

AEG

AGGIORNAMENTO SELECTION
MAGGIO 2026

PACCHETTO PROMO

INCASSO

- PIANI COTTURA
- FORNI
- CAPPE
- LAVASCIUGA
- LAVABIANCHERIA
- LAVASTOVIGLIE
- FRIGORIFERI
- CONGELATORI

FREE STANDING

- FRIGORIFERI

AEG

5 SET PROGRAM
GARANZIA 5 ANNI
CON COLLAUDO
DEL SET INCLUSO

PACCHETTO PROMO

CODICE 51001080

NBU 5A20 SK



NBU 5A41 SK
CODICE 51000085



NBU 5A40 PM
CODICE 51000055



NBU 5P41 SK
CODICE 51000120



HGB 64420 SM



HGB 75420 SM
CODICE 51000030

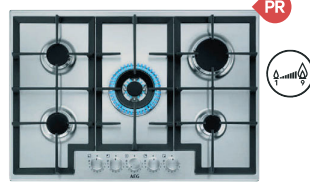

OIO 64A00 FB
CODICE 51000130



NIO 84B05 FB
CODICE 51000330



OSC 6D181 ES



NSC 7N181 ES
CODICE 51000100



NSC 7C191 ES
CODICE 51000300



NSC 8T751 DS
CODICE 51000460



+

NG6 2IC10S K
CODICE 51000420



GI7 211A1S X
CODICE 51000120



NG7 2IA21S K
CODICE 51000140



NMB 6G261 TB
CODICE 51000420



COLLAUDATI DA MANI ESPERTE. PROTETTI PER 5 ANNI.

CON AEG HAI 5 ANNI DI TRANQUILLITÀ
PER IL TUO SET DI ELETTRODOMESTICI,
SENZA COSTI AGGIUNTIVI.

Sicurezza e tranquillità. Una certezza per chi si affida ad AEG, il partner ideale nel mondo degli elettrodomestici.

AEG offre prodotti tecnologici e performanti e, al tempo stesso, servizi di eccellenza pensati per rispondere a tutte le esigenze. Con AEG, qualità ed affidabilità sono sempre al primo posto.

E se scegli **un set* di almeno 3 elettrodomestici** per la tua cucina, AEG estende i vantaggi e ti riserva un'opportunità unica.

Chiama il Numero 0434 1580088 ed aderisci al **Set Program Garanzia 5 anni****, grazie al quale i tuoi elettrodomestici saranno protetti gratuitamente in caso di bisogno: dal collaudo iniziale da parte di un tecnico qualificato AEG, all'intervento in 24 ore in caso di qualsiasi problema, per la massima efficienza e tempestività.



COLLAUDO GRATUITO DEL SET

Un nostro tecnico qualificato AEG verrà a casa tua per il collaudo iniziale dei tuoi nuovi elettrodomestici, fornendoti anche consigli utili per ottimizzarne l'utilizzo sia in termini di prestazioni che di consumi***.

MANODOPERA GRATUITA



Nel caso le tue apparecchiature avessero bisogno di manodopera specializzata, i nostri tecnici saranno a disposizione gratuitamente per 5 anni.



INTERVENTO IN 24 ORE

Intervento di un tecnico specializzato AEG entro le 24**** ore dal giorno del ricevimento della richiesta, per un servizio efficiente e tempestivo.

RICAMBI ORIGINALI



Eventuali componenti non funzionanti saranno subito sostituiti con ricambi originali, senza ulteriori oneri di spesa.



SOSTITUZIONE GRATUITA

Se i tuoi elettrodomestici non potessero essere riparati, ne riceverai uno nuovo a titolo completamente gratuito.

TRASFERIMENTO APPARECCHIATURA GRATUITO



Nessun costo per l'eventuale trasferimento e riconsegna degli elettrodomestici qualora la riparazione non potesse essere effettuata a domicilio.

ELETTRODOMESTICO DI CORTESIA GRATUITO



Elettrodomestico sostitutivo gratuito, qualora disponibile, per il periodo di riparazione, nel caso in cui il guasto al tuo elettrodomestico non possa essere risolto in tempi ragionevolmente brevi.

(*) Per Set si intende un insieme di apparecchiature (da un minimo di 3 fino ad un massimo di 6) di differente tipologia (es. piano cottura, forno e lavastoviglie) acquistate contemporaneamente in un unico scontrino/fattura ed installate nella medesima unità abitativa.

(**) 15 anni decorrono dalla data di acquisto/consegna delle apparecchiature, che deve essere comprovata da un documento di consegna o scontrino fiscale. 15 anni si intendono comprensivi della garanzia di conformità del produttore (2+3).

(***) Nel collaudo non rientra la verifica degli allacciamenti che rimangono a carico esclusivo dell'utente e vincolati alle normative specifiche; il collaudo esclude l'esecuzione da parte di AEG di qualsiasi allacciamento elettrico, gas, idraulico e di impianti di messa a terra, che devono essere preesistenti e a norma di legge. Per gli elettrodomestici da incasso il collaudo può avvenire solo nel caso in cui gli stessi siano inseriti nel mobile secondo le norme di installazione prescritte dalla Casa Costruttrice.

(****) Su appuntamento concordato con il Centro e ad esclusione delle zone disagiate o di impedimenti dovuti a cause di forza maggiore.

L'Azienda si riserva di modificare in qualsiasi momento le modalità di adesione a "Set Program Garanzia 5 Anni", comunicando le eventuali variazioni in vigore al momento della richiesta di adesione.

PR PO 9000 SCT



PRODUZIONE GERMANIA
Rothenburg, Baviera

Benefit

- Forno 100% vapore con sottovuoto
- Funzioni di cottura a vapore
- Funzioni di cottura sottovuoto
- Funzione Steamify®
- 2 cicli di pulizia a vapore + decalcificazione
- Connettività integrata (Wi-Fi)
- AI TasteAssist
- Fotocamera integrata
- Termosonda per la misurazione della temperatura al cuore degli alimenti
- Guide telescopiche ad estensione totale
- Chiusura porta SoftMotion
- Grafica Logo Premier Line

Forno Serie 9000 ProAssist con SteamPro con cottura sottovuoto e fotocamera

Programmi & funzioni

- **29 funzioni di cottura:** 2 modalità di cottura finale, cottura tradizionale, 4 modalità di cottura termoventilata, Steamify, ProSteam: cottura a vapore 100%, 75%, 50%, 25%, Ventilata ECO, Vapore, riscaldamento, Grill, lievitazione impasto, rigenera vapore/Refresh, scongelamento, modalità stufato, modalità arrosto, slow cooking, marmellate e conserve, riscaldamento piatti, scaldavivande, disidratazione, cottura sottovuoto, browning control, fotocamera
- Potenza grill 2300 W
- Potenza convezione 2400 W
- Cottura guidata di 167 ricette preimpostate
- Riscaldamento rapido automatico
- **Display CookSmart Touch Pro 8"**
- Contaminuti
- Segnale acustico di fine cottura
- Potenza massima assorbita 3,5 kW
- Sicurezza bambini (blocco accensione)
- Spegnimento automatico di sicurezza

Caratteristiche tecniche & dotazione interna

- Classe di efficienza energetica A++
- Volume 70 litri
- Temperatura minima e massima: 30°C - 230°C
- MaxiKlasse® e MaxiTray®: vano cottura e teglia XXL
- Sensore di umidità
- Controllo elettronico della temperatura
- IsoFront® Top - sicurezza porta fredda con 4 vetri
- FoodLight: doppia luce interna
- Vetri interni estraibili
- Guide laterali EasyEntry
- 1 Lamiera dolci, 1 Leccarda, 1 vassoio pasticceria Easy2Clean, 1 Teglia per cottura a vapore, 1 griglia
- Sistema OptiFlex (5 livelli di posizionamento teglie)

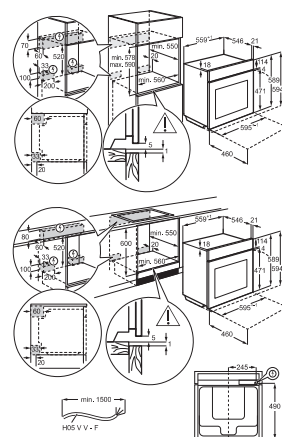

DISPONIBILE
DA SETTEMBRE

Installazione

- 60 cm di altezza

Design

- Estetica Premier Line Matt Black

Accessori optional	Prezzo
A900AFWM: teglia AirFry	25
M900EC02: teglia Easy2Clean	48



TR1LFSTV: Guida telescopica per 1 livello ad estensione totale **113**

Modello	Codice	Prezzo
PO9000SCT	51001506	2.990

CamCook® memorizza e riconosce automaticamente i tuoi piatti dopo che sono stati salvati come preferiti la prima volta.

L'AI suggerisce le impostazioni più adatte, aggiungendo vapore* per migliorare la ricetta creando piatti più sani e gustosi e consumando meno energia.

*Funzione prevista per i forni con funzioni vapore.
AI TasteAssist è una funzione dell'app AEG che può importare ricette in italiano, francese, tedesco, inglese, svedese e olandese. Sono in fase di implementazione le seguenti lingue: spagnolo, polacco, ceco, ungherese, rumeno, norvegese e danese. L'app AEG è disponibile su App Store e Play Store.

PR NBP 8S731 AT



PRODUZIONE GERMANIA
Rothenburg, Baviera



Accessori optional	Prezzo
A900AFWM: teglia AirFry	25
M900EC02: teglia Easy2Clean	48



TR1LFSTV: Guida telescopica per 1 livello ad estensione totale	113
--	-----

Forno a vapore Serie 8000 MealAssist con SteamPro con cottura sottovuoto

Benefit

- Forno 100% vapore con sottovuoto
- Funzioni di cottura a vapore
- Funzioni di cottura sottovuoto
- Funzione Steamify®
- 2 cicli di pulizia a vapore+decalcificazione
- Connettività integrata (Wi-Fi)
- AI TasteAssist
- Termosonda per la misurazione della temperatura al cuore degli alimenti
- Guide telescopiche ad estensione totale
- Chiusura porta SoftMotion

Programmi & funzioni

- **27 funzioni di cottura:** 2 modalità di cottura finale, cottura tradizionale, 4 modalità di cottura termoventilata, Steamify, ProSteam: cottura a vapore 100%, 75%, 50%, 25%, Ventilata ECO, Vapore, riscaldamento, Grill, lievitazione impasto, rigenera vapore/Refresh, scongelamento, modalità stufato, modalità arrosto, slow cooking, marmellate e conserve, riscaldamento piatti, scaldavivande, disidratazione, cottura sottovuoto
- Potenza grill 2300 W
- Potenza convezione 2400 W
- **Cottura guidata di 135 ricette preimpostate**
- Riscaldamento rapido automatico
- **Display CookSmart Touch 4"**
- Contaminuti
- Segnale acustico di fine cottura
- Potenza massima assorbita 3,5 kW
- Sicurezza bambini (blocco accensione)
- Spegnimento automatico di sicurezza

Caratteristiche tecniche & dotazione interna

- Classe di efficienza energetica A++
- **Volume 70 litri**
- **Temperatura minima e massima: 30°C - 230°C**
- **MaxiKlasse® e MaxiTray®: vano cottura e teglia XXL**
- **Sensore di umidità**

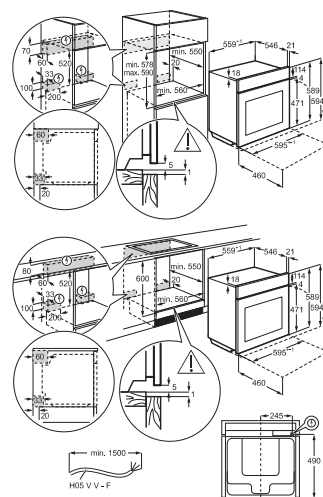

- Controllo elettronico della temperatura
- IsoFront® Top - sicurezza porta fredda con 4 vetri
- FoodLight: doppia luce interna
- Vetri interni estraibili
- Guide laterali EasyEntry
- 1 teglia cottura a vapore, 1 lamiera dolci, 1 leccarda, 1 griglia
- Sistema OptiFlex (5 livelli di posizionamento teglie)
- Accessorio Snapper Kit: ganci per l'installazione

Installazione

- **60 cm di altezza**

Design

- Estetica Matt Black

Modello	Codice	Prezzo
NBP8S731AT	51001133	2.250

PR PO 7001 SPT



PRODUZIONE GERMANIA
Rothenburg, Baviera

Benefit

- Forno 25% vapore
- Funzioni di cottura a vapore
- Sistema di autopulizia Pyroluxe PLUS: 3 cicli di pirolisi
- Connettività integrata (Wi-Fi)
- AI TasteAssist
- Termosonda per la misurazione della temperatura al cuore degli alimenti
- Guide telescopiche ad estensione parziale: a 1 livello
- Chiusura porta SoftMotion
- Grafica Logo Premier Line

Forno a vapore Serie 7000 MealAssist con SteamCrisp pirolitico

Programmi & funzioni

- **21 funzioni di cottura:** 2 modalità di cottura finale, cottura tradizionale, 4 modalità di cottura termoventilata, cottura a vapore 25%, Ventilata ECO, riscaldamento, grill, lievitazione impasto manuale, rigenera vapore/Refresh, scongelamento, modalità stufato, modalità arrosto, slow cooking, marmellate e conserve, riscaldamento piatti, scaldavivande, disidratazione
- Potenza grill 2300 W
- Potenza convezione 2400 W
- Cottura guidata di 74 ricette preimpostate
- Riscaldamento rapido automatico
- **Display CookSmart Touch 4"**
- Contaminuti
- Segnale acustico di fine cottura
- Potenza massima assorbita 3,5 kW
- Sicurezza bambini (blocco accensione)
- Spegnimento automatico di sicurezza

Caratteristiche tecniche & dotazione interna

- Classe di efficienza energetica A++
- **Volume 72 litri**
- **Temperatura minima e massima: 30°C - 300°C**
- **MaxiKlasse® e MaxiTray®: vano cottura e teglia XXL**
- Controllo elettronico della temperatura
- IsoFront® Plus sicurezza porta fredda con 3 vetri
- Luce alogena
- Vetri interni estraibili
- Guide laterali EasyEntry
- 1 Lamiera dolci, 1 Leccarda, 1 griglia
- Sistema OptiFlex (5 livelli di posizionamento teglie)

Installazione

- **60 cm di altezza**

Design

- Estetica Premier Line Matt Black

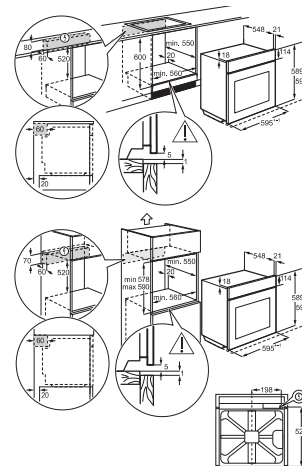

Accessori optional	Prezzo
A900AFWM: teglia AirFry	25
M900EC02: teglia Easy2Clean	48
TR1LV: per 1 livello	57
TR2LV: per 2 livelli	85

Modello	Codice	Prezzo
PO7001SPT	51000967	1.920

PR PO 7000 PT



PRODUZIONE GERMANIA
Rothenburg, Baviera

Benefit

- Sistema di autopulizia PyroLuxe PLUS: 3 cicli di pirolisi
- Connettività integrata (Wi-Fi)
- AI TasteAssist
- Termosonda per la misurazione della temperatura al cuore degli alimenti
- Guide telescopiche ad estensione parziale: a 1 livello
- Chiusura porta SoftMotion
- Grafica Logo Premier Line

Forno Serie 7000 MealAssist pirolitico

Programmi & funzioni

- **19 funzioni di cottura:** 2 modalità di cottura finale, cottura tradizionale, 4 modalità di cottura termoventilata, Ventilata ECO, riscaldamento manuale, grill, lievitazione impasto, scongelamento, modalità stufato, modalità arrosto, slow cooking, marmellate e conserve, riscaldamento piatti, scaldavivande, disidratazione
- Potenza grill 2300 W
- Potenza convezione 2400 W
- Cottura guidata di 91 ricette preimpostate
- Riscaldamento rapido automatico
- **Display CookSmart Touch 4"**
- Contaminuti
- Segnale acustico di fine cottura
- Potenza massima assorbita 3,5 kW
- Sicurezza bambini (blocco accensione)
- Spegnimento automatico di sicurezza

Caratteristiche tecniche & dotazione interna

- **Classe di efficienza energetica A++**
- **Volume 71 litri**
- **Temperatura minima e massima: 30°C - 300°C**
- **MaxiKlasse® e MaxiTray®: vano cottura e teglia XXL**
- Controllo elettronico della temperatura
- IsoFront® Top - sicurezza porta fredda con 4 vetri
- FoodLight: doppia luce intera
- Vetri interni estraibili
- Guide laterali EasyEntry
- 1 Lamiera dolci, 1 Leccarda, 1 griglia
- Sistema OptiFlex (5 livelli di posizionamento teglie)
- Accessorio Snapper Kit: ganci per l'installazione

Installazione

- **60 cm di altezza**

Design

- Estetica Premier Line Matt Black

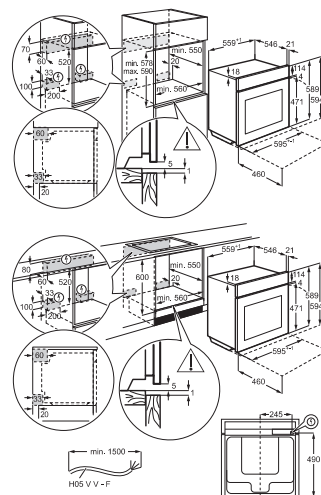

Accessori optional	Prezzo
A900AFWM: teglia AirFry	25
M900EC02: teglia Easy2Clean	48
TR1LV: per 1 livello	57
TR2LV: per 2 livelli	85

Modello	Codice	Prezzo
PO7000PT	51000801	1.590

PR NBU 7A62 KT

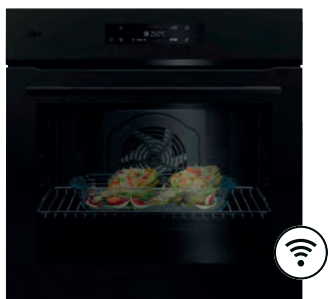

PRODUZIONE ITALIA
Forlì, Emilia Romagna

Forno Serie 7000 MealAssist

Benefit

- Funzione Aqua Cleaning
- Chiusura porta SoftMotion
- Connettività integrata (Wi-Fi)



Programmi & funzioni

- **17 funzioni di cottura:** marmellate e conserve, disidratazione, riscaldamento piatti, scongelamento, gratinato, slow cooking, scaldavivande, cottura ventilata, grill, doppio grill ventilato, cottura ventilata umida, cibi congelati, cottura tradizionale, cottura pizza, cottura finale, cottura pane, lievitazione impasto
- Potenza grill 2300 W
- Potenza convezione 2400 W
- Cottura guidata di 99 ricette preimpostate
- Riscaldamento rapido automatico
- **Programmatore inizio-fine cottura EXCite con display TFT Full Touch**
- Funzione prolunga cottura
- Contaminuti
- Segnale acustico di fine cottura
- Potenza massima assorbita 3,49 kW
- Sicurezza bambini (blocco accensione)
- Spegnimento automatico di sicurezza

Caratteristiche tecniche & dotazione interna

- **Classe di efficienza energetica A+**
- **Volume 72 litri**
- **Temperatura minima e massima: 30°C - 300°C**
- **MaxiKlasse® e MaxiTray®: vano cottura e teglia XXL**
- Controllo elettronico della temperatura
- IsoFront® Plus sicurezza porta fredda con 3 vetri
- 1 Luce alogena
- Vetri interni estraibili
- Guide laterali EasyEntry
- 1 Lamiera dolci, 1 Leccarda, 1 griglia
- Sistema OptiFlex (5 livelli di posizionamento teglie)

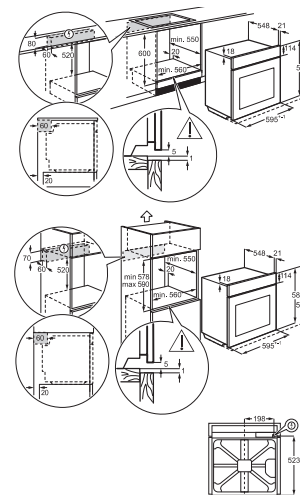

Installazione

- **60 cm di altezza**

Design

- Estetica Matt Black

Accessori optional	Prezzo
A900AFWM: teglia AirFry	25
M900EC02: teglia Easy2Clean	48
TR1LV: per 1 livello	57
TR2LV: per 2 livelli	85
TR3LV: per 3 livelli	113

Modello	Codice	Prezzo
NBU7A62KT	51000629	1.250

PR PK 9001 WT



ABBINABILE CON:
forno Serie 9000 **PO9000SCT**



PRODUZIONE EUROPA
Polonia

Benefit

- Forno combinato microonde+grill
- Cavità smaltata
- Connettività integrata (Wi-Fi)
- Termosonda per la misurazione della temperatura al cuore degli alimenti
- Chiusura porta SoftMotion
- Pulizia AquaCleaning
- Grafica Logo Premier Line

Forno Serie 9000 ProAssist CombiQuick

Programmi & funzioni

- **24 funzioni di cottura:** cottura finale, cottura convezione+microonde, scongelamento, disidratazione, lievitazione impasto, grill, grill+microonde, aria calda, aria calda dal basso, aria calda dall'alto, calore superiore e inferiore, scaldavivande, fusione, microonde, riscaldamento piatti, marmellate e conserve, riscaldamento, modalità arrosto, slow cooking, modalità stufato, calore superiore, calore superiore e inferiore, cottura ventilata+microonde, doppio grill ventilato+microonde
- Potenza grill 1900 W
- Potenza convezione 1750 W
- Potenza microonde 1000 W
- Cottura guidata di 109 ricette preimpostate
- Riscaldamento rapido automatico
- **Display CookSmart Touch Pro 8"**
- Contaminuti
- Segnale acustico di fine cottura
- Potenza massima assorbita 3,0 kW
- Sicurezza bambini (blocco accensione)
- Spegnimento automatico di sicurezza

Caratteristiche tecniche & dotazione interna

- **Volume 44 litri**
- **Temperatura minima e massima: 30°C - 230°C**
- **Tecnologia inverter per risultati di riscaldamento, cottura e scongelamento uniformi**
- Controllo elettronico della temperatura
- IsoFront® Plus sicurezza porta fredda con 3 vetri
- Luce alogena
- Guide laterali EasyEntry
- 1 Lamiera dolci, 1 Leccarda, 1 griglia

Installazione

- **45 cm di altezza**

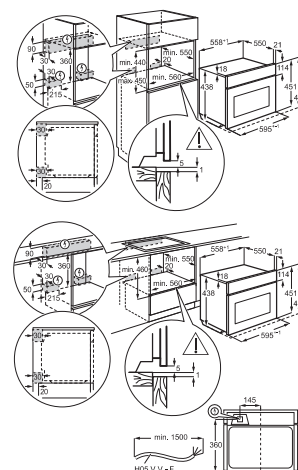

Design

- Estetica Premier Line Matt Black

Accessori optional	Prezzo
A900AFWM: teglia AirFry	25
M900EC02: teglia Easy2Clean	48

Modello	Codice	Prezzo
PK9001WT	51001153	2.290

PR PK 8000 WT



ABBINABILE CON:
cassetto sottovuoto **NKV914T**
e cassetto scaldavivande **OD8K11T**



PRODUZIONE EUROPA
Polonia

Forno Serie 8000 MealAssist CombiQuick

Benefit

- Forno combinato microonde+grill
- Cavità smaltata
- Connettività integrata (Wi-Fi)
- Termosonda per la misurazione della temperatura al cuore degli alimenti
- Pulizia AquaCleaning
- Chiusura porta SoftMotion
- Grafica Logo Premier Line

Programmi & funzioni

- **24 funzioni di cottura:** 2 modalità di cottura finale, cottura tradizionale, 4 modalità di cottura termoventilata, grill, lievitazione impasto, scongelamento, modalità stufato, modalità arrosto, slow cooking, marmellate e conserve, riscaldamento piatti, scaldavivande, disidratazione, cottura convezione+microonde, grill+microonde, funzione microonde con regolazione manuale, riscaldamento, cottura ventilata+microonde, doppio grill+microonde, fusione
- Potenza grill 1900 W
- Potenza convezione 1650 W
- Potenza microonde 1000 W
- Cottura guidata di 91 ricette preimpostate
- Riscaldamento rapido automatico
- **Display CookSmart Touch 4"**
- Contaminuti
- Segnale acustico di fine cottura
- Potenza massima assorbita 3,0 kW
- Sicurezza bambini (blocco accensione)
- Spegnimento automatico di sicurezza

Caratteristiche tecniche & dotazione interna

- **Volume 44 litri**
- **Temperatura minima e massima: 30°C - 230°C**
- **Tecnologia inverter per risultati di riscaldamento, cottura e scongelamento uniformi**
- Controllo elettronico della temperatura
- IsoFront® Plus sicurezza porta fredda con 3 vetri
- Luce alogena
- Guide laterali EasyEntry
- 1 Lamiera dolci, 1 Leccarda, 1 griglia
- Sistema OptiFlex (4 livelli di posizionamento teglie)
- Accessorio Snapper Kit: ganci per l'installazione

Installazione

- **45 cm di altezza**

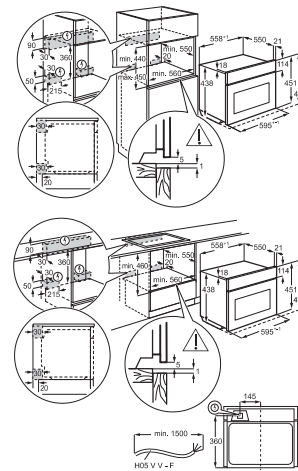

Design

- Estetica Premier Line Matt Black

Accessori optional	Prezzo
A900AFWM: teglia AirFry	25
M900EC02: teglia Easy2Clean	48

Modello	Codice	Prezzo
PK8000WT	51000927	1.840

PR **NKM 7N721 T**



NOVITÀ
2026

PRODUZIONE EUROPA
Polonia

Microonde Serie 7000 con Grill

Benefit

- Microonde con grill
- Cavit  smaltata
- **Connettivit  integrata (Wi-Fi)**
- Griglia rotonda removibile
- Piatto rotante in vetro
- **Chiusura porta SoftMotion**

Programmi & funzioni

- **8 funzioni di cottura:** scongelamento, grill, grill+microonde, fusione, microonde, riscaldamento, modalit  arrosto, calore superiore
- Potenza grill 1200 W
- Potenza microonde 1000 W
- Cottura guidata di 17 ricette preimpostate
- Riscaldamento rapido automatico
- **Display CookSmart Touch 4"**
- Contaminuti
- Segnale acustico di fine cottura
- Potenza massima assorbita 2,1 kW
- Sicurezza bambini (blocco accensione)
- Spegnimento automatico di sicurezza

Caratteristiche tecniche & dotazione interna

- Volume 44 litri
- Temperatura minima e massima: 30°C - 230°C
- **Tecnologia inverter per risultati di riscaldamento, cottura e scongelamento uniformi**
- Controllo elettronico della temperatura
- IsoFront® Plus sicurezza porta fredda con 3 vetri
- 1 luce alogena

Istallazione

- 45 cm di altezza

Design

- Estetica Matt Black

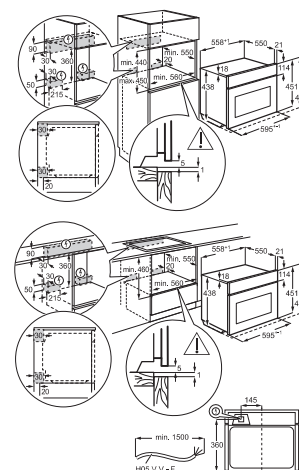

Modello	Codice	Prezzo
NKM7N721T	51000806	1.600

PR **OMB 6G261 TT**



PRODUZIONE EUROPA
Regno Unito

Microonde con Grill

Benefit

- Cottura a microonde, grill e combinata microonde e grill
- Piatto girevole (  32,5 cm) con ritorno in posizione iniziale

Caratteristiche tecniche

- Volume 26 litri
- Potenza microonde 900 W
- Potenza regolabile su 5 livelli
- Potenza grill 800 W

Programmi

- Programmi di cottura preimpostati
- Programmi di scongelamento preimpostati
- Impostazione funzioni preferite
- **Quick Start**
- Sicurezza bambini (blocco accensione)
- Segnalatore acustico di fine cottura
- Controlli elettronici con Touch Control

Estetica

- Griglia microonde
- Set cottura a vapore in collaborazione con Joseph Joseph®
- Cavit  in acciaio inox
- Estetica Matt Black

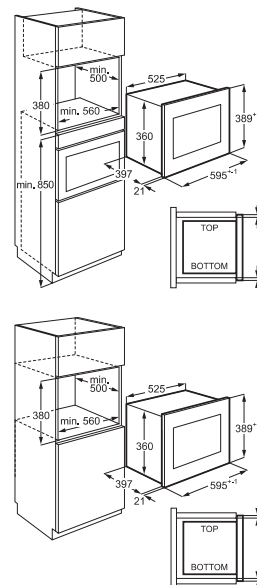

Modello	Codice	Prezzo
OMB6G261TT	51000503	1.000

PR **NBP 8S731 AB**



PRODUZIONE GERMANIA
Rothenburg, Baviera

Benefit

- Forno 100% vapore con sottovuoto
- Funzioni di cottura a vapore
- Funzioni di cottura sottovuoto
- Funzione Steamify®
- 2 cicli di pulizia a vapore + decalcificazione
- Connettività integrata (Wi-Fi)
- AI TasteAssist
- Termosonda per la misurazione della temperatura al cuore degli alimenti
- Guide telescopiche ad estensione totale
- Chiusura porta SoftMotion

Forno Serie 8000 MealAssist con SteamPro con cottura sottovuoto

Programmi & funzioni

- **26 funzioni di cottura:** cottura finale, scongelamento, disidratazione, lievitazione impasto, grill, ventilata ECO, aria calda, aria calda dal basso, aria calda dall'alto, calore superiore e inferiore, scaldavivande, riscaldamento piatti, marmellate e conserve, ProSteam: cottura a vapore 100%, 75%, 50%, 25%, rigenera vapore/Refresh, riscaldamento, modalità arrosto, slow cooking, cottura sottovuoto, vapore, Steamify, modalità stufato, calore superiore
- Potenza grill 2300 W
- Potenza convezione 2400 W
- **Cottura guidata di 135 ricette preimpostate**
- Riscaldamento rapido automatico
- **Display CookSmart Touch 4"**
- Contaminuti
- Segnale acustico di fine cottura
- Potenza massima assorbita 3,5 kW
- Sicurezza bambini (blocco accensione)
- Spegnimento automatico di sicurezza

Caratteristiche tecniche & dotazione interna

- **Classe di efficienza energetica A++**
- **Volume 70 litri**
- **Temperatura minima e massima: 30°C - 230°C**
- **MaxiKlasse® e MaxiTray®: vano cottura e teglia XXL**
- Controllo elettronico della temperatura
- IsoFront® Top - sicurezza porta fredda con 4 vetri
- FoodLight: doppia luce intera
- Vetri interni estraibili
- Guide laterali EasyEntry
- 1 Lamiera dolci, 1 Leccarda, 1 Teglia per cottura a vapore, 1 griglia
- Sistema OptiFlex (5 livelli di posizionamento teglie)

Installazione

- **60 cm di altezza**

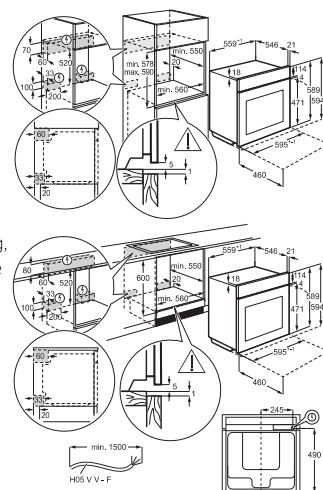

Design

- Estetica Glossy Black

Accessori optional **Prezzo**

A900AFWM: teglia AirFry **25**

M900EC02: teglia Easy2Clean **48**



TR1LFSTV: Guida telescopica per 1 livello ad estensione totale **113**

Modello **Codice** **Prezzo**

NBP8S731AB 51001007 **2.000**

PR **NBR 7P731 SB**



PRODUZIONE GERMANIA
Rothenburg, Baviera

Benefit

- Forno 25% vapore
- Funzioni di cottura a vapore
- Sistema di autopulizia Pyroluxe PLUS: 3 cicli di pirolisi
- Connettività integrata (Wi-Fi)
- AI TasteAssist
- Termosonda per la misurazione della temperatura al cuore degli alimenti
- Guide telescopiche ad estensione parziale: a 1 livello
- Chiusura porta SoftMotion

Forno a vapore Serie 7000 MealAssist con SteamCrisp pirolitico

Programmi & funzioni

- **21 funzioni di cottura:** 2 modalità di cottura finale, cottura tradizionale, 4 modalità di cottura termoventilata, cottura a vapore 25%, Ventilata ECO, riscaldamento, grill, lievitazione impasto manuale, rigenera vapore/Refresh manuale, scongelamento, modalità stufato, modalità arrosto, slow cooking, marmellate e conserve, riscaldamento piatti, scaldavivande, disidratazione
- Potenza grill 2300 W
- Potenza convezione 2400 W
- Cottura guidata di 74 ricette preimpostate
- Riscaldamento rapido automatico
- **Display CookSmart Touch 4"**
- Contaminuti
- Segnale acustico di fine cottura
- Potenza massima assorbita 3,38 kW
- Sicurezza bambini (blocco accensione)
- Spegnimento automatico di sicurezza

Caratteristiche tecniche & dotazione interna

- **Classe di efficienza energetica A++**
- **Volume 72 litri**
- **Temperatura minima e massima: 30°C - 300°C**
- **MaxiKlasse® e MaxiTray®: vano cottura e teglia XXL**
- Controllo elettronico della temperatura
- IsoFront® Plus sicurezza porta fredda con 3 vetri
- 1 luce alogena
- Vetri interni estraibili
- Guide laterali EasyEntry
- 1 Lamiera dolci, 1 Leccarda, 1 griglia
- Sistema OptiFlex (5 livelli di posizionamento teglie)

Installazione

- **60 cm di altezza**

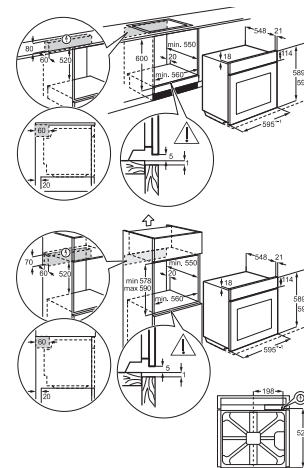

Design

- Estetica Glossy Black

Accessori optional **Prezzo**

A900AFWM: teglia AirFry **25**

M900EC02: teglia Easy2Clean **48**

TR1LV: per 1 livello **57**

TR2LV: per 2 livelli **85**

Modello **Codice** **Prezzo**

NBR7P731SB 51000841 **1.670**

PR **NBE 7P631 AB**



PRODUZIONE GERMANIA
Rothenburg, Baviera

Forno Serie 7000 MealAssist pirolitico

Benefit

- Sistema di autopulizia Pyroluxe PLUS: 3 cicli di pirolisi
- Connettività integrata (Wi-Fi)
- Termosonda per la misurazione della temperatura al cuore degli alimenti
- Guide telescopiche ad estensione parziale: a 1 livello
- Chiusura porta SoftMotion

Programmi & funzioni

- **16 funzioni di cottura:** cottura finale, cottura tradizionale, cottura ventilata umida, cottura termoventilata, grill, doppio grill ventilato, cottura pizza, cibi congelati, gratinato, cottura pane, scongelamento, lievitazione impasto, scaldavivande, riscaldamento piatti, marmellate e conserve, slow cooking
- Potenza grill 2300 W
- Potenza convezione 2400 W
- Cottura guidata di 160 ricette
- Riscaldamento rapido automatico
- **Programmatore inizio-fine cottura EXCite con display TFT Full Touch**
- Contaminuti
- Segnale acustico di fine cottura
- Potenza massima assorbita 3,5 kW
- Sicurezza bambini (blocco accensione)
- Spegnimento automatico di sicurezza

Caratteristiche tecniche & dotazione interna

- Classe di efficienza energetica A++
- Volume 71 litri
- Temperatura minima e massima: 30°C - 300°C
- MaxiKlasse® e MaxiTray®: vano cottura e teglia XXL
- Controllo elettronico della temperatura
- IsoFront® Top - sicurezza porta fredda con 4 vetri
- FoodLight: doppia luce interna
- Vetri interni estraibili
- Guide laterali EasyEntry
- 1 Lamiera dolci, 1 Leccarda, 1 griglia
- Sistema OptiFlex (5 livelli di posizionamento teglie)

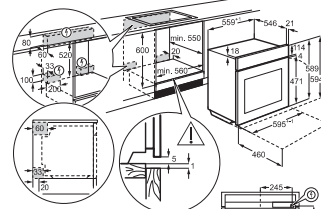
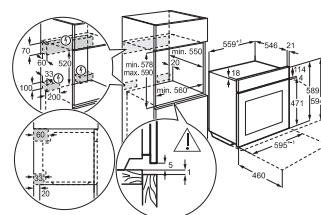

Installazione

- 60 cm di altezza

Design

- Estetica Glossy Black

Accessori optional	Prezzo
A900AFWM: teglia AirFry	25
M900EC02: teglia Easy2Clean	48
TR1LV: per 1 livello	57
TR2LV: per 2 livelli	85

Modello	Codice	Prezzo
NBE7P631AB	51000649	1.290

PR **NBU 5P43 PB**



NOVITÀ
2026

PRODUZIONE ITALIA
Forlì, Emilia Romagna

Forno Serie 7000 MealAssist pirolitico

Benefit

- Sistema di autopulizia Pyroluxe PLUS: 3 cicli di pirolisi
- Chiusura porta SoftMotion
- Guide telescopiche ad estensione parziale: a 1 livello

Programmi & funzioni

- **11 funzioni di cottura:** cottura ventilata umida, cottura tradizionale, cottura finale, cibi congelati, scongelamento, ventilata ECO, riscalda, cottura pizza, grill, doppio grill ventilato, airFry
- Potenza grill 2300 W
- Potenza convezione 2400 W
- **Cottura guidata di 10 ricette preimpostate**
- Riscaldamento rapido automatico
- **Programmatore inizio-fine cottura Explore Touch**
- Contaminuti
- Segnale acustico di fine cottura
- Potenza massima assorbita 3,49 kW
- Sicurezza bambini (blocco accensione)
- Spegnimento automatico di sicurezza

Caratteristiche tecniche & dotazione interna

- Classe di efficienza energetica A++
- Volume 72 litri
- Temperatura minima e massima: 30°C - 300°C
- MaxiKlasse® e MaxiTray®: vano cottura e teglia XXL
- Controllo elettronico della temperatura
- IsoFront® Plus sicurezza porta fredda con 3 vetri
- 1 luce alogena
- Vetri interni estraibili
- 1 Lamiera dolci, 1 Leccarda, 1 griglia
- Sistema OptiFlex (5 livelli di posizionamento teglie)

Installazione

- 60 cm di altezza

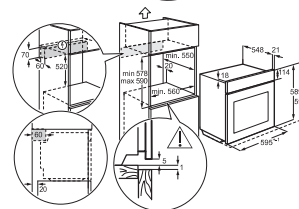
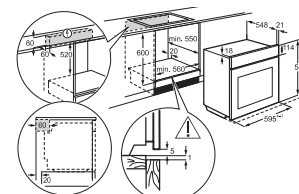

Design

- Estetica Glossy Black

Accessori optional	Prezzo
A900AFWM: teglia AirFry	25
M900EC02: teglia Easy2Clean	48
TR1LV: per 1 livello	57
TR2LV: per 2 livelli	85

Modello	Codice	Prezzo
NBU5P43PB	51000539	1.070

PR NBR 6P531 SB



PRODUZIONE ITALIA
Forlì, Emilia Romagna

Benefit

- Forno 25% vapore
- Funzioni di cottura a vapore
- Sistema di autopulizia Pyroluxe PLUS: 3 cicli di pirolisi
- Connettività integrata (Wi-Fi)
- Termosonda per la misurazione della temperatura al cuore degli alimenti
- Guide telescopiche ad estensione parziale: a 1 livello
- Chiusura porta SoftMotion

Forno a vapore Serie 6000 SenseCook con SteamCrisp pirolitico



Programmi & funzioni

- **9 funzioni di cottura:** cottura finale, cottura tradizionale, cottura ventilata umida, cottura termoventilata, cottura a vapore 25%, grill, doppio grill ventilato, cottura pizza, cibi congelati
- Potenza grill 2300 W
- Potenza convezione 1900 W
- Cottura guidata di 45 ricette
- Riscaldamento rapido automatico
- **Programmatore inizio-fine cottura EXPLore con display LED, comandi Touch control e manopole pop-in/pop-out**
- Contaminuti
- Segnale acustico di fine cottura
- Potenza massima assorbita 3,49 kW
- Sicurezza bambini (blocco accensione)
- Spegnimento automatico di sicurezza

Caratteristiche tecniche & dotazione interna

- **Classe di efficienza energetica A++**
- **Volume 72 litri**
- **Temperatura minima e massima: 30°C - 300°C**
- **MaxiKlasse® e MaxiTray®: vano cottura e teglia XXL**
- Controllo elettronico della temperatura
- IsoFront® Plus - sicurezza porta fredda con 3 vetri
- Luce alogena
- Vetri interni estraibili
- Guide laterali EasyEntry
- 1 Lamiera dolci, 1 Leccarda, 1 griglia
- Sistema OptiFlex (5 livelli di posizionamento teglie)

Installazione

- 60 cm di altezza

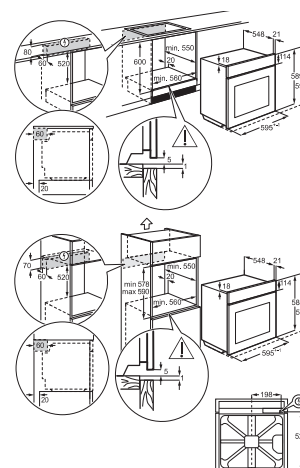

Design

- Estetica Glossy Black

Accessori optional	Prezzo
A900AFWM: teglia AirFry	25
M900EC02: teglia Easy2Clean	48
TR1LV: per 1 livello	57
TR2LV: per 2 livelli	85

Modello	Codice	Prezzo
NBR6P531SB	51000629	1.250

PR NBU 5P431 SB



PRODUZIONE ITALIA
Forlì, Emilia Romagna

Forno Serie 5000 SurroundCook® pirolitico

Benefit

- Sistema di autopulizia Pyroluxe PLUS: 3 cicli di pirolisi
- Connettività integrata (Wi-Fi)
- Guide telescopiche ad estensione parziale: a 1 livello
- Chiusura porta SoftMotion

Programmi & funzioni

- **9 funzioni di cottura:** cottura finale, cottura tradizionale, scongelamento, cibi congelati, grill, doppio grill ventilato, cottura ventilata umida, cottura pizza, cottura termoventilata
- Potenza grill 2300 W
- Potenza convezione 2400 W
- Cottura guidata di 45 ricette preimpostate
- Riscaldamento rapido automatico
- **Programmatore inizio-fine cottura EXPLore con display LED, comandi Touch control e manopole pop-in/pop-out**
- Contaminuti
- Segnale acustico di fine cottura
- Potenza massima assorbita 3,49 kW
- Sicurezza bambini (blocco accensione)
- Spegnimento automatico di sicurezza

Caratteristiche tecniche & dotazione interna

- **Classe di efficienza energetica A++**
- **Volume 72 litri**
- **Temperatura minima e massima: 30°C - 300°C**
- **MaxiKlasse® e MaxiTray®: vano cottura e teglia XXL**
- Controllo elettronico della temperatura
- IsoFront® Plus sicurezza porta fredda con 3 vetri
- Luce alogena
- Vetri interni estraibili
- 1 Lamiera dolci, 1 Leccarda, 1 griglia
- Sistema OptiFlex (5 livelli di posizionamento teglie)

Installazione

- 60 cm di altezza

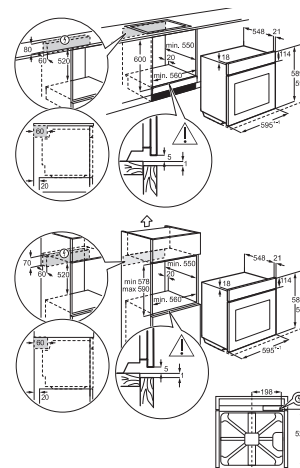

Design

- Estetica Glossy Black

Accessori optional	Prezzo
A900AFWM: teglia AirFry	25
M900EC02: teglia Easy2Clean	48
TR1LV: per 1 livello	57
TR2LV: per 2 livelli	85

Modello	Codice	Prezzo
NBU5P431SB	51000550	1.040

PR **NBU 5P40 PM**



NOVITÀ
2026

PRODUZIONE ITALIA
Forlì, Emilia Romagna

Forno Serie 7000 MealAssist pirolitico

Benefit

- Sistema di autopulizia Pyroluxe PLUS: 3 cicli di pirolisi

Programmi & funzioni

- **11 funzioni di cottura:** cottura ventilata umida, cottura tradizionale, cottura finale, cibi congelati, scongelamento, ventilata ECO, riscalda, cottura pizza, grill, doppio grill ventilato, airFry
- Potenza grill 2300 W
- Potenza convezione 2400 W
- **Cottura guidata di 10 ricette preimpostate**
- Riscaldamento rapido automatico
- **Programmatore inizio-fine cottura Explore Touch**
- Contaminuti
- Segnale acustico di fine cottura
- Potenza massima assorbita 3,49 kW
- Sicurezza bambini (blocco accensione)
- Spegnimento automatico di sicurezza

Caratteristiche tecniche & dotazione interna

- **Classe di efficienza energetica A++**
- **Volume 72 litri**
- **Temperatura minima e massima: 30°C - 300°C**
- **MaxiKlasse® e MaxiTray®: vano cottura e teglia XXL**
- Controllo elettronico della temperatura
- IsoFront® Plus sicurezza porta fredda con 3 vetri
- 1 luce alogena
- Vetri interni estraibili
- 1 Lamiera dolci, 1 Leccarda, 1 griglia
- Sistema OptiFlex (5 livelli di posizionamento teglie)

Installazione

- **60 cm di altezza**

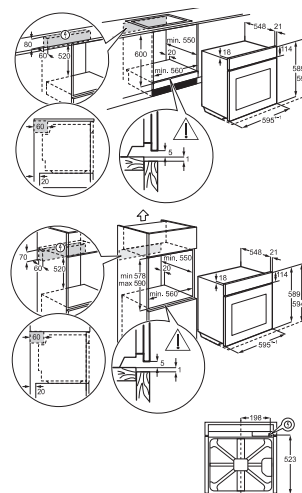

Design

- Estetica Inox

Accessori optional	Prezzo
A900AFWM: teglia AirFry	25
M900EC02: teglia Easy2Clean	48
TR1LV: per 1 livello	57
TR2LV: per 2 livelli	85

Modello	Codice	Prezzo
NBU5P40PM	51000478	950

PR **NBU 5A40 PM**



NOVITÀ
2026

PRODUZIONE ITALIA
Forlì, Emilia Romagna

Forno Serie 5000 SurroundCook

Benefit

- Funzione Aqua Cleaning

Programmi & funzioni

- **11 funzioni di cottura:** cottura ventilata umida, cottura tradizionale, cottura finale, cibi congelati, scongelamento, ventilata ECO, riscalda, cottura pizza, grill, doppio grill ventilato, airFry
- Potenza grill 2300 W
- Potenza convezione 2400 W
- **Cottura guidata di 10 ricette preimpostate**
- Riscaldamento rapido automatico
- **Programmatore inizio-fine cottura Explore Touch**
- Contaminuti
- Segnale acustico di fine cottura
- Potenza massima assorbita 3,49 kW
- Sicurezza bambini (blocco accensione)
- Spegnimento automatico di sicurezza

Caratteristiche tecniche & dotazione interna

- **Classe di efficienza energetica A++**
- **Volume 72 litri**
- **Temperatura minima e massima: 30°C - 300°C**
- **MaxiKlasse® e MaxiTray®: vano cottura e teglia XXL**
- Controllo elettronico della temperatura
- IsoFront® Plus sicurezza porta fredda con 3 vetri
- 1 luce alogena
- Vetri interni estraibili
- 1 Lamiera dolci, 1 Leccarda, 1 griglia
- Sistema OptiFlex (5 livelli di posizionamento teglie)

Installazione

- **60 cm di altezza**

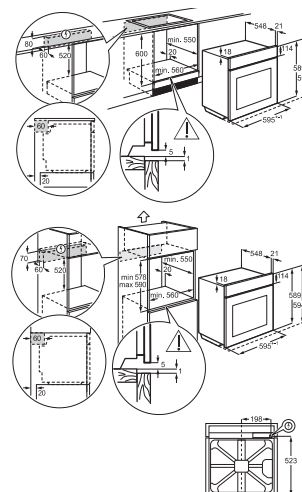

Design

- Estetica Inox

Accessori optional	Prezzo
A900AFWM: teglia AirFry	25
M900EC02: teglia Easy2Clean	48
TR1LV: per 1 livello	57
TR2LV: per 2 livelli	85

Modello	Codice	Prezzo
NBU5A40PM	51000428	850

PR **NBU 5A43 PB**



PRODUZIONE ITALIA
Forlì, Emilia Romagna

Forno Serie 5000 SurroundCook

Benefit

- Funzione Aqua Cleaning
- Guide telescopiche ad estensione parziale: a 1 livello
- Chiusura porta SoftMotion

Programmi & funzioni

- **11 funzioni di cottura:** cottura ventilata umida, cottura tradizionale, cottura finale, cibi congelati, scongelamento, ventilata ECO, riscalda, cottura pizza, grill, doppio grill ventilato, airFry
- Potenza grill 2300 W
- Potenza convezione 2400 W
- **Cottura guidata di 10 ricette preimpostate**
- Riscaldamento rapido automatico
- **Programmatore inizio-fine cottura Explore Touch**
- Contaminuti
- Segnale acustico di fine cottura
- Potenza massima assorbita 3,49 kW
- Sicurezza bambini (blocco accensione)
- Spegnimento automatico di sicurezza

Caratteristiche tecniche & dotazione interna

- **Classe di efficienza energetica A++**
- **Volume 72 litri**
- **Temperatura minima e massima: 30°C - 300°C**
- **MaxiKlasse® e MaxiTray®: vano cottura e teglia XXL**
- Controllo elettronico della temperatura
- IsoFront® Plus sicurezza porta fredda con 3 vetri
- 1 luce alogena
- Vetri interni estraibili
- 1 Lamiera dolci, 1 Leccarda, 1 griglia
- Sistema OptiFlex (5 livelli di posizionamento teglie)

Installazione

- 60 cm di altezza

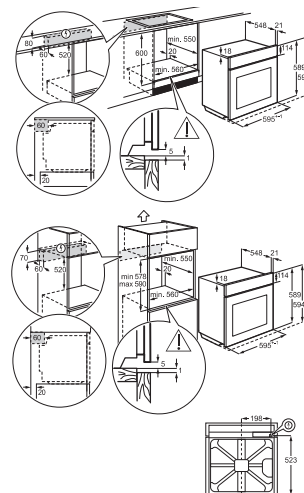

Design

- Estetica Glossy Black

Accessori optional	Prezzo
A900AFWM: teglia AirFry	25
M900EC02: teglia Easy2Clean	48
TR1LV: per 1 livello	57
TR2LV: per 2 livelli	85

Modello	Codice	Prezzo
NBU5A43PB	51000483	960

PR **NBU 5P41 SK**



PRODUZIONE ITALIA
Forlì, Emilia Romagna

Esclusivo

Forno Serie 5000 SurroundCook® pirolitico

Benefit

- Sistema di autopulizia PyroLuxe PLUS: 3 cicli di pirolisi
- Guide telescopiche ad estensione parziale: a 1 livello

Programmi & funzioni

- **9 funzioni di cottura:** cottura finale, cottura tradizionale, scongelamento, cibi congelati, grill, doppio grill ventilato, cottura ventilata umida, cottura pizza, cottura termoventilata
- Potenza grill 2300 W
- Potenza convezione 2400 W
- Cottura guidata di 45 ricette preimpostate
- Riscaldamento rapido automatico
- **Programmatore inizio-fine cottura EXPLORE con display LED con comandi Touch Control e manopole pop-in/pop-out**
- Contaminuti
- Segnale acustico di fine cottura
- Potenza massima assorbita 3,49 kW
- Sicurezza bambini (blocco accensione)
- Spegnimento automatico di sicurezza

Caratteristiche tecniche & dotazione interna

- **Classe di efficienza energetica A++**
- **Volume 72 litri**
- **Temperatura minima e massima: 30°C - 300°C**
- **MaxiKlasse® e MaxiTray®: vano cottura e teglia XXL**
- Controllo elettronico della temperatura
- IsoFront® Plus - sicurezza porta fredda con 3 vetri
- Luce alogena
- Vetri interni estraibili
- 1 Leccarda, 1 griglia
- Sistema OptiFlex (5 livelli di posizionamento teglie)

Installazione

- 60 cm di altezza

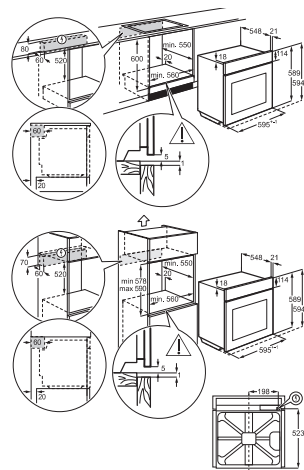

Design

- Estetica Full Glass Black

Accessori optional	Prezzo
A900AFWM: teglia AirFry	25
M900EC02: teglia Easy2Clean	48
TR1LV: per 1 livello	57
TR2LV: per 2 livelli	85

Modello	Codice	Prezzo
NBU5P41SK	51000495	960

PR **NBU 5A41 SK**



PRODUZIONE ITALIA
Forlì, Emilia Romagna

Forno Serie 5000 SurroundCook®

Benefit

- Funzione Aqua Cleaning
- Guide telescopiche ad estensione parziale: a 1 livello

Programmi & funzioni

- **9 funzioni di cottura:** cottura finale, cottura tradizionale, scongelamento, cibi congelati, grill, doppio grill ventilato, cottura ventilata umida, cottura pizza, cottura termoventilata
- Potenza grill 2300 W
- Potenza convezione 2400 W
- Cottura guidata di 45 ricette preimpostate
- Riscaldamento rapido automatico
- **Programmatore inizio-fine cottura EXPlore con display LED con comandi Touch Control e manopole pop-in/pop-out**
- Contaminuti
- Segnale acustico di fine cottura
- Potenza massima assorbita 2,99 kW
- Sicurezza bambini (blocco accensione)
- Spegnimento automatico di sicurezza

Caratteristiche tecniche & dotazione interna

- Classe di efficienza energetica A+
- Volume 72 litri
- Temperatura minima e massima: 30°C - 300°C
- MaxiKlasse® e MaxiTray®: vano cottura e teglia XXL
- Controllo elettronico della temperatura
- IsoFront® Plus - sicurezza porta fredda con 3 vetri
- Luce alogena
- Vetri interni estraibili
- 1 Lamiera dolci, 1 Leccarda, 1 griglia
- Sistema OptiFlex (5 livelli di posizionamento teglie)

Installazione

- 60 cm di altezza

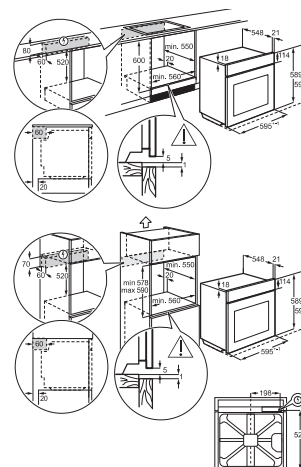

Design

- Estetica Full Glass Black

Accessori optional	Prezzo
A900AFWM: teglia AirFry	25
M900EC02: teglia Easy2Clean	48
TR1LV: per 1 livello	57
TR2LV: per 2 livelli	85

Modello	Codice	Prezzo
NBU5A41SK	51000455	880

PR **NBU 5A20 SK**



PRODUZIONE ITALIA
Forlì, Emilia Romagna

Forno Serie 5000 SurroundCook®

Benefit

- Funzione Aqua Cleaning

Programmi & funzioni

- **9 funzioni di cottura:** cottura finale, cottura tradizionale, scongelamento, grill rapido, doppio grill ventilato, cottura ventilata umida, cottura pizza, cottura termoventilata
- Potenza grill 1700 W
- Potenza convezione 2400 W
- Programmatore fine cottura con comandi touch
- Contaminuti
- Segnale acustico di fine cottura
- Potenza massima assorbita 2,79 kW

Caratteristiche tecniche & dotazione interna

- Classe di efficienza energetica A+
- Volume 72 litri
- Temperatura minima e massima: 50°C - 275°C
- MaxiKlasse® e MaxiTray®: vano cottura e teglia XXL
- Luce alogena
- Vetri interni estraibili
- 1 leccarda, 1 griglia
- Sistema OptiFlex (5 livelli di posizionamento teglie)

Installazione

- 60 cm di altezza

Design

- Manopole pop-in/pop-out
- Estetica Full Glass Black

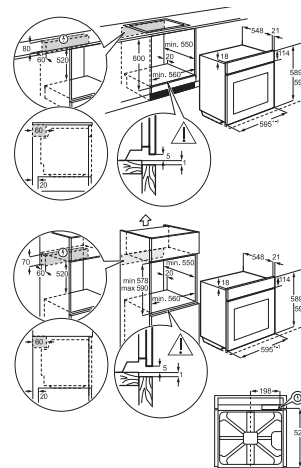

Accessori optional	Prezzo
A900AFWM: teglia AirFry	25
M900EC02: teglia Easy2Clean	48
TR1LV: per 1 livello	57
TR2LV: per 2 livelli	85
TR3LV: per 3 livelli	113

Modello	Codice	Prezzo
NBU5A20SK	51000370	710

PR **NBU 5A20 SB**



PRODUZIONE ITALIA
Forlì, Emilia Romagna

Forno Serie 5000 SurroundCook

Benefit

- Funzione Aqua Cleaning

Programmi & funzioni

- **9 funzioni di cottura:** cottura finale, cottura tradizionale, scongelamento, cibi congelati, grill, doppio grill ventilato, cottura ventilata umida, cottura pizza, cottura termoventilata
- Potenza grill 1700 W
- Potenza convezione 2400 W
- Programmatore fine cottura con comandi touch
- Contaminuti
- Segnale acustico di fine cottura
- Potenza massima assorbita 2,99 kW

Caratteristiche tecniche & dotazione interna

- **Classe di efficienza energetica A+**
- **Volume 72 litri**
- **Temperatura minima e massima: 50°C - 275°C**
- **MaxiKlasse® e MaxiTray®: vano cottura e teglia XXL**
- Luce alogena
- Vetri interni estraibili
- 1 Lamiera dolci, 1 Leccarda, 1 griglia
- Sistema OptiFlex (5 livelli di posizionamento teglie)

Installazione

- **60 cm di altezza**

Design

- Manopole pop-in/pop-out
- Estetica Glossy Black

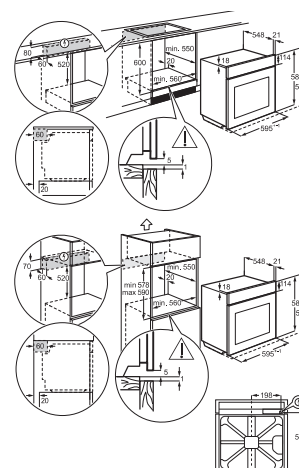

Accessori optional	Prezzo
A900AFWM: teglia AirFry	25
M900EC02: teglia Easy2Clean	48
TR1LV: per 1 livello	57
TR2LV: per 2 livelli	85
TR3LV: per 3 livelli	113

Modello	Codice	Prezzo
NBU5A20SB	51000385	730

PR **NKP 8S721 B**



PRODUZIONE EUROPA
Polonia

Forno a vapore Serie 8000 MealAssist con SteamPro con cottura sottovuoto

Programmi & funzioni

- **27 funzioni di cottura:** 2 modalità di cottura finale, cottura tradizionale, 4 modalità di cottura termoventilata, Steamify, ProSteam: cottura a vapore 100%, 75%, 50%, 25%, Ventilata ECO, Vapore, riscaldamento, Grill, lievitazione impasto, rigenera vapore/Refresh, scongelamento, modalità stufato, modalità arrosto, slow cooking, marmellate e conserve, riscaldamento piatti, scaldavivande, disidratazione, cottura sottovuoto
- Potenza grill 1900 W
- Potenza convezione 1650 W
- Cottura guidata di 138 ricette preimpostate
- Riscaldamento rapido automatico
- **Display CookSmart Touch 4"**
- Contaminuti
- Segnale acustico di fine cottura
- Potenza massima assorbita 3,0 kW
- Sicurezza bambini (blocco accensione)
- Spegnimento automatico di sicurezza

Caratteristiche tecniche & dotazione interna

- **Classe di efficienza energetica A+**
- **Volume 45 litri**
- **Temperatura minima e massima: 30°C - 230°C**
- **Sensore di umidità**
- Controllo elettronico della temperatura
- IsoFront® Plus sicurezza porta fredda con 3 vetri
- Luce alogena
- Vetri interni estraibili
- Guide laterali EasyEntry
- 1 Lamiera dolci, 1 teglia Patisserie Easy2Clean, 1 griglia
- Sistema OptiFlex (4 livelli di posizionamento teglie)
- Accessorio Snapper Kit: ganci per l'installazione

Installazione

- **45 cm di altezza**

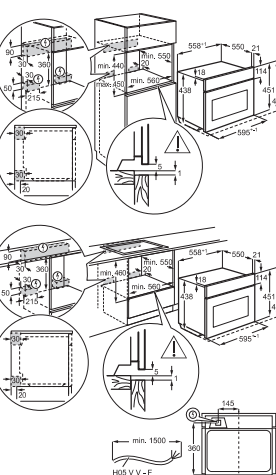

Design

- Estetica Glossy Black

Accessori optional	Prezzo
A900AFWM: teglia AirFry	25
M900EC02: teglia Easy2Clean	48

Modello	Codice	Prezzo
NKP8S721B	51001036	1.920

Benefit

- Forno 100% vapore con cottura sottovuoto
- Funzioni cottura a vapore
- Funzioni di cottura sottovuoto
- Funzione Steamify®
- 2 cicli di pulizia a vapore + decalcificazione
- Connettività integrata (Wi-Fi)
- Termosonda per la misurazione della temperatura al cuore degli alimenti
- Chiusura porta SoftMotion

PR **NKK 8N621 B**



PRODUZIONE EUROPA
Polonia

Forno Serie 8000 MealAssist CombiQuick

Benefit

- Forno combinato microonde+grill
- Connettività integrata (Wi-Fi)
- Cavità smaltata
- Termosonda per la misurazione della temperatura al cuore degli alimenti

Programmi & funzioni

- **25 funzioni di cottura:** marmellate e conserve, disidratazione, riscaldamento piatti, lievitazione impasto, gratinato, slow cooking, scaldavivande, cottura pane, grill, cottura termoventilata, doppio grill ventilato, fusione, cottura pane convenzionale, cottura pizza, cottura finale, microonde, scongelamento, riscaldamento, popcorn, cibi congelati, liquidi, cottura ventilata+microonde, convenzionale+microonde, grill+microonde, doppio grill ventilato+microonde
- Potenza grill 1900 W
- Potenza convezione 1650 W
- Potenza microonde 1000 W
- Cottura guidata di 120 ricette preimpostate
- Riscaldamento rapido automatico
- **Programmatore inizio-fine cottura EXCite con display TFT Full Touch**
- Funzione Set+Go: imposta e vai
- Funzione prolunga cottura
- Contaminuti
- Segnale acustico di fine cottura
- Potenza massima assorbita 3 kW
- Sicurezza bambini (blocco accensione)
- Spegnimento automatico di sicurezza

Caratteristiche tecniche & dotazione interna

- Volume 44 litri
- Temperatura minima e massima: 30°C - 250°C
- Tecnologia inverter per risultati di riscaldamento, cottura e scongelamento uniformi
- Controllo elettronico della temperatura

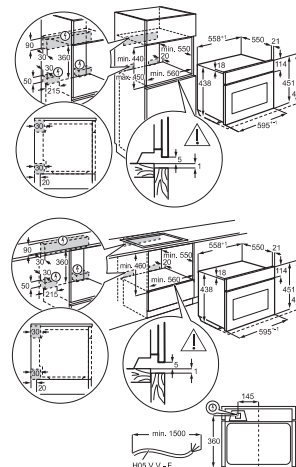

- IsoFront® Plus sicurezza porta fredda con 3 vetri
- Luce alogena
- Guide laterali EasyEntry
- 1 Lamiera dolci, 1 griglia
- Sistema OptiFlex (4 livelli di posizionamento teglie)

Installazione

- 45 cm di altezza

Design

- Estetica Glossy Black, abbinabile a NBE 7P631 AB

Accessori optional	Prezzo	
A90OAFWM: teglia AirFry	25	
M90OEC02: teglia Easy2Clean	48	
Modello	Codice	Prezzo
NKK8N621B	51000755	1.500
NKK8N721B	51000890	1.670

NKK 8N721 B



- Display CookSmart Touch 4"
- 24 funzioni di cottura:
- Potenza convezione 1750 W
- Cottura guidata di 120 ricette preimpostate
- Estetica Glossy Black, abbinabile a NBR 7P731 SB, NBP 8S731 AB

PR **NKO 5N40 K**



PRODUZIONE EUROPA
Polonia

Microonde con grill e cottura ventilata Serie 5000 CombiAir

Benefit

- Microonde con grill e cottura ventilata
- Cavità smaltata
- Griglia rotonda removibile
- Piatto rotante in vetro

Programmi & funzioni

- **9 funzioni di cottura:** scongelamento, grill, microonde, popcorn, riscaldamento, cottura termoventilata, cottura ventilata+microonde, doppio grill ventilato, cottura grill+ventola+microonde
- Potenza grill 1650 W
- Potenza convezione 1750 W
- Potenza microonde 1000 W
- Riscaldamento rapido automatico
- **Programmatore inizio-fine cottura EXPlore con display LED, comandi Touch Control e manopole pop-in/pop-out**
- Contaminuti
- Potenza massima assorbita 2,65 kW
- Sicurezza bambini (blocco accensione)
- Spegnimento automatico di sicurezza

Caratteristiche tecniche & dotazione interna

- Volume 44 litri
- Temperatura minima e massima: 30°C - 250°C
- Tecnologia inverter per risultati di riscaldamento, cottura e scongelamento uniformi
- Controllo elettronico della temperatura
- IsoFront® Plus sicurezza porta fredda con 3 vetri
- Luce alogena
- Sistema OptiFlex (4 livelli di posizionamento teglie)

Installazione

- 45 cm di altezza

Design

- Estetica Full Glass Black abbinabile a NBU 5P41 SK, NBU 5A20 SK, NBU 5A41 SK

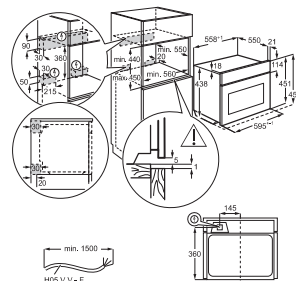

NKO 5N40 PM

- **11 funzioni di cottura:** scongelamento, grill, microonde, liquidi, riscaldamento, cottura termoventilata, cottura ventilata+microonde, doppio grill ventilato, turbo grill+microonde, scioglimento, grill+microonde
- **Programmatore inizio-fine cottura EXPlore con display LED, comandi Touch Control**
- Estetica inox

Modello	Codice	Prezzo
NKO5N40K	51000580	1.120
NKO5N40PM	51000580	1.120

NKO 5N40 PM



PR NKM 5N40 PB



PRODUZIONE EUROPA
Polonia

Microonde Serie 5000 con Grill

Benefit

- Microonde con grill
- Cavità smaltata
- Griglia rotonda removibile
- Piatto rotante in vetro

Programmi & funzioni

- **8 funzioni di cottura:** scongelamento, grill alto+microonde, grill basso+microonde, grill, liquidi, cibi congelati, microonde 100-1000W, riscaldamento
- Potenza grill 1900 W
- Potenza convezione 1650 W
- Potenza microonde 1000 W
- Riscaldamento rapido automatico
- **Programmatore inizio-fine cottura EXPlore con display LED, comandi Touch Control**
- Contaminuti
- Potenza massima assorbita 2,1 kW
- Sicurezza bambini (blocco accensione)
- Spegnimento automatico di sicurezza

Caratteristiche tecniche & dotazione interna

- **Volume 44 litri**
- **Tecnologia inverter per risultati di riscaldamento, cottura e scongelamento uniformi**
- Controllo elettronico della temperatura
- IsoFront® Plus sicurezza porta fredda con 3 vetri
- Luce alogena

Installazione

- **45 cm di altezza**

Design

- **Estetica Glossy Black abbinabile a NBU 5P43 PB, NBU 5A43 PB**

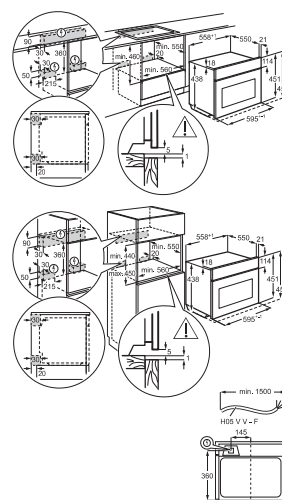

**DISPONIBILE
DA SETTEMBRE**

Modello	Codice	Prezzo
NKM5N40PB	51000554	1.100

PR NKM 5N401 B



PRODUZIONE EUROPA
Polonia

Microonde Serie 5000 con Grill

Benefit

- Microonde con grill
- Cavità smaltata
- **Connettività integrata (Wi-Fi)**
- Griglia rotonda removibile
- Piatto rotante in vetro

Programmi & funzioni

- **9 funzioni di cottura:** scongelamento, grill alto+microonde, grill basso+microonde, grill, liquidi, cibi congelati, popcorn, riscaldamento
- Potenza grill 1900 W
- Potenza convezione 1650 W
- Potenza microonde 1000 W
- Riscaldamento rapido automatico
- **Programmatore inizio-fine cottura EXPlore con display LED, comandi Touch Control e manopole pop-in/pop-out**
- Contaminuti
- Potenza massima assorbita 2,1 kW
- Sicurezza bambini (blocco accensione)
- Spegnimento automatico di sicurezza

Caratteristiche tecniche & dotazione interna

- **Volume 44 litri**
- **Tecnologia inverter per risultati di riscaldamento, cottura e scongelamento uniformi**
- Controllo elettronico della temperatura
- IsoFront® Plus sicurezza porta fredda con 3 vetri
- Luce alogena

Installazione

- **45 cm di altezza**

Design

- **Estetica Glossy Black abbinabile a NBR 6P531 SB, NBU 5P431 SB, NBU 5A20 SB**

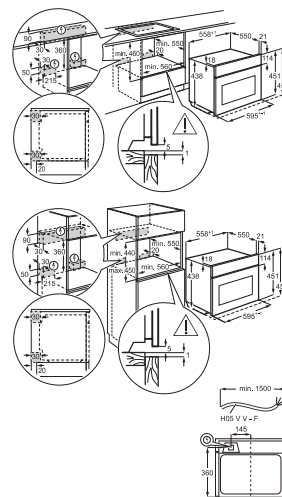

Modello	Codice	Prezzo
NKM5N401B	51000549	1.090

PR NMB 6G261 UB



PRODUZIONE EUROPA
Regno Unito

Microonde con grill

Benefit

- Cottura a microonde, grill e combinata
- Piatto girevole (Ø 32,5 cm) con ritorno in posizione iniziale

Caratteristiche tecniche

- Volume 26 litri
- Potenza microonde 900 W
- Potenza regolabile su 5 livelli
- Potenza grill 800 W

Programmi

- Programmi di cottura preimpostati
- Programmi di scongelamento preimpostati
- Impostazione funzioni preferite
- **Quick Start**
- Sicurezza bambini (blocco accensione)
- Segnalatore acustico di fine cottura
- Controlli elettronici con Touch Control

Estetica

- Griglia microonde
- Set cottura a vapore in collaborazione con Joseph Joseph®
- Cavità in acciaio inox
- Estetica vetro nero abbinabile alle estetiche Full Gloss Black e Glossy Black

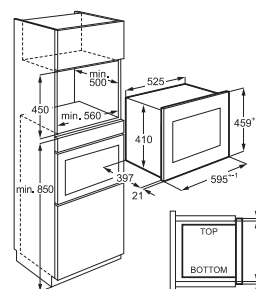

Modello	Codice	Prezzo
NMB6G261UB	51000490	920

PR NMB 6G261 TB



PRODUZIONE EUROPA
Regno Unito

Microonde con grill



Benefit

- Cottura a microonde, grill e combinata
- Piatto girevole (diam. 32,5 mm) con ritorno a posizione iniziale

Caratteristiche tecniche & dotazione interna

- Volume 26 litri
- Potenza microonde 900 W
- Potenza regolabile su 5 livelli
- Potenza grill 800 W

Programmi & funzioni

- Programmi di cottura preimpostati
- Programmi di scongelamento preimpostati
- Impostazione funzioni preferite
- **Quick Start**
- Sicurezza bambini (blocco accensione)
- Segnale acustico di fine cottura
- Controlli elettronici con Touch Control

Design

- Griglia microonde
- Set cottura a vapore in collaborazione con Joseph Joseph®
- Cavità in acciaio inox
- Estetica vetro nero abbinabile alle estetiche Full Gloss Black e Glossy Black

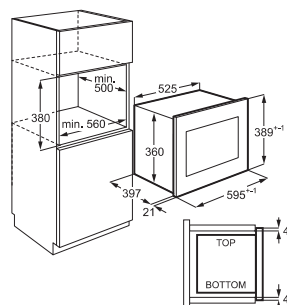

Modello	Codice	Prezzo
NMB6G261TB	51000420	960 850

PR NMB 6G171 SB

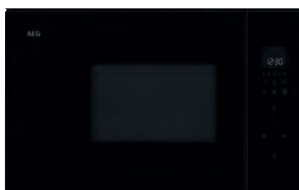

PRODUZIONE EUROPA
Regno Unito

Microonde con grill

Benefit

- Cottura a microonde, grill e combinata
- Piatto girevole (Ø 27,2 cm) con ritorno a posizione iniziale

Caratteristiche tecniche

- Volume 17 litri
- Potenza microonde 800 W
- Potenza regolabile su 5 livelli
- Potenza grill 800 W

Programmi

- Programmi di cottura preimpostati
- Programmi di scongelamento preimpostati
- Impostazione funzioni preferite
- **Quick Start**
- Sicurezza bambini (blocco accensione)
- Segnale acustico di fine cottura
- Controlli elettronici con Touch Control

Design

- Griglia microonde
- Set cottura a vapore in collaborazione con Joseph Joseph®
- Cavità in acciaio inox
- Installabile in nicchia chiusa
- Estetica vetro nero abbinabile alle estetiche Full Gloss Black e Glossy Black

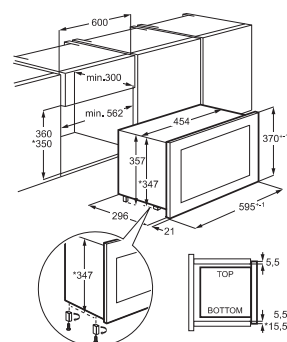

Modello	Codice	Prezzo
NMB6G171SB	51000375	790

AWCD 280 B6B



Cantina vino Serie 7000

Benefit

- **Cellar PRO 5:** perfetta conservazione e stagionatura dei vini
- 3 ripiani in legno su guide telescopiche
- **Capacità di 28 bottiglie (bottiglie da 0,75l)**
- **Perfect Shelving:** possibilità di customizzare il posizionamento di bottiglie con diversa larghezza/lunghezza
- Porta con triplo vetro contro i raggi UV
- Autoventilazione per la circolazione ottimale e uniforme dell'aria fredda
- Controllo elettronico con pannello digitale touch TFT da 3"

Caratteristiche tecniche

- **Classe di efficienza energetica F**
- Volume totale 81 litri
- Doppia Zona di temperatura
- Temperatura gestibile (da 5° a 20°)
- Percentuale di umidità: sopra al 50%
- **Silenziosità 38 dB(A)**

Funzioni

- Indicatore digitale della temperatura

Installazione

- **60 cm di altezza**
- Possibilità di installazione sopra il forno
- Possibilità di installazione sottotop

Design

- **Illuminazione a LED Perfect Illumination**
- **3 guide telescopiche**
- **Apertura Push to Open senza maniglia**
- Incernieramento porte a destra e reversibili
- Soft Closing
- Estetica vetro nero abbinabile alle estetiche Full Gloss Black e Glossy Black

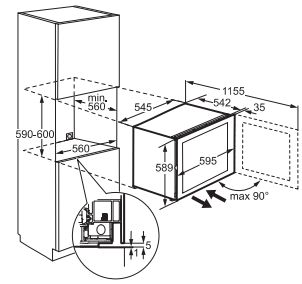

Modello	Codice	Prezzo
AWCD280B6B	51001284	2.550

PR NKW 8P21K AB

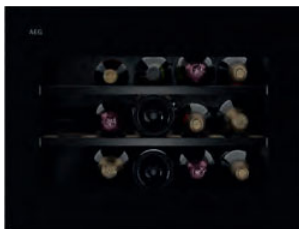

NKW 8P21K AT

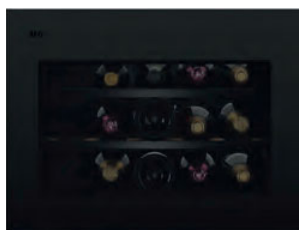

- Estetica Matt Black

PRODUZIONE ITALIA

Cantina vino Serie 8000

Benefit

- **Cellar PRO 5:** perfetta conservazione e stagionatura dei vini
- Protezione antimacchia per i ripiani in legno
- 3 ripiani di cui 2 removibili in legno su guide telescopiche
- **Capacità di 15 bottiglie (bottiglie da 0,75l)**
- **Perfect Shelving:** possibilità di customizzare il posizionamento di bottiglie con diversa larghezza/lunghezza
- Porta con triplo vetro contro i raggi UV
- Ventilazione interna per la circolazione ottimale e uniforme dell'aria fredda
- Controllo elettronico con pannello digitale touch

Caratteristiche tecniche

- **Classe di efficienza energetica F**
- Volume totale 49 litri
- Temperatura gestibile (da 5° a 20°)
- Percentuale di umidità: sopra al 50%
- **Silenziosità 39 dB(A)**

Funzioni

- Indicatore digitale della temperatura

Installazione

- **45 cm di altezza**
- Possibilità di installazione sopra il forno

Design

- **Illuminazione a LED**
- **2 guide telescopiche**
- **Apertura porta a ribalta**
- Estetica vetro nero abbinabile alle estetiche Full Gloss Black e Glossy Black

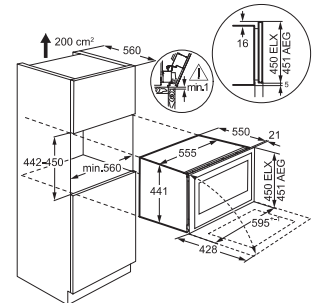

Modello	Codice	Prezzo
NKW8P21KAB	51001143	2.270
NKW8P21KAT	51001168	2.320

PR **NSW 8D826 GT**



Cantina vino Serie 8000

Benefit

- **Cellar PRO 5:** perfetta conservazione e stagionatura dei vini
- Protezione antimacchia per i ripiani in legno
- 5 ripiani di cui 3 in legno estraibili su guide telescopiche
- **Capacità di 40 bottiglie (con qualsiasi bottiglia da 0,75 litri)**
- Porta con 3 vetri resistente ai raggi UV
- Ventilazione dinamica
- Controllo elettronico della temperatura con display LCD Touch Control

Caratteristiche tecniche

- 81,8 cm di altezza
- Classe di efficienza energetica G
- Temperatura regolabile da 5° a 20°
- **Doppia zona di raffreddamento**
- Percentuale di umidità: sopra al 50%
- **Silenziosità 33 dB(A)**
- **Filtro a carboni attivi**
- **Compressore inverter**

Funzioni

- Allarme luminoso/acustico porta aperta
- Allarme luminoso/acustico alta temperatura

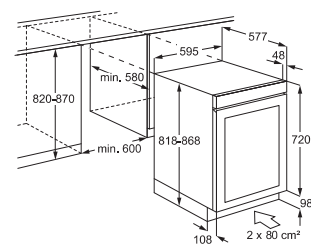

Design

- Doppia illuminazione a LED superiore
- 3 guide telescopiche
- Maniglia a scomparsa
- Estetica Matt Black
- Porta reversibile con incernieramento a destra

Modello	Codice	Prezzo
NSW8D826GT	51001551	3.080

PR **NSW 8S823 GT**



Cantina vino Serie 7000

Benefit

- **Cellar PRO 5:** perfetta conservazione e stagionatura dei vini
- Protezione antimacchia per i ripiani in legno
- 6 ripiani di cui 4 estraibili su guide telescopiche
- **Capacità di 18 bottiglie (con qualsiasi bottiglia da 0,75 litri)**
- Porta con 3 vetri resistente ai raggi UV
- Ventilazione dinamica
- Controllo elettronico della temperatura con display LCD Touch Control

Caratteristiche tecniche

- 81,8 cm di altezza
- Classe di efficienza energetica G
- Temperatura regolabile da 5° a 20°
- **Singola zona di raffreddamento**
- Percentuale di umidità: sopra al 50%
- **Silenziosità 38 dB(A)**

Funzioni

- Allarme luminoso/acustico porta aperta
- Allarme luminoso/acustico alta temperatura

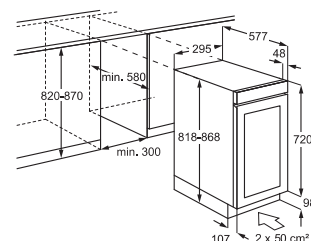

Design

- **Illuminazione a LED laterale**
- 4 guide telescopiche
- Maniglia a scomparsa
- Estetica Matt Black
- Porta reversibile con incernieramento a destra

Modello	Codice	Prezzo
NSW8S823GT	51000906	1.800

AWS 4052 B5B



Cantina vino Serie 5000

Benefit

- 6 ripiani in legno
- **Capacità di 52 bottiglie (Bordeaux) da 0,75 litri**
- Porta con 3 vetri resistente ai raggi UV
- Ventilazione dinamica
- Controllo elettronico

Caratteristiche tecniche

- 82 cm di altezza
- Classe di efficienza energetica G
- Temperatura regolabile da 5° a 18°
- **Singola zona di raffreddamento**
- **Silenziosità 40 dB(A)**

Design

- **Illuminazione a LED**
- Maniglia a vista
- Estetica Nera
- Porta reversibile con incernieramento a destra

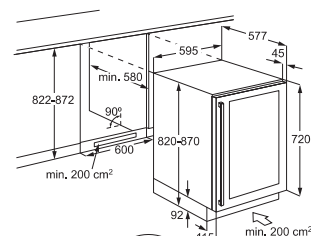

Modello	Codice	Prezzo
AWS4052B5B	51000947	1.880

PR NCP 84C01 AZ



PRODUZIONE GERMANIA
Rothenburg, Baviera

SET PENTOLE
OMAGGIO
VALORE 199,99



*Basato su test di abrasione condotti da un laboratorio svizzero esterno in conformità alla norma internazionale IEC 60068-2-70. La visibilità dei graffi viene valutata in confronto ai nostri piani cottura in vetroceramica standard senza trattamenti o rivestimenti speciali.



Estetica SaphirMatt®
Fino a 10 volte*
più resistente ai graffi

Inquadra il QRCode
per scoprire la Guida
all'installazione



Piano aspirante SaphirMatt® Serie 8000
con cappa filtrante



Benefit

- FlexiPower Management
- Funzione Doppio Bridge
- Connessione cappa-piano Hob2Hood®

Caratteristiche tecniche

- Classe di efficienza energetica A+
- Assorbimento massimo 7,2 kW con possibilità di power limitation (potenza regolabile)
- Cappa filtrante
- 3 livelli di aspirazione + 1 intensivo
- Portata massima aspirante 630 m³/h
- Indicatore luminoso saturazione filtri
- Filtri 2in1 (carbone e grasso)

Design

- 83 cm di larghezza
- 4 zone di cottura
- Controllo elettronico SliderTouch
- Controllo elettronico Touch Control con interfaccia singola per zone cottura e cappa
- Indicatore digitale del livello di potenza impostata per tutte le zone di cottura
- Estetica SaphirMatt® con profili laterali con finitura Matt Black

Funzioni & Sicurezza

- Funzione FlexiPower Management
- Funzione Power: per potenza aggiuntiva
- Stop&Go: funzione mantenimento in caldo
- Contaminuti
- Blocco impostazioni di cottura
- Sicurezza bambini (blocco accensione)
- Spie di calore residuo
- Spegnimento automatico di sicurezza

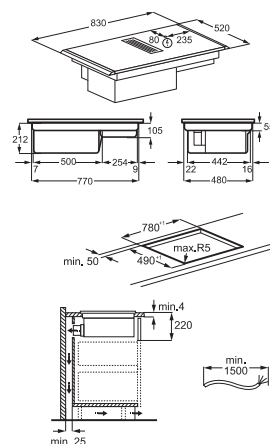

Installazione

- Installazione sopra-top
- Minimo spessore del top 4 mm
- Possibilità di installare in versione aspirante con l'accessorio MGRF70 (filtro antigrasso)

Accessori

- M2HCMC01: disponibile come optional il detergente per piano cottura induzione

Accessori optional	Prezzo
M2HCMC01: detergente	15,99

Modello	Codice	Prezzo
NCP84C01AZ	51001380	2.760
MGRF70	51000028	50

PR PE 7000S 80



PRODUZIONE GERMANIA
Rothenburg, Baviera

Inquadra il QRCode
per scoprire la Guida
all'installazione



SET PENTOLE
OMAGGIO
VALORE 199,99

*Basato su test di abrasione condotti da un laboratorio svizzero esterno in conformità alla norma internazionale IEC 60068-2-70. La visibilità dei graffi viene valutata in confronto ai nostri piani cottura in vetroceramica standard senza trattamenti o rivestimenti speciali.

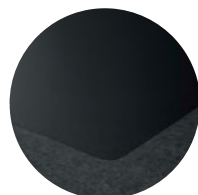

Estetica SaphirMatt®
Fino a 10 volte*
più resistente ai graffi

Piano aspirante SaphirMatt® Serie 7000
SenseFry con cappa filtrante

Benefit

- Funzione SenseFry
- FlexiPower Management
- Funzione Doppio Bridge
- Connessione cappa-piano Hob2Hood®
- Grafica Logo Premier Line

Caratteristiche tecniche

- Classe di efficienza energetica A+
- Assorbimento massimo 7,35 kW con possibilità di power limitation (potenza regolabile)
- Cappa filtrante
- 3 livelli di aspirazione + 1 intensivo
- Portata massima aspirante 650 m³/h
- Completo di filtri carbone rigenerabili
- Indicatore luminoso saturazione filtri rigenerabili

Design

- 80 cm di larghezza
- 4 zone di cottura
- Controllo elettronico SliderTouch
- Controllo elettronico Touch Control con interfaccia singola per zone cottura e cappa
- Indicatore digitale del livello di potenza impostata per tutte le zone di cottura
- Estetica Premier Line SaphirMatt®

Funzioni & Sicurezza

- Funzione FlexiPower Management
- Funzione Power: per potenza aggiuntiva
- Contaminuti
- Blocco impostazioni di cottura
- Sicurezza bambini (blocco accensione)
- Spie di calore residuo
- Spegnimento automatico di sicurezza

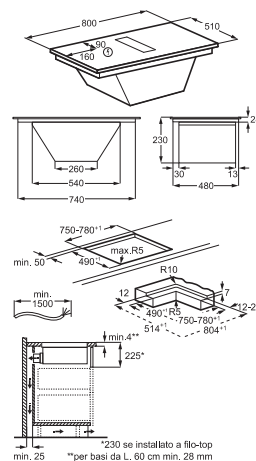

Installazione

- Possibilità di installare anche a filo-top
- Minimo spessore del top 4 mm
- Possibilità di installazione in versione aspirante

Accessori

- M2HCMC01: disponibile come optional il detergente per piano cottura induzione

Accessori optional	Prezzo
M2HCMC01: detergente	15,99

Modello	Codice	Prezzo
PE7000S80	51001470	2.920

PR NCH 84C23 CB



PRODUZIONE GERMANIA
Rothenburg, Baviera

SET PENTOLE
OMAGGIO



VALORE 199,99

Inquadra il QRCode
per scoprire la Guida
all'installazione



Piano aspirante Serie 7000 SenseFry
con cappa filtrante

Benefit

- Funzione SenseFry
- FlexiPower Management
- Funzione Doppio Bridge
- Connessione piano-cappa Hob2Hood®

Caratteristiche tecniche

- Classe di efficienza energetica A+
- Assorbimento massimo 7,35 kW con possibilità di power limitation (potenza regolabile)
- Cappa filtrante
- 3 livelli di aspirazione + 1 intensivo
- Portata massima aspirante 650 m³/h
- Indicatore luminoso saturazione filtri
- Completo di filtri carbone

Design

- 80 cm di larghezza
- 4 zone di cottura
- Controllo elettronico SliderTouch
- Controllo elettronico Touch Control con interfaccia singola per zone cottura e cappa
- Indicatore digitale del livello di potenza impostata per tutte le zone di cottura
- Estetica nera

Funzioni & Sicurezza

- Funzione FlexiPower Management
- Funzione Power: per potenza aggiuntiva
- Contaminuti
- Blocco impostazioni di cottura
- Sicurezza bambini (blocco accensione)
- Spie di calore residuo
- Spegnimento automatico di sicurezza

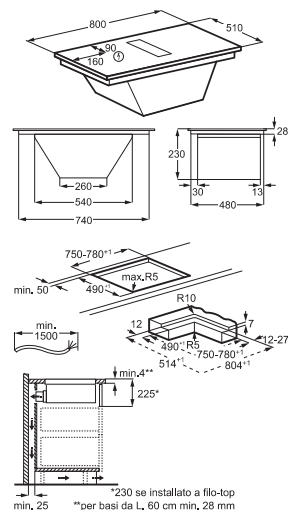

Installazione

- Possibilità di installare anche a filo-top
- Minimo spessore del top 4 mm
- Possibilità di installazione in versione aspirante

Modello	Codice	Prezzo
NCH84C23CB	510001255	2.510

PR NCH 74B01 CB



PRODUZIONE GERMANIA
Rothenburg, Baviera

SET PENTOLE
OMAGGIO



VALORE 199,99

Inquadra il QRCode
per scoprire la Guida
all'installazione



Piano aspirante Serie 6000
con cappa filtrante



Benefit

- FlexiPower Management
- Funzione Bridge
- Connessione cappa-piano Hob2Hood®

Caratteristiche tecniche

- Classe di efficienza energetica A+
- Assorbimento massimo 7,35 kW con possibilità di power limitation (potenza regolabile)
- Cappa filtrante
- 3 livelli di aspirazione + 1 intensivo
- Portata massima aspirante 650 m³/h
- Completo di filtri carbone
- Indicatore luminoso saturazione filtri

Design

- 70 cm di larghezza
- 4 zone di cottura
- Controllo elettronico SliderTouch
- Controllo elettronico Touch Control con interfaccia singola per zone cottura e cappa
- Indicatore digitale del livello di potenza impostata per tutte le zone di cottura
- Estetica nera

Funzioni & Sicurezza

- Funzione FlexiPower Management
- Funzione Power: per potenza aggiuntiva
- Stop&Go: funzione mantenimento in caldo
- Contaminuti
- Blocco impostazioni di cottura
- Sicurezza bambini (blocco accensione)
- Spie di calore residuo
- Spegnimento automatico di sicurezza

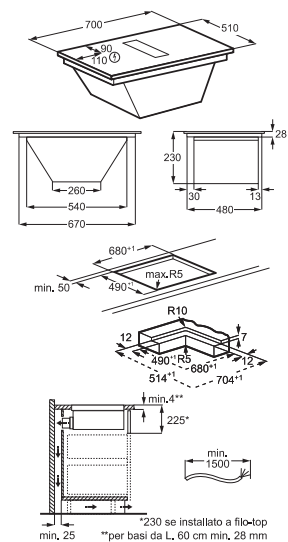

Installazione

- Possibilità di installare anche a filo-top
- Minimo spessore del top 4 mm
- Possibilità di installazione in versione aspirante

Modello	Codice	Prezzo
NCH74B01CB	51001045	2.090

M2CKCF01C



Il kit di canalizzazione universale è un kit completo che copre le installazioni comuni dallo scarico dell'aria della cappa (aspiratore del piano cottura) alla base della cucina. Può essere utilizzato sia in modalità filtrante con tubi che aspirante (in questo caso è possibile adattare il resto dell'installazione dalla base della cucina allo scarico dell'aria a parete grazie agli accessori del kit Componenti singoli per tubazioni).

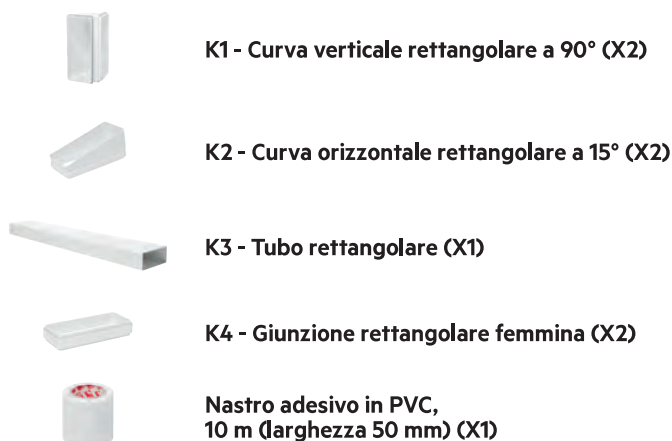

K1 - Curva verticale rettangolare a 90° (X2)

K2 - Curva orizzontale rettangolare a 15° (X2)

K3 - Tubo rettangolare (X1)

K4 - Giunzione rettangolare femmina (X2)

**Nastro adesivo in PVC,
10 m (larghezza 50 mm) (X1)**

Per modelli da 83cm

Modello	Codice	Prezzo
M2CKCF01C	510000111	221

M2CKCF17C



**Kit di canalizzazione
per NCH74B01CB e NCH84C23CB**

Modello	Codice	Prezzo
M2CKCF17C	510000076	151

M2CKCF02U



**S2 - Collegamento orizzontale
da rettangolare (220x90 mm)
a circolare (ø150 mm)**

Modello	Prezzo
M2CKCF02U	36

M2CKCF03U



**S3 - Curva verticale a 90°
da rettangolare (220x90 mm)
a circolare (ø150 mm)**

Modello	Prezzo
M2CKCF03U	36

M2CKCF04U



**S4 - Curva orizzontale rettangolare
a 90° (220x90 mm)**

Modello	Prezzo
M2CKCF04U	41

M2CKCF05U



**S5 - Tubo rettangolare,
1 metro (220x90 mm)**

Modello	Prezzo
M2CKCF05U	41

M2CKCF06U



S6 - Giunzione rettangolare
femmina (220x90 mm)

Modello	Prezzo
M2CKCF06U	20

M2CKCF07U



S7 - Tubo circolare, 1 metro (ø150 mm)

Modello	Prezzo
M2CKCF07U	37

M2CKCF08U



S8 - Giunzione circolare femmina (ø150 mm)

Modello	Prezzo
M2CKCF08U	20

M2CKCF09U



S9 - Curva verticale rettangolare
a 90° (220x90 mm)

Modello	Prezzo
M2CKCF09U	28

M2CKCF10U



S10 - Nastro adesivo in PVC,
10 m (larghezza 50 mm)

Modello	Prezzo
M2CKCF10U	11

M2CKCF11U



S11 - Riduttore rettangolare orizzontale
(220 mm) da 90 mm a 55 mm

Modello	Prezzo
M2CKCF11U	16

M2CKCF12U



S12 - Griglia esterna con alette a gravità

Modello	Prezzo
M2CKCF12	28

M2CKCF13U



S13 - Congiunzione rettangolare verticale a 15°

Modello	Prezzo
M2CKCF13U	34

MCFB70PL



2:1 Long Life Carbon Filter
Per modelli da 83cm

Modello	Prezzo
MCFB70	186

MCFB88



2:1 Long Life Carbon Filter
per NCH74B01CB e NCH84C23CB

Modello	Prezzo
MCFB70PL	76

PR PI 9000B 80



PRODUZIONE GERMANIA
Rothenburg, Baviera

**SET PENTOLE
OMAGGIO**



VALORE 199,99

**Piano cottura ad induzione Serie 9000
SensePro con FlexiPower Management**

Benefit e caratteristiche tecniche

- Funzione SensePro® con termosonda wireless per misurare la temperatura al cuore degli alimenti
- Funzione Bridge
- Funzione FlexBridge
- Connessione piano-cappa Hob2Hood®
- Funzione PowerSlide
- Assorbimento massimo regolabile da 1,5 kW a 7,35 kW
- Connettività integrata (Wi-Fi)
- Indicatore digitale del livello di potenza impostata per tutte le zone di cottura
- Grafica Logo Premier Line

Design

- Estetica Premier Line vetroceramica nera
- 80 cm di larghezza
- 5 zone di cottura estetica Windmill
- Display a colori Full Touch con controllo elettronico TFT
- Potenza regolabile su 9 livelli

Funzioni & Sicurezza

- Funzione Power: per potenza aggiuntiva
- Stop&Go: funzione mantenimento in caldo
- Blocco impostazioni di cottura
- Sicurezza bambini (blocco accensione)
- Spegnimento automatico temporizzato
- Contaminuti
- CountUp Timer
- Programmatore di fine cottura
- Öko Timer con sfruttamento calore residuo
- Spie calore residuo a 3 livelli
- Segnalatore acustico di fine cottura

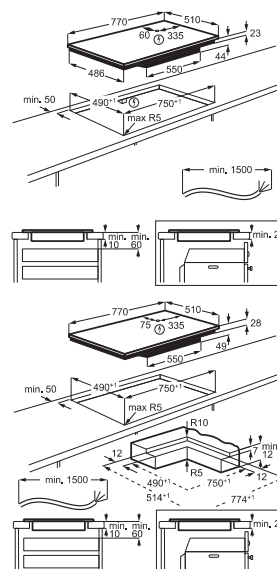

Installazione

- Sistema di installazione facilitata OptiFix
- Installazione a filo-top e sopra-top

Modello	Codice	Prezzo
PI9000B80	51001178	2.340

PR PI 6000S 80

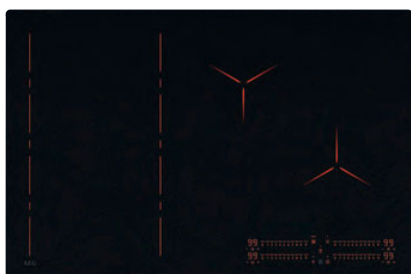

PRODUZIONE GERMANIA
Rothenburg, Baviera



Estetica SaphirMatt®
Fino a 10 volte*
più resistente ai graffi

**SET PENTOLE
OMAGGIO**



VALORE 199,99

**Piano cottura ad induzione SaphirMatt®
Pure Serie 6000 FlexBridge**

Benefit e caratteristiche tecniche

- Estetica Pure: non appena si accende il piano di cottura questo si illumina
- Funzione FlexBridge: possibilità di posizionare verticalmente pentole ovali o rettangolari sulla zona di cottura
- Funzione PowerSlide: crea tre zone con differente calore per passare rapidamente da una ebollizione veloce a lenta
- Connessione piano-cappa Hob2Hood®
- Assorbimento massimo 7,35 kW
- Grafica Logo Premier Line

Design

- Estetica Premier Line SaphirMatt®
- 80 cm di larghezza
- 4 zone di cottura estetica Horizontal line & Windmill
- Controllo elettronico Active Touch Control
- Potenza regolabile su 9 livelli

Funzioni & Sicurezza

- Funzione Power: per potenza aggiuntiva
- Stop&Go: funzione mantenimento in caldo
- Blocco impostazioni di cottura
- Sicurezza bambini (blocco accensione)
- Spegnimento automatico temporizzato
- Contaminuti
- Programmatore di fine cottura
- Öko Timer con sfruttamento calore residuo
- Spie calore residuo a 3 livelli
- Segnalatore acustico di fine cottura

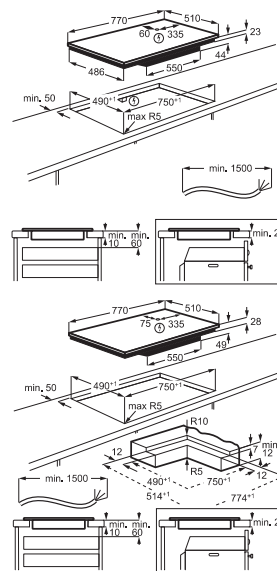

Accessori

- M2HCMC01: disponibile come optional detergente per piano cottura a induzione

Accessori optional	Prezzo
M2HCMC01: detergente	15,99

Modello	Codice	Prezzo
PI6000S80	51001133	2.250

*Basato su test di abrasione condotti da un laboratorio svizzero esterno in conformità alla norma internazionale IEC 60068-2-70. La visibilità dei graffi viene valutata in confronto ai nostri piani cottura in vetroceramica standard senza trattamenti o rivestimenti speciali.

PR NIK 85M30 AZ



PRODUZIONE GERMANIA
Rothenburg, Baviera

**SET PENTOLE
OMAGGIO**



VALORE 199,99

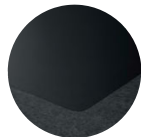

**Estetica SaphirMatt®
Fino a 10 volte*
più resistente ai graffi**

**Piano cottura ad induzione SaphirMatt®
Serie 8000 Sense Boil&Fry
con FlexiPower Management**

Benefit & caratteristiche tecniche

- Funzione SenseFry®
- Funzione SenseBoil
- Funzione Doppio Bridge
- Connessione piano-cappa Hob2Hood®
- Assorbimento massimo regolabile da 1,5 kW a 7,35 kW
- Indicatore digitale del livello di potenza impostata per tutte le zone di cottura

Design

- Estetica SaphirMatt® con profili laterali con finitura Matt Black
- 80 cm di larghezza
- 5 zone di cottura nuova estetica Windmill
- Controllo elettronico SliderTouch
- Potenza regolabile su 9 livelli

Funzioni

- Power: funzione per potenza aggiuntiva
- Stop&Go: funzione mantenimento in caldo
- Blocco impostazioni di cottura
- Sicurezza bambini (blocco accensione)
- Spegnimento automatico temporizzato
- Timer di zona individuali
- Contaminuti
- CountUp Timer
- Programmatore di fine cottura
- Öko Timer con sfruttamento calore residuo
- Spie di calore residuo a 3 livelli
- Segnalatore acustico di fine cottura

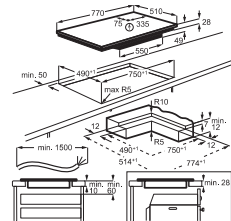
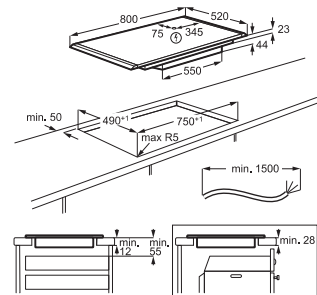

Installazione

- Sistema di installazione facilitata OptiFix
- Installazione a semifilo

Accessori

- M2HCMC01: disponibile come optional il detergente per piano cottura induzione

Accessori optional	Prezzo
M2HCMC01: detergente	15,99

Modello	Codice	Prezzo
NIK85M30AZ	51000947	1.880
PI8000S80	51000947	1.880

PR PI 8000S 80



- Possibilità di installare anche a filo-top

PR PI 7000S 80

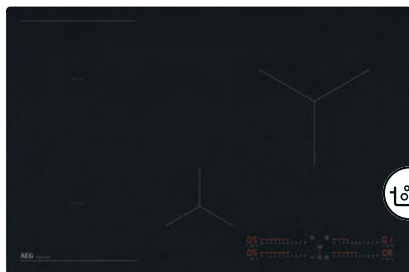

PRODUZIONE GERMANIA
Rothenburg, Baviera

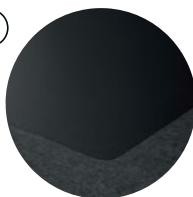

**Estetica SaphirMatt®
Fino a 10 volte*
più resistente ai graffi**

**SET PENTOLE
OMAGGIO**



VALORE 199,99

**Piano cottura ad induzione SaphirMatt®
Serie 7000 SenseBoil
con FlexiPower Management**

Benefit e caratteristiche tecniche

- Funzione SenseBoil
- Funzione Bridge
- Connessione piano-cappa Hob2Hood®
- Assorbimento massimo regolabile da 1,5 kW a 7,35 kW
- Indicatore digitale del livello di potenza impostata per tutte le zone di cottura
- Grafica Logo Premier Line

Design

- Estetica Premier Line SaphirMatt®
- 80 cm di larghezza
- 4 zone di cottura estetica Windmill
- Controllo elettronico SliderTouch
- Potenza regolabile su 9 livelli

Funzioni & Sicurezza

- Funzione Power: per potenza aggiuntiva
- Stop&Go: funzione mantenimento in caldo
- Blocco impostazioni di cottura
- Sicurezza bambini (blocco accensione)
- Spegnimento automatico temporizzato
- Contaminuti
- Programmatore di fine cottura
- Öko Timer con sfruttamento calore residuo
- Spie calore residuo a 3 livelli
- Segnalatore acustico di fine cottura

Installazione

- Sistema di installazione facilitata OptiFix
- Installazione a filo-top e sopra-top

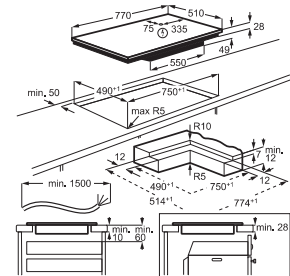
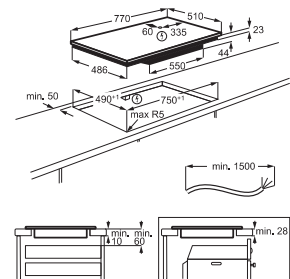

Accessori

- M2HCMC01: disponibile come optional il detergente per piano cottura induzione

Accessori optional	Prezzo
M2HCMC01: detergente	15,99

Modello	Codice	Prezzo
PI7000S80	51000841	1.670

*Basato su test di abrasione condotti da un laboratorio svizzero esterno in conformità alla norma internazionale IEC 60068-2-70. La visibilità dei graffi viene valutata in confronto ai nostri piani cottura in vetroceramica standard senza trattamenti o rivestimenti speciali.

PR NIK 85M00 AZ



PRODUZIONE GERMANIA
Rothenburg, Baviera

SET PENTOLE
OMAGGIO



VALORE 199,99



reddot design award
best of the best 2024

Piano cottura ad induzione SaphirMatt
Serie 6000 Doppio Bridge
con FlexiPower Management

Benefit & caratteristiche tecniche

- Funzione Doppio Bridge
- Connessione piano-cappa Hob2Hood®
- Assorbimento massimo regolabile da 1,5 kW a 7,2 kW
- Indicatore digitale del livello di potenza impostata per tutte le zone di cottura

Design

- Estetica SaphirMatt con profili laterali con finitura Matt Black
- 80 cm di larghezza
- 5 zone di cottura estetica Windmill
- Controllo elettronico SliderTouch
- Potenza regolabile su 9 livelli

Funzioni

- Power: funzione per potenza aggiuntiva
- Stop&Go: funzione mantenimento in caldo
- Blocco impostazioni di cottura
- Sicurezza bambini (blocco accensione)
- Spegnimento automatico temporizzato
- Timer di zona individuali
- Contaminuti
- CountUp Timer
- Programmatore di fine cottura
- Öko Timer con sfruttamento calore residuo
- Spie di calore residuo a 3 livelli
- Segnalatore acustico di fine cottura

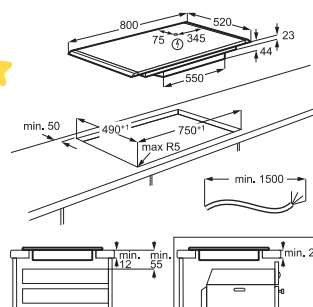

Installazione

- Sistema di installazione facilitata OptiFix
- Installazione a semifilo

Modello	Codice	Prezzo
NIK85M00AZ	51000790	1.590

PR PI 7000S 60



PRODUZIONE GERMANIA
Rothenburg, Baviera



Estetica SaphirMatt®
Fino a 10 volte*
più resistente ai graffi

SET PENTOLE
OMAGGIO



VALORE 199,99

Piano cottura ad induzione SaphirMatt®
Serie 7000 SenseBoil
con FlexiPower Management

Benefit e caratteristiche tecniche

- Funzione SenseBoil
- Funzione Bridge
- Connessione piano-cappa Hob2Hood®
- Assorbimento massimo regolabile da 1,5 kW a 7,35 kW
- Indicatore digitale del livello di potenza impostata per tutte le zone di cottura
- Grafica Logo Premier Line

Design

- Estetica Premier Line SaphirMatt®
- 60 cm di larghezza
- 4 zone di cottura estetica Windmill
- Controllo elettronico SliderTouch
- Potenza regolabile su 9 livelli

Funzioni & Sicurezza

- Funzione Power: per potenza aggiuntiva
- Stop&Go: funzione mantenimento in caldo
- Blocco impostazioni di cottura
- Sicurezza bambini (blocco accensione)
- Spegnimento automatico temporizzato
- Contaminuti
- Programmatore di fine cottura
- Öko Timer con sfruttamento calore residuo
- Spie calore residuo a 3 livelli
- Segnalatore acustico di fine cottura

Installazione

- Sistema di installazione facilitata OptiFix
- Installazione a filo-top e sopra-top
- Possibilità di installazione sopra ad una lavastoviglie (con optional M3DKH100)

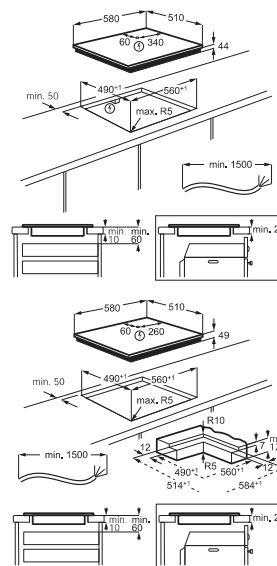

- Possibilità di installazione sopra ad un sottotavolo (con optional M3DKH100)

Accessori optional	Prezzo
M3DKH100	48

Modello	Codice	Prezzo
PI7000S60	51000675	1.340

*Basato su test di abrasione condotti da un laboratorio svizzero esterno in conformità alla norma internazionale IEC 60068-2-70. La visibilità dei graffi viene valutata in confronto ai nostri piani cottura in vetroceramica standard senza trattamenti o rivestimenti speciali.

PR NIR 86T00 FB

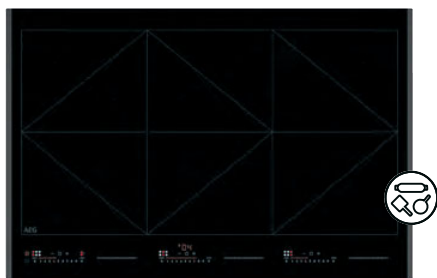

PRODUZIONE GERMANIA
Rothenburg, Baviera

SET PENTOLE
OMAGGIO



VALORE 199,99

Piano cottura ad induzione Serie 6000
TotalFlex® con FlexiPower Management

Benefit & caratteristiche tecniche

- Funzione TotalFlex®
- Funzione PowerSlide
- Connessione piano-cappa Hob2Hood®
- Assorbimento massimo regolabile da 1,5 kW a 7,2 kW
- Indicatore digitale del livello di potenza impostata per tutte le zone di cottura

Design

- Estetica vetroceramica nera bisellata
- 80 cm di larghezza
- 6 zone di cottura con controllo individuale, posizionamento in contemporanea fino a 12 pentole di diametro da 100 a 160 mm
- Controllo elettronico Direct Touch Slider
- Potenza regolabile su 9 livelli

Funzioni

- Power: funzione per potenza aggiuntiva
- Stop&Go: funzione mantenimento in caldo
- Blocco impostazioni di cottura
- Sicurezza bambini (blocco accensione)
- Spegnimento automatico temporizzato
- Contaminuti
- CountUp Timer
- Programmatore di fine cottura
- Öko Timer con sfruttamento calore residuo
- Spie di calore residuo a 3 livelli
- Segnalatore acustico di fine cottura

Installazione

- Sistema di installazione facilitata OptiFix
- Installazione a semifilo

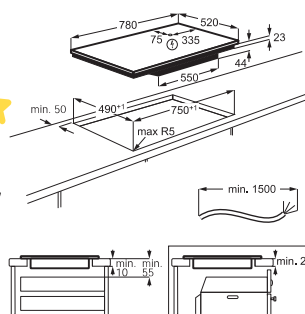

Modello	Codice	Prezzo
NIR86T00FB	51001052	2.090

PR NIR 64T00 FB

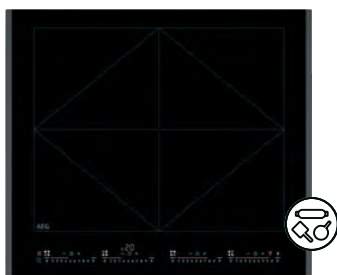

PRODUZIONE GERMANIA
Rothenburg, Baviera

SET PENTOLE
OMAGGIO



VALORE 199,99

Piano cottura ad induzione Serie 6000
TotalFlex con FlexiPower Management

Benefit & caratteristiche tecniche

- Funzione TotalFlex®
- Funzione PowerSlide
- Connessione piano-cappa Hob2Hood®
- Assorbimento massimo regolabile da 1,5 kW a 7,2 kW
- Indicatore digitale del livello di potenza impostata per tutte le zone di cottura

Design

- Estetica vetroceramica nera bisellata
- 60 cm di larghezza
- 4 zone di cottura con controllo individuale, posizionamento in contemporanea fino a 8 pentole di diametro da 100 a 160 mm
- Controllo elettronico Direct Touch Slider
- Potenza regolabile su 9 livelli

Funzioni

- Power: funzione per potenza aggiuntiva
- Stop&Go: funzione mantenimento in caldo
- Blocco impostazioni di cottura
- Sicurezza bambini (blocco accensione)
- Spegnimento automatico temporizzato
- Contaminuti
- CountUp Timer
- Programmatore di fine cottura
- Öko Timer con sfruttamento calore residuo
- Spie di calore residuo a 3 livelli
- Segnalatore acustico di fine cottura

Installazione

- Sistema di installazione facilitata OptiFix
- Installazione a semifilo

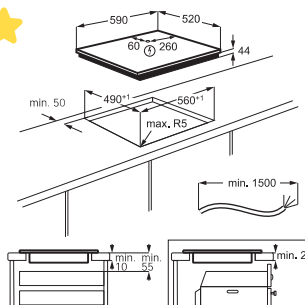

Modello	Codice	Prezzo
NIR64T00FB	51000755	1.500

PR NIK 95100 FB



PRODUZIONE GERMANIA
Rothenburg, Baviera

**Piano cottura ad induzione Serie 6000
FlexBridge® con PowerSlide
con FlexiPower Management**

**SET PENTOLE
OMAGGIO**



VALORE 199,99

Benefit & caratteristiche tecniche

- Funzione FlexBridge®: possibilità di posizionare verticalmente pentole ovali o rettangolari sulla zona di cottura
- Funzione Bridge
- Funzione PowerSlide
- Connessione piano-cappa Hob2Hood®
- Assorbimento massimo regolabile da 1,5 kW a 7,2 kW
- Indicatore digitale del livello di potenza impostata per tutte le zone di cottura

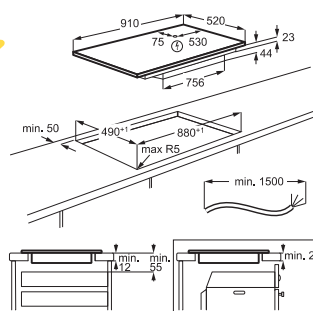

Design

- Estetica vetroceramica nera bisellata
- 90 cm di larghezza
- 5 zone di cottura estetica Windmill
- Maxi zona da 28 cm
- Controllo elettronico SliderTouch
- Potenza regolabile su 9 livelli

- Contaminuti
- CountUp Timer
- Programmatore di fine cottura
- **Öko Timer con sfruttamento calore residuo**
- Spie di calore residuo a 3 livelli
- Segnalatore acustico di fine cottura

Funzioni

- **Power:** funzione per potenza aggiuntiva
- **Stop&Go:** funzione mantenimento in caldo
- Blocco impostazioni di cottura
- Sicurezza bambini (blocco accensione)
- Spegnimento automatico temporizzato
- Timer di zona individuali

Installazione

- Sistema di installazione facilitata OptiFix
- Installazione a semifilo

Modello	Codice	Prezzo
NIK95100FB	51000870	1.670

PR NIK 85M00 FB



PRODUZIONE GERMANIA
Rothenburg, Baviera

**SET PENTOLE
OMAGGIO**



VALORE 199,99

**Piano cottura ad induzione Serie 6000
Doppio Bridge con FlexiPower Management**

Benefit & caratteristiche tecniche

- Funzione Doppio Bridge
- Connessione piano-cappa Hob2Hood®
- Assorbimento massimo regolabile da 1,5 kW a 7,35 kW
- Indicatore digitale del livello di potenza impostata per tutte le zone di cottura

Design

- Estetica vetroceramica nera bisellata
- 80 cm di larghezza
- 5 zone di cottura estetica Windmill
- Controllo elettronico SliderTouch
- Potenza regolabile su 9 livelli

Funzioni

- **Power:** funzione per potenza aggiuntiva
- **Stop&Go:** funzione mantenimento in caldo
- Blocco impostazioni di cottura
- Sicurezza bambini (blocco accensione)
- Spegnimento automatico temporizzato

- Contaminuti
- Programmatore di fine cottura
- **Öko Timer con sfruttamento calore residuo**
- Spie di calore residuo a 3 livelli
- Segnalatore acustico di fine cottura

Installazione

- Sistema di installazione facilitata OptiFix
- Installazione a semifilo

Modello	Codice	Prezzo
NIK85M00FB	51000750	1.420

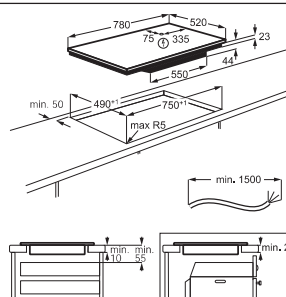

PR NII 84R00 FB



PRODUZIONE GERMANIA
Rothenburg, Baviera

**Piano cottura ad induzione Serie 6000
FlexBridge® con PowerSlide con
FlexiPower Management**

**SET PENTOLE
OMAGGIO
VALORE 199,99**

Benefit & caratteristiche tecniche

- Funzione FlexBridge®: possibilità di posizionare verticalmente pentole ovali o rettangolari sulla zona di cottura
- Funzione PowerSlide
- Connessione piano-cappa Hob2Hood®
- Assorbimento massimo regolabile da 1,5 kW a 7,35 kW
- Indicatore digitale del livello di potenza impostata per tutte le zone di cottura

Design

- Estetica vetroceramica nera bisellata
- 80 cm di larghezza
- 4 zone di cottura estetica Windmill
- Zona XXL da 32 cm (es. paella)
- Controllo elettronico SliderTouch
- Potenza regolabile su 9 livelli

Funzioni

- **Power:** funzione per potenza aggiuntiva
- **Stop&Go:** funzione mantenimento in caldo
- Blocco impostazioni di cottura
- Sicurezza bambini (blocco accensione)
- Spegnimento automatico temporizzato

- Timer di zona individuali
- Contaminuti
- CountUp Timer
- Programmatore di fine cottura
- **Öko Timer con sfruttamento calore residuo**
- Spie di calore residuo a 3 livelli
- Segnalatore acustico di fine cottura

Installazione

- Sistema di installazione facilitata OptiFix
- Installazione a semifilo

Modello	Codice	Prezzo
NII84R00FB	51000744	1.380

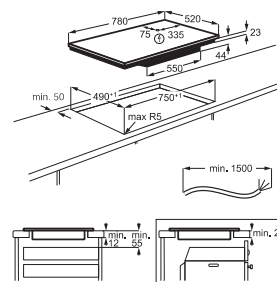

PR NIO 84B0S FB

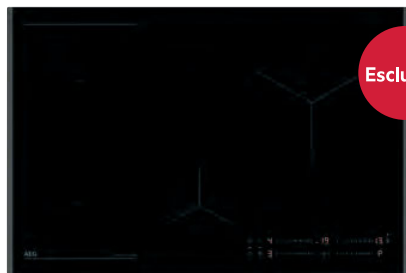

Esclusivo



PRODUZIONE GERMANIA
Rothenburg, Baviera

SET PENTOLE
OMAGGIO



VALORE 199,99

NIO 84B00 IB

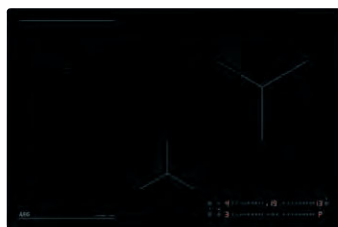

- Installazione a filo-top e sopra-top

Piano cottura ad induzione Serie 6000
Bridge con FlexiPower Management

Benefit & caratteristiche tecniche

- Funzione Bridge
- Connessione piano-cappa Hob2Hood®
- Assorbimento massimo regolabile da 1,5 kW a 7,2kW
- Indicatore digitale del livello di potenza impostata per tutte le zone di cottura

Design

- Estetica vetroceramica nera bisellata
- 80 cm di larghezza
- 4 zone di cottura estetica Windmill
- Maxi zona da 24 cm
- Controllo elettronico Direct Touch Slider
- Potenza regolabile su 14 livelli

Funzioni

- Power: funzione per potenza aggiuntiva
- Stop&Go: funzione mantenimento in caldo
- Riscaldamento rapido automatico
- Blocco impostazioni di cottura
- Sicurezza bambini (blocco accensione)
- Spegnimento automatico temporizzato
- Contaminuti
- CountUp Timer
- Programmatore di fine cottura
- Öko Timer con sfruttamento calore residuo
- Spie di calore residuo a 3 livelli
- Segnalatore acustico di fine cottura

Installazione

- Sistema di installazione facilitata OptiFix
- Installazione a semifilo

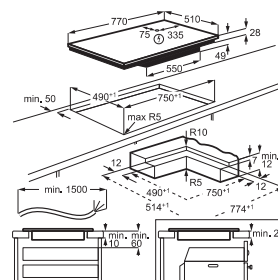
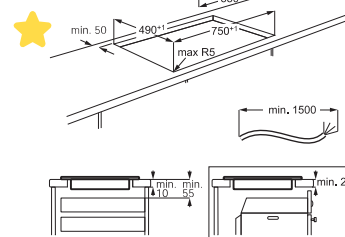

Modello	Codice	Prezzo
NIO84B0SFB	51000595	1.210
NIO84B00IB	51000609	1.210

PR NII 74F00 FB



PRODUZIONE GERMANIA
Rothenburg, Baviera

SET PENTOLE
OMAGGIO



VALORE 199,99

Piano cottura ad induzione Serie 6000
FlexBridge® con PowerSlide
con FlexiPower Management

Benefit & caratteristiche tecniche

- Funzione FlexBridge®: possibilità di posizionare verticalmente pentole ovali o rettangolari sulla zona di cottura
- Funzione PowerSlide
- Connessione piano-cappa Hob2Hood®
- Assorbimento massimo regolabile da 1,5 kW a 7,35 kW
- Indicatore digitale del livello di potenza impostata per tutte le zone di cottura

Design

- Estetica vetroceramica nera bisellata
- 70 cm di larghezza
- 4 zone di cottura estetica Windmill
- Maxi zona da 24 cm
- Controllo elettronico SliderTouch
- Potenza regolabile su 9 livelli

Funzioni

- Power: funzione per potenza aggiuntiva
- Stop&Go: funzione mantenimento in caldo
- Blocco impostazioni di cottura
- Sicurezza bambini (blocco accensione)
- Spegnimento automatico temporizzato
- Timer di zona individuali
- Contaminuti
- CountUp Timer
- Programmatore di fine cottura
- Öko Timer con sfruttamento calore residuo
- Spie di calore residuo a 3 livelli
- Segnalatore acustico di fine cottura

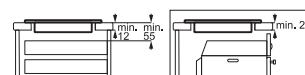
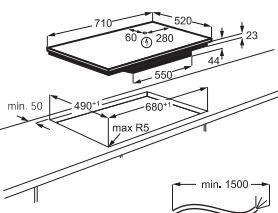

Installazione

- Sistema di installazione facilitata OptiFix
- Installazione a semifilo

Modello	Codice	Prezzo
NII74F00FB	51000696	1.290

PR NIO 64B00 FB

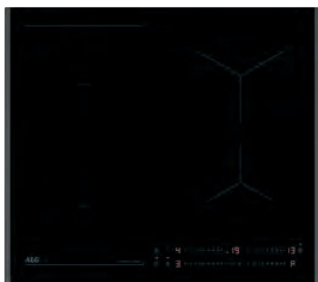

PRODUZIONE GERMANIA
Rothenburg, Baviera

Piano cottura ad induzione Serie 6000 Bridge con FlexiPower Management

Benefit & caratteristiche tecniche

- Funzione Bridge
- Connessione piano-cappa Hob2Hood®
- Assorbimento massimo regolabile da 1,5 kW a 7,2 kW
- Indicatore digitale del livello di potenza impostata per tutte le zone di cottura

Design

- Estetica vetroceramica nera bisellata
- 60 cm di larghezza
- 4 zone di cottura estetica Windmill
- Controllo elettronico Direct Touch Slider
- Potenza regolabile su 14 livelli

Funzioni

- **Power:** funzione per potenza aggiuntiva
- **Stop&Go:** funzione mantenimento in caldo
- Riscaldamento rapido automatico
- Blocco impostazioni di cottura
- Sicurezza bambini (blocco accensione)
- Spegnimento automatico temporizzato
- Contaminuti
- CountUp Timer
- Programmatore di fine cottura
- **Öko Timer con sfruttamento calore residuo**
- Spie di calore residuo a 3 livelli
- Segnalatore acustico di fine cottura

Installazione

- **Sistema di installazione facilitata OptiFix**
- Installazione a semifilo
- Possibilità di installazione sopra ad una lavastoviglie (con optional M3DKH100)
- Possibilità di installazione sopra ad un sottotavolo (con optional M3DKH100)

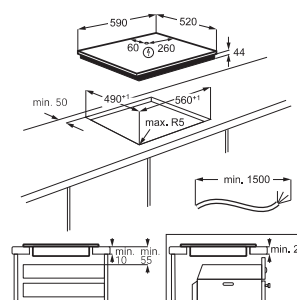

SET PENTOLE OMAGGIO



VALORE 199,99

NIO 64B00 IB



- Installazione a filo-top e sopra-top

Accessori optional	Prezzo
M3DKH100	48

Modello	Codice	Prezzo
NIO64B00FB	51000524	1.040
NIO64B00IB	51000524	1.040

PR OIO 64A00 FB



PRODUZIONE EUROPA
Romania

Piano cottura ad induzione Serie 5000 con FlexiPower Management

Benefit & caratteristiche tecniche

- Connessione piano-cappa Hob2Hood®
- Assorbimento massimo regolabile da 1,5 kW a 7,2 kW
- Indicatore digitale del livello di potenza impostata per tutte le zone di cottura

Design

- Estetica vetroceramica nera bisellata
- 60 cm di larghezza
- 4 zone di cottura
- Controllo elettronico Direct Touch Slider
- Potenza regolabile su 14 livelli

Funzioni

- **Power:** funzione per potenza aggiuntiva
- **Stop&Go:** funzione mantenimento in caldo
- Riscaldamento rapido automatico
- Blocco impostazioni di cottura
- Sicurezza bambini (blocco accensione)
- Spegnimento automatico temporizzato
- Contaminuti
- CountUp Timer
- Programmatore di fine cottura
- **Öko Timer con sfruttamento calore residuo**
- Spie calore residuo a 3 livelli
- Segnalatore acustico di fine cottura

Installazione

- **Sistema di installazione facilitata OptiFix**
- Installazione a semifilo
- Possibilità di installazione sopra ad una lavastoviglie (con optional M3DKH100)
- Possibilità di installazione sopra ad un sottotavolo (con optional M3DKH100)

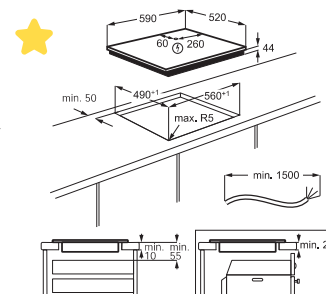

SET PENTOLE OMAGGIO



VALORE 199,99

Accessori optional	Prezzo
M3DKH100	48

Modello	Codice	Prezzo
OIO64A00FB	51000395	840

PR HF 704193 NB



PRODUZIONE ITALIA
Forlì, Emilia Romagna

Piano cottura in vitroceramica misto induzione/gas Serie 8000

Benefit & caratteristiche tecniche

- Funzione Bridge
- Assorbimento massimo regolabile da 1,5 kW a 7,2 kW

Design

- Estetica vitroceramica nera
- Corone bruciatori Matt Black trattamento EasyClean, lavabili in lavastoviglie
- Controllo elettronico Touch Control per le zone cottura induzione
- **Manopole StepPower:** controllo preciso della fiamma su 9 livelli per le zone cottura a gas
- **90 cm di larghezza**
- Zone cottura: 3 a induzione e 2 a gas
- **Maxi zona da 28 cm**
- **Griglie in ghisa per le zone cottura a gas**

Funzioni

- **Power:** funzione per potenza aggiuntiva
- **Stop&Go:** funzione mantenimento in caldo per le zone cottura ad induzione
- Blocco impostazioni di cottura
- Sicurezza bambini (blocco accensione)
- Spegnimento automatico di sicurezza
- Contaminuti
- Spie calore residuo a 3 livelli
- Segnalatore acustico di fine cottura
- Sicurezza Sicurgas per le zone cottura a gas

Installazione

- Installazione a filo-top e sopra-top
- **Sistema di installazione facilitata OptiFix**

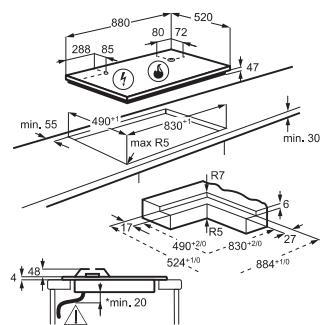

Modello	Codice	Prezzo
HF704193NB	51000675	1.340

PR HDB 64623 NB



PRODUZIONE ITALIA
Forlì, Emilia Romagna

Piano cottura in vitroceramica misto induzione/gas Serie 8000

Benefit & caratteristiche tecniche

- Funzione Bridge
- Assorbimento massimo regolabile da 1,5 kW a 3,6 kW

Design

- Estetica vitroceramica nera
- Corone bruciatori Matt Black trattamento EasyClean, lavabili in lavastoviglie
- Controllo elettronico Touch Control per le zone cottura induzione
- **Manopole StepPower:** controllo preciso della fiamma su 9 livelli per le zone cottura a gas
- **60 cm di larghezza**
- Zone cottura: 2 a induzione e 2 a gas
- **Griglie in ghisa per le zone cottura a gas**

Funzioni

- **Power:** funzione per potenza aggiuntiva
- **Stop&Go:** funzione mantenimento in caldo per le zone cottura ad induzione
- Blocco impostazioni di cottura
- Sicurezza bambini (blocco accensione)
- Spegnimento automatico di sicurezza
- Contaminuti
- Spie di calore residuo
- Segnalatore acustico di fine cottura
- Sicurezza Sicurgas per le zone cottura a gas

Installazione

- Installazione a filo-top e sopra-top
- **Sistema di installazione facilitata OptiFix**

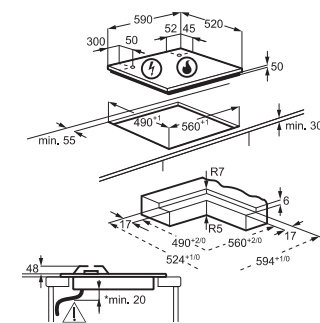

Modello	Codice	Prezzo
HDB64623NB	51000483	960

PR **HKB 95453 NB**

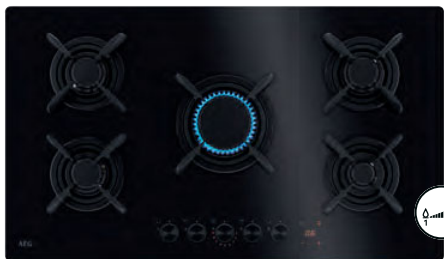

PRODUZIONE ITALIA
Forlì, Emilia Romagna

Piano cottura a gas Serie 8000 Gas on Glass FlameLight

Benefit & caratteristiche tecniche

- Indicatori a LED
- **Manopole StepPower:** controllo preciso della fiamma su 9 livelli
- **Brucciatore Hi-Power 3,8kw**
- **Nuovi Brucciatori Vertical Flame ad alta efficienza +20%**
- **Connessione piano-cappa Hob2Hood®**

Design

- Estetica in vetro nero
- Corone bruciatori Matt Black trattamento EasyClean, lavabili in lavastoviglie e con manopole finitura nero
- **90 cm di larghezza**
- **5 fuochi gas**
- **Griglie singole in ghisa**
- Accensione integrata nella manopola

Funzioni

- Contaminuti
- Sicurezza Sicurgas
- Buzzer: funzione segnale acustico
- Indicatore di calore residuo

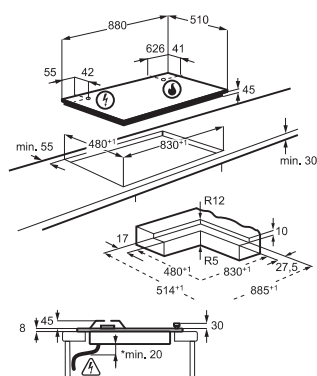

Installazione

- Installazione a filo-top e sopra top
- Possibilità di installazione sopra ad una lavastoviglie (con optional M3DKH100)
- Possibilità di installazione sopra ad un sottotavolo (con optional M3DKH100)

Accessori optional	Prezzo	
M3DKH100	48	
Modello	Codice	Prezzo
HKB95453NB	51000555	1.030

PR **HKB 75453 NB**



PRODUZIONE ITALIA
Forlì, Emilia Romagna

Piano cottura a gas Serie 8000 Gas on Glass FlameLight

Benefit & caratteristiche tecniche

- Indicatori a LED
- **Manopole StepPower:** controllo preciso della fiamma su 9 livelli
- **Brucciatore Hi-Power 3,8kw**
- **Nuovi Brucciatori Vertical Flame ad alta efficienza +20%**
- **Connessione piano-cappa Hob2Hood®**

Design

- Estetica in vetro nero
- Corone bruciatori Matt Black trattamento EasyClean, lavabili in lavastoviglie e con manopole finitura nero
- **75 cm di larghezza**
- **5 fuochi gas**
- **Griglie singole in ghisa**
- Accensione integrata nella manopola

Accessori optional	Prezzo
M3DKH100	48

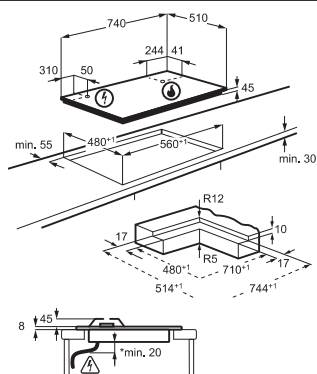

Installazione

- Installazione a filo-top e sopra top
- Possibilità di installazione sopra ad una lavastoviglie (con optional M3DKH100)
- Possibilità di installazione sopra ad un sottotavolo (con optional M3DKH100)

Modello	Codice	Prezzo
HKB75453NB	51000480	890

PR **HKB 64453 NB**



PRODUZIONE ITALIA
Forlì, Emilia Romagna

Piano cottura a gas Serie 8000 Gas on Glass FlameLight

Benefit & caratteristiche tecniche

- Indicatori a LED
- **Manopole StepPower:** controllo preciso della fiamma su 9 livelli
- **Brucciatore Hi-Power 3,8kw**
- **Nuovi Brucciatori Vertical Flame ad alta efficienza +20%**
- **Connessione piano-cappa Hob2Hood®**

Design

- Estetica in vetro nero
- Corone bruciatori Matt Black trattamento EasyClean, lavabili in lavastoviglie e con manopole finitura nero
- **60 cm di larghezza**
- **4 fuochi gas**
- **Griglie singole in ghisa**
- Accensione integrata nella manopola

Accessori optional	Prezzo
M3DKH100	48

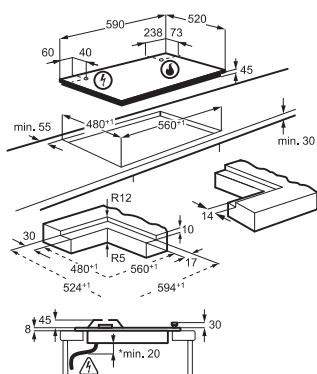

Installazione

- Installazione a filo-top e sopra top
- Possibilità di installazione sopra ad una lavastoviglie (con optional M3DKH100)
- Possibilità di installazione sopra ad un sottotavolo (con optional M3DKH100)

Modello	Codice	Prezzo
HKB64453NB	51000451	770

PR HGB 95522 SM



PRODUZIONE ITALIA
Forlì, Emilia Romagna

Piano cottura a gas Serie 6000 Slim Profile

Benefit & caratteristiche tecniche

- **Manopole StepPower:** controllo preciso della fiamma su 9 livelli
- **Bruciatori Speed Burner ad alta efficienza +20%**
- **Bruciatore SideWok multicorona**

Design

- Estetica inox
- Manopole finitura inox
- **90 cm di larghezza**
- **5 fuochi gas**
- **Griglie in ghisa**
- Accensione integrata nella manopola

Funzioni

- Sicurezza Sicurgas

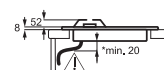
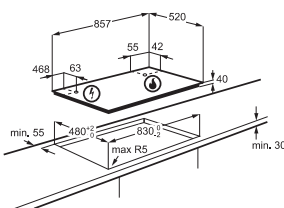

Modello	Codice	Prezzo
HGB95522SM	51000517	960

PR HGB 75420 SM



PRODUZIONE ITALIA
Forlì, Emilia Romagna

Piano cottura a gas Serie 6000 Slim Profile

Benefit & caratteristiche tecniche

- **Manopole StepPower:** controllo preciso della fiamma su 9 livelli
- **Bruciatori Speed Burner ad alta efficienza +20%**
- **Bruciatore WOK multicorona**

Design

- Estetica inox
- Manopole finitura inox
- **75 cm di larghezza**
- **5 fuochi gas**
- **Griglie in ghisa**
- Accensione integrata nella manopola

Funzioni

- Sicurezza Sicurgas

Installazione

- Possibilità di installazione sopra ad una lavastoviglie (con optional M3DKH100)
- Possibilità di installazione sopra ad un sottotavolo (con optional M3DKH100)

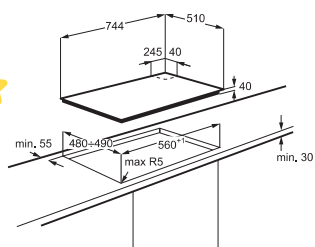

Accessori optional	Prezzo
M3DKH100	48

Modello	Codice	Prezzo
HGB75420SM	51000292	580

PR HGB 64420 SM



PRODUZIONE ITALIA
Forlì, Emilia Romagna

Piano cottura a gas Serie 6000 Slim Profile

Benefit & caratteristiche tecniche

- **Manopole StepPower:** controllo preciso della fiamma su 9 livelli
- **Bruciatori Speed Burner ad alta efficienza +20%**
- **Bruciatore WOK multicorona**

Design

- Estetica inox
- Manopole finitura inox
- **60 cm di larghezza**
- **4 fuochi gas**
- **Griglie in ghisa**
- Accensione integrata nella manopola

Funzioni

- Sicurezza Sicurgas

Installazione

- Possibilità di installazione sopra ad una lavastoviglie (con optional M3DKH100)
- Possibilità di installazione sopra ad un sottotavolo (con optional M3DKH100)

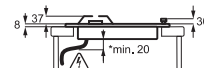
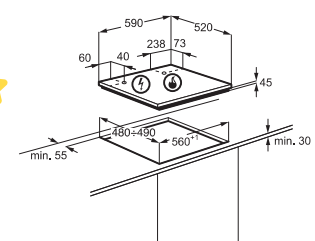

Accessori optional	Prezzo
M3DKH100	48

Modello	Codice	Prezzo
HGB64420SM	51000252	500

PR HGB 75423 UZ



PRODUZIONE ITALIA
Forlì, Emilia Romagna

**Piano cottura a gas Serie 7000
EasyClean Ultraflat**

Benefit & caratteristiche tecniche

- **Manopole StepPower:** controllo preciso della fiamma su 9 livelli
- **Nuovi Bruciatori Vertical Flame** ad alta efficienza +20%
- **Bruciatore Hi-Power 3,8kw**

Design

- Estetica inox con trattamento EasyClean
- Bruciatori con speciale trattamento Matt black EasyClean, lavabili in lavastoviglie e con manopole finitura inox
- **75 cm di larghezza**
- **5 fuochi gas**
- **Griglie singole in ghisa**
- Accensione integrata nella manopola

Funzioni

- Sicurezza Sicurgas

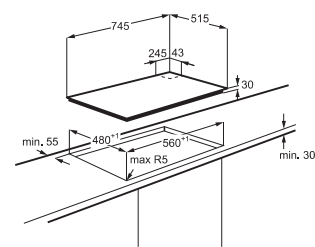

Installazione

- Installazione sopra top

Modello	Codice	Prezzo
HGB75423UZ	51000442	820

PR HGB 64423 UZ

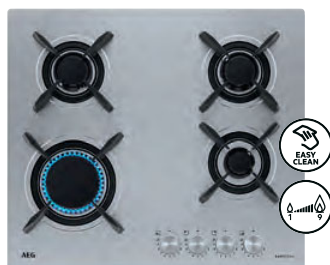

PRODUZIONE ITALIA
Forlì, Emilia Romagna

**Piano cottura a gas Serie 7000
EasyClean Ultraflat**

Benefit & caratteristiche tecniche

- **Manopole StepPower:** controllo preciso della fiamma su 9 livelli
- **Nuovi Bruciatori Vertical Flame** ad alta efficienza +20%
- **Bruciatore Hi-Power 3,8kw**

Design

- Estetica inox con trattamento EasyClean
- Bruciatori con speciale trattamento Matt black EasyClean, lavabili in lavastoviglie e con manopole finitura inox
- **60 cm di larghezza**
- **4 fuochi gas**
- **Griglie singole in ghisa**
- Accensione integrata nella manopola

Funzioni

- Sicurezza Sicurgas

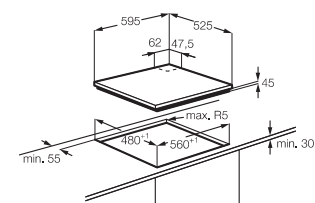

Installazione

- Installazione sopra top

Modello	Codice	Prezzo
HGB64423UZ	51000404	750

NDE 569 DB



NDE 562 DB
- Larghezza 120 cm

PRODUZIONE ITALIA

NDE 566 DB
- Larghezza 60 cm

Accessori optional	Prezzo
MCFB90: Filtro ai carboni attivi	34

**Cappa integrata totale anticondensa
con veletta Null Drip Pro Serie 5000**

Benefit

- Tecnologia Anticondensa

Caratteristiche tecniche

- **Larghezza 90 cm**
- **Classe di efficienza energetica A+**
- Portata massima di aspirazione 680 m³/h
- Installabile in modalità filtrante/aspirante
- Installazione aspirante consigliata per il perfetto funzionamento del sistema anticondensa
- **Motore da 265 W**
- Pulsantiera elettronica
- Regolazione motore a 3 velocità + 1 intensiva
- 4 filtri metallici lavabili
- Indicatore luminoso saturazione filtri
- Illuminazione a barra LED dimmerabile

Accessori

- MCFB90: filtro anticondensa ai carboni attivi

Design

- Estetica Nera

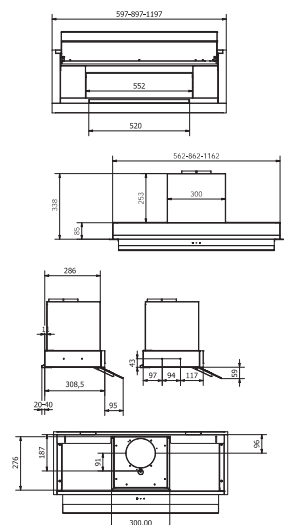

Modello	Codice	Prezzo
NDE569DB	51000530	1.053
NDE562DB	51000585	1.161
NDE566DB	51000494	981

L8 FEE84 BI



PRODUZIONE ITALIA
Porcia, Friuli V. G.

Lavatrice integrata totale Serie 8000 con WiFi

Benefit

- Lavatrice frontale Serie 8000
- Classe di efficienza energetica A
- Capacità 8 kg
- Centrifuga regolabile fino a 1400 giri/minuto
- Motore Inverter a Magneti Permanenti
- Connettività Outdoor, controlla la lavatrice con il tuo smartphone
- Silenziosità 68 dB(A)

Tecnologie

- Tecnologia OKOMix, premiscela detersivo e ammorbidente
- Tecnologia ProSteam®, fino al 30% in meno di pieghe sui capi
- Tecnologia ProSense®, consumi ottimizzati in base al carico automaticamente

Programmi e opzioni

- **Programmi:** Eco 40-60, Cotone, Sintetici, Delicati, OKOPower, Vapore Refresh, Centrifuga/Scarico, Risciacquo, Outdoor, Hygiene, 3 Kg 20 minuti, Sport, Denim, Lana/Seta
- Programma Vapore specifico per capi ultra delicati
- **Opzioni:** Prelavaggio, Macchie, Extra Risciacquo, SoftPlus, Vapore Finale, Start/Pausa
- **Programma Lana con certificazione Woolmark Green**

Specifiche tecniche

- Aqua control sensor
- Flussimetro
- Pressostato

Estetica

- Grande Display LCD con Touch Control
- Oblo dark silver
- Cesto con microfori in acciaio inox da 52 litri
- Filtro ispezionabile
- 4 piedini regolabili

- Dimensioni mobile/totale (AxLxP): 81,9x59,6x54 cm

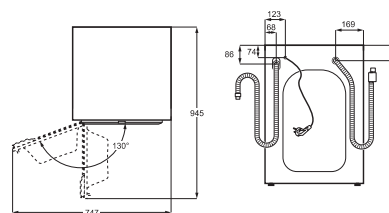
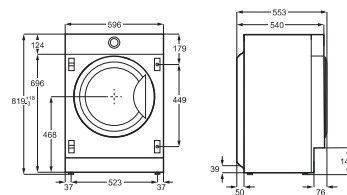
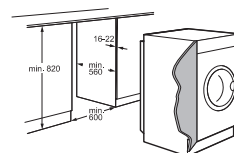

Modello	Codice	Prezzo
L8FEE84BI	51000655	1.300

L8 W84AD BI



NOVITÀ
2020

PRODUZIONE ITALIA
Porcia, Friuli V. G.

Lavasciuga integrata totale Serie 8000

Benefit

- Lavasciuga Serie 8000
- Capacità lavaggio 8 Kg
- Capacità asciugatura 4 Kg
- Centrifuga regolabile fino a 1600 giri/ minuto
- Classe di efficienza energetica lavaggio A
- Classe di efficienza energetica lavaggio+asciugatura D
- Motore Inverter Magneti Permanenti
- Silenziosità 70 dB(A)
- Manopola selezione programmi e temperatura

Tecnologie

- Tecnologia OkoMix
- Tecnologia ProSteam

Programmi e opzioni

- **Programmi:** Cotone, Delicati, Eco 40-60, Hygiene, Pulizia Macchina, Outdoor, Power Clean, Rapido 20'/NonStop 60', Risciacquo, Centrifuga/ Scarico, Sport, Vapore Refresh, Sintetici, Lana
- **Opzioni:** Partenza ritardata, Modalità Asciugatura, Prelavaggio, Macchie, Start/Pausa, Risparmio Tempo, Modalità Lavaggio
- **Programma lana con certificazione Woolmark Blue + Certificazione Dash/Lenor**

Specifiche tecniche

- Aqua control sensor
- Flussimetro
- ProSense

Estetica

- Display LED
- Cesto con microfori
- 4 piedini regolabili

- Dimensioni mobile/totale (AxLxP): 81,9x59,6x54 cm

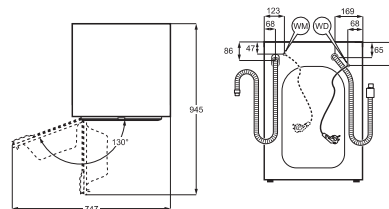
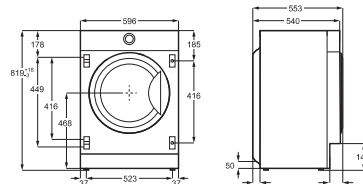
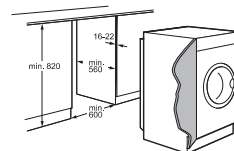

Modello	Codice	Prezzo
L8W84ADBI	51000705	1.400

PR GN 970 XT



PRODUZIONE ITALIA
Solaro, Lombardia

Benefit

- Sistema di apertura porta **Push2Open**
- Vasca **XXL** inox
- **Connettività integrata (Wi-Fi)**
- **Luce interna**
- Mulinello satellitare inferiore **SatelliteClean Pro**
- **Grafica Logo Premier Line**

Lavastoviglie integrata totale Serie 9000 A-10% 35dB(A) Push2Open con cerniere sliding rinforzate 4-15kg

- **TimeOnFloor**: Indicatore luminoso di avanzamento ciclo
 - Tecnologia **AirDry**
- #### Caratteristiche tecniche
- Classe di efficienza energetica **A-10%**
 - Capacità 14 coperti
 - Silenziosità **37 dB(A) re 1 pW**
 - **Opzione ExtraSilent 35dB(A) re 1 pW**
 - Consumo d'acqua del programma ECO per ciclo **8,4 litri**
 - Motore **Inverter**
 - Sistema di sicurezza integrato **AquaControl**
 - Sensore di torbidità dell'acqua
 - Gestione allacciamento acqua calda (risparmio energetico fino al 35%)

Dotazione interna

- Vassoio portaposate **EasyFlex Pro con inserti laterali reclinabili porta tazzine** e supporto per coltelli,
- **Cestello portaposate divisibile e scorrevole**
- Specifiche cesto superiore: regolabile in altezza anche a pieno carico su uno o entrambi i lati, **6 supporti SoftGrips e 2 SoftSpikes per calici e bicchieri**, 2 scomparti reclinabili per bicchieri, 2 scomparti reclinabili per piattini, porta tazze reclinabili, maniglia in acciaio inox
- Specifiche cesto inferiore: **supporto flessibile 4in1, pareti laterali alte, 4 scomparti multifunzione per piatti piani e fondi**, 4 scomparti piatti reclinabili, maniglia in acciaio inox

Pannello di Controllo

- Cruscotto nero con display touch **TFT** e LED bianchi
- Comandi sliding **SmartSelect Connect**

Programmi e Opzioni

- 8 programmi di lavaggio: Quick 30min., 1h, 1h30min., 2h, ECO, AUTO Sense, Machine Care, Ammollo
- 3 opzioni: ExtraSilent, GlassCare, **ZoneClean**
- Partenza ritardata 1-24h

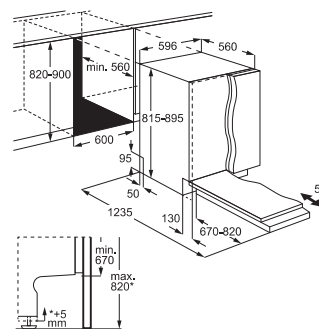

Programmi e Opzioni via App

- 1 programma di lavaggio: Extra Silenzioso
- 5 opzioni: ExtraHygiene, SprayZone, ExtraDry, ExtraPower, Un cestello

Installazione

- Larghezza 60cm
- **Installabile in altezza**
- Cerniere autobilancianti **sliding**
- Peso anta (min-max): **4-15kg**
- Altezza minima zoccolo: **0cm**

Modello	Codice	Prezzo
GN970XT	51000806	1.600

PR NG9 21X20P K



PRODUZIONE ITALIA
Solaro, Lombardia

Benefit

- Sistema di apertura porta **Push2Open**
- Vasca **XXL** inox
- **Connettività integrata (Wi-Fi)**
- **Luce interna**
- Mulinello satellitare inferiore **SatelliteClean Pro**

Lavastoviglie integrata totale Serie 9000 A-10% 35dB(A) Push2Open

- **TimeOnFloor**: Indicatore luminoso di avanzamento ciclo
 - Tecnologia **AirDry**
- #### Caratteristiche tecniche
- Classe di efficienza energetica **A-10%**
 - Capacità 14 coperti
 - Silenziosità **37 dB(A) re 1 pW**
 - **Opzione ExtraSilent 35dB(A) re 1 pW**
 - Consumo d'acqua del programma ECO per ciclo **8,4 litri**
 - Motore **Inverter**
 - Sistema di sicurezza integrato **AquaControl**
 - Sensore di torbidità dell'acqua
 - Gestione allacciamento acqua calda (risparmio energetico fino al 35%)

Dotazione interna

- Vassoio portaposate **EasyFlex Pro con inserti laterali reclinabili porta tazzine** e supporto per coltelli,
- **Cestello portaposate divisibile e scorrevole**
- Specifiche cesto superiore: regolabile in altezza anche a pieno carico su uno o entrambi i lati, **6 supporti SoftGrips e 2 SoftSpikes per calici e bicchieri**, 2 scomparti reclinabili per bicchieri, 2 scomparti reclinabili per piattini, porta tazze reclinabili, maniglia in acciaio inox
- Specifiche cesto inferiore: **supporto flessibile 4in1, pareti laterali alte, 4 scomparti multifunzione per piatti piani e fondi**, 4 scomparti piatti reclinabili, maniglia in acciaio inox

Pannello di Controllo

- Cruscotto nero con display touch **TFT** e LED bianchi
- Comandi sliding **SmartSelect Connect**

Programmi e Opzioni

- 8 programmi di lavaggio: Quick 30min., 1h, 1h30min., 2h, ECO, AUTO Sense, Machine Care, Ammollo
- 3 opzioni: ExtraSilent, GlassCare, **ZoneClean**
- Partenza ritardata 1-24h

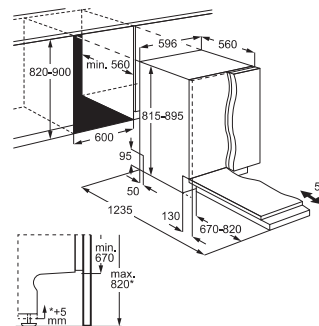

Programmi e Opzioni via App

- 1 programma di lavaggio: Extra Silenzioso
- 5 opzioni: ExtraHygiene, SprayZone, ExtraDry, ExtraPower, Un cestello

Installazione

- Larghezza 60cm
- **Installabile in altezza**
- Cerniere autobilancianti **sliding**
- Peso anta (min-max): **4-12kg**
- Altezza minima zoccolo: **0cm**

FINO A ESAURIMENTO SCORTE

Modello	Codice	Prezzo
NG921X20PK	51000680	1.700 1.190

PR NG8 21X5T K



PRODUZIONE ITALIA
Solaro, Lombardia

Benefit

- Cesto inferiore **ComfortLift®**
- Vasca **XXL** inox
- **Connettività integrata (Wi-Fi)**
- **Luce interna**
- Mulinello satellitare inferiore **SatelliteClean Pro**
- **TimeOnFloor**: indicatore luminoso di avanzamento ciclo
- Tecnologia **AirDry**

Lavastoviglie integrata totale Serie 8000 ComfortLift®

Caratteristiche tecniche

- Classe di efficienza energetica **A-10%**
- Capacità 14 coperti
- Silenziosità **38 dB(A) re 1 pW**
- **Opzione ExtraSilent fino a 2dB(A) in meno**
- Consumo d'acqua del programma ECO per ciclo **8,4 litri**
- Motore **Inverter**
- Sistema di sicurezza integrato **AquaControl**
- Sensore di torbidità dell'acqua
- Gestione allacciamento acqua calda (risparmio energetico fino al 35%)

Dotazione interna

- Vassoio portaposate **EasyFlex Plus** con supporto per coltelli
- Specifiche cesto superiore: regolabile in altezza anche a pieno carico su uno o entrambi i lati, **6 supporti SoftGrips** e **2 supporti SoftSpikes per calici e bicchieri**, 2 scomparti reclinabili per bicchieri, 2 scomparti reclinabili per piattini, porta tazze reclinabili, maniglia in acciaio inox
- Specifiche cesto inferiore: **cesto ComfortLift® con pareti laterali alte**, 4 scomparti piatti reclinabili, maniglia in acciaio inox

Pannello di Controllo

- Cruscotto nero con display touch **TFT** e LED bianchi
- Comandi sliding **SmartSelect Connect**

Programmi e Opzioni

- 8 programmi di lavaggio: Quick 30min., 1h, 1h30min., 2h, ECO, AUTO Sense, Machine Care, Ammollo
- 3 opzioni: ExtraSilent, GlassCare, **ZoneClean**
- Partenza ritardata 1-24h

Programmi e Opzioni via App

- 1 programma di lavaggio: Extra Silenzioso
- 5 opzioni: ExtraIgiene, SprayZone, ExtraDry, ExtraPower, Un cestello

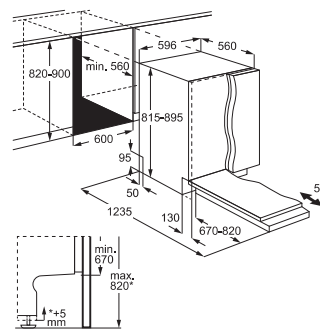

Installazione

- Larghezza 60cm
- Cerniere autobilancianti **sliding**
- Peso anta (min-max): **4-12kg**
- Altezza minima zoccolo: **0cm**

PR NG8 21X20T K



PREDECESSORE
FSK 76738 P
FSK 77708 P

PRODUZIONE ITALIA
Solaro, Lombardia

Benefit

- Vasca **XXL** inox
- **Connettività integrata (Wi-Fi)**
- **Luce interna**
- Mulinello satellitare inferiore **SatelliteClean Pro**
- **TimeOnFloor**: indicatore luminoso di avanzamento ciclo
- Tecnologia **AirDry**

Lavastoviglie integrata totale Serie 8000 Classe A-10%, 35dB(A)

Caratteristiche tecniche

- Classe di efficienza energetica **A-10%**
- Capacità 14 coperti
- Silenziosità **37 dB(A) re 1 pW**
- **Opzione ExtraSilent 35dB(A) re 1 pW**
- Consumo d'acqua del programma ECO per ciclo **8,4 litri**
- Motore **Inverter**
- Sistema di sicurezza integrato **AquaControl**
- Sensore di torbidità dell'acqua
- Gestione allacciamento acqua calda (risparmio energetico fino al 35%)

Dotazione interna

- Vassoio portaposate **EasyFlex Plus** con supporto per coltelli
- Specifiche cesto superiore: regolabile in altezza anche a pieno carico su uno o entrambi i lati, **6 supporti SoftGrips** e **2 supporti SoftSpikes per calici e bicchieri**, 2 scomparti reclinabili per bicchieri, 2 scomparti reclinabili per piattini, porta tazze reclinabili, maniglia in acciaio inox
- Specifiche cesto inferiore: **pareti laterali alte**, **2 supporti multifunzione per piatti piani e fondi**, 4 scomparti piatti reclinabili

Pannello di Controllo

- Cruscotto nero con display touch e LED bianchi
- Comandi sliding **SmartSelect Connect**

Programmi e Opzioni

- 8 programmi di lavaggio: Quick 30min., 1h, 1h30min., 2h, ECO, AUTO Sense, Machine Care, Ammollo
- 3 opzioni: ExtraSilent, GlassCare, **ZoneClean**
- Partenza ritardata 1-24h

Programmi e Opzioni via App

- 1 programma di lavaggio: Extra Silenzioso
- 5 opzioni: ExtraIgiene, SprayZone, ExtraDry, ExtraPower, Un cestello

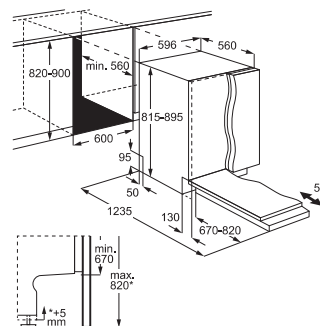

Installazione

- Larghezza 60cm
- Cerniere autobilancianti **sliding**
- Peso anta (min-max): **4-12kg**
- Altezza minima zoccolo: **0cm**

Modello	Codice	Prezzo
NG821X5TK	51000856	1.700

Modello	Codice	Prezzo
NG821X20TK	51000705	1.400

PR NG7 21A20P K



PRODUZIONE ITALIA
Solaro, Lombardia

Benefit

- Sistema di apertura porta **Push2Open**
- Vasca **XXL** inox
- **Connettività integrata (Wi-Fi)**
- **Luce interna**
- **LightOnFloor**: indicatore luminoso di avanzamento ciclo
- Tecnologia AirDry

Lavastoviglie integrata totale Serie 7000 Push2Open

Caratteristiche tecniche

- Classe di efficienza energetica **A**
- Capacità 14 coperti
- Silenziosità **42 dB(A) re 1 pW**
- **Opzione ExtraSilent fino a 2dB(A) in meno**
- Consumo d'acqua del programma ECO per ciclo **8,4 litri**
- Motore **Inverter**
- Sistema di sicurezza integrato AquaControl
- Sensore di torbidità dell'acqua
- Gestione allacciamento acqua calda (risparmio energetico fino al 35%)



Dotazione interna

- Vassoio portaposate EasyFlex con supporto per coltelli
- Specifiche cesto superiore: regolabile in altezza anche a pieno carico su uno o entrambi i lati, **2 supporti SoftSpikes per bicchieri**, 2 scomparti reclinabili per bicchieri, porta tazze reclinabili
- Specifiche cesto inferiore: 4 scomparti piatti reclinabili

Pannello di Controllo

- Cruscotto nero con display touch e LED bianchi
- Comandi sliding **SmartSelect Connect**

Programmi e Opzioni

- 8 programmi di lavaggio: Quick 30min., 1h, 1h30min., 2h, ECO, AUTO Sense, Machine Care, Ammollo
- 2 opzioni: GlassCare, XtraPower
- Partenza ritardata 1-24h

Programmi e Opzioni via App

- 1 programma di lavaggio: Extra Silenzioso
- 5 opzioni: ExtraSilent, ExtraIgiene, SprayZone, ExtraDry, Un cestello

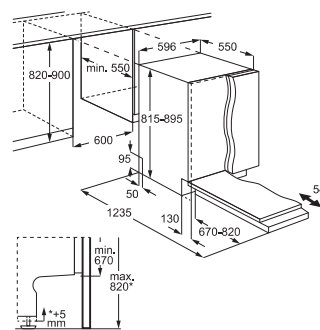

Installazione

- Larghezza 60cm
- Cerniere autobilancianti **sliding**
- Peso anta (min-max): **4-12kg**
- Altezza minima zoccolo: **0cm**

Modello	Codice	Prezzo
NG721A20PK	51000655	1.300

PR NG7 21A22S K



PREDECESSORE
FKH 74707 P

PRODUZIONE ITALIA
Solaro, Lombardia

Benefit

- Vasca **XXL** inox
- **Connettività integrata (Wi-Fi)**
- **Luce interna**
- **LightOnFloor**: indicatore luminoso di avanzamento ciclo
- Tecnologia AirDry

Lavastoviglie integrata totale Serie 7000 con cerniere sliding rinforzate 4-15kg

Caratteristiche tecniche

- Classe di efficienza energetica **A**
- Capacità 14 coperti
- Silenziosità **42 dB(A) re 1 pW**
- **Opzione ExtraSilent fino a 2dB(A) in meno**
- Consumo d'acqua del programma ECO per ciclo **8,4 litri**
- Motore **Inverter**
- Sistema di sicurezza integrato AquaControl
- Sensore di torbidità dell'acqua
- Gestione allacciamento acqua calda (risparmio energetico fino al 35%)

Dotazione interna

- Vassoio portaposate EasyFlex con supporto per coltelli
- Specifiche cesto superiore: regolabile in altezza anche a pieno carico su uno o entrambi i lati, **2 supporti SoftSpikes per bicchieri**, 2 scomparti reclinabili per bicchieri, 2 porta tazze reclinabili
- Specifiche cesto inferiore: 4 scomparti piatti reclinabili

Pannello di Controllo

- Cruscotto nero con display touch e LED bianchi
- Comandi sliding **SmartSelect Connect**

Programmi e Opzioni

- 8 programmi di lavaggio: Quick 30min., 1h, 1h30min., 2h, ECO, AUTO Sense, Machine Care, Ammollo
- 2 opzioni: GlassCare, XtraPower
- Partenza ritardata 1-24h

Programmi e Opzioni via App

- 1 programma di lavaggio: Extra Silenzioso
- 5 opzioni: ExtraSilent, ExtraIgiene, SprayZone, ExtraDry, Un cestello

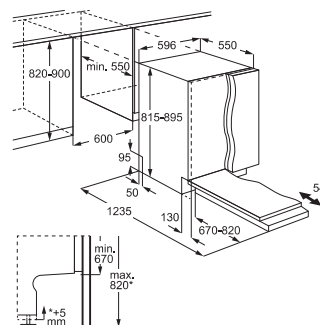

Installazione

- Larghezza 60cm
- Cerniere autobilancianti **sliding**
- Peso anta (min-max): **4-15kg**
- Altezza minima zoccolo: **0cm**

Modello	Codice	Prezzo
NG721A22SK	51000629	1.250

PR NG 7 21A 21S K



Esclusivo



! NOVITÀ 2026 PREDECESSORE FSK 74757 P FSE 75778 P

PRODUZIONE ITALIA Solaro, Lombardia

Benefit

- Vasca **XXL** inox
- **Connettività integrata (Wi-Fi)**
- **Luce interna**
- **LightOnFloor**: indicatore luminoso di avanzamento ciclo
- Tecnologia AirDry

Lavastoviglie integrata totale Serie 7000

Caratteristiche tecniche

- Classe di efficienza energetica **A**
- Capacità 14 coperti
- Silenziosità **42 dB(A) re 1 pW**
- **Opzione ExtraSilent fino a 2dB(A) in meno**
- Consumo d'acqua del programma ECO per ciclo **8,4 litri**
- Motore **Inverter**
- Sistema di sicurezza integrato AquaControl
- Sensore di torbidità dell'acqua
- Gestione allacciamento acqua calda (risparmio energetico fino al 35%)

Dotazione interna

- Vassoio portaposate EasyFlex con supporto per coltelli
- Specifiche cesto superiore: regolabile in altezza anche a pieno carico su uno o entrambi i lati, **2 supporti SoftSpikes per bicchieri**, 2 scomparti reclinabili per bicchieri, porta tazze reclinabili
- Specifiche cesto inferiore: 4 scomparti piatti reclinabili

Pannello di Controllo

- Cruscotto nero con display touch e LED bianchi
- Comandi sliding **SmartSelect Connect**

Programmi e Opzioni

- 8 programmi di lavaggio: Quick 30min., 1h, 1h30min., 2h, ECO, AUTO Sense, Machine Care, Ammollo
- 2 opzioni: GlassCare, XtraPower
- Partenza ritardata 1-24h

Programmi e Opzioni via App

- 1 programma di lavaggio: Extra Silenzioso
- 5 opzioni: ExtraSilent, ExtraHygiene, SprayZone, ExtraDry, Un cestello

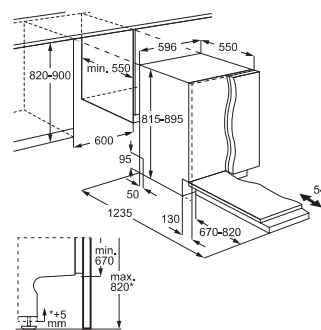

Installazione

- Larghezza 60cm
- Cerniere autobilancianti **sliding**
- Peso anta (min-max): **4-12kg**
- Altezza minima zoccolo: **0cm**

Modello	Codice	Prezzo
NG721A21SK	51000570	1.150

PR GI 7 211A 1S X



Esclusivo



! NOVITÀ 2026 PREDECESSORE FSE 64637 P

PRODUZIONE ITALIA Solaro, Lombardia

Benefit

- Vasca **XXL** inox
- **Connettività integrata (Wi-Fi)**
- **Luce interna**
- **LightOnFloor**: indicatore luminoso di avanzamento ciclo
- Tecnologia AirDry

Lavastoviglie integrata totale Serie 7000

Caratteristiche tecniche

- Classe di efficienza energetica **A**
- Capacità 13 coperti
- Silenziosità **42 dB(A) re 1 pW**
- **Opzione ExtraSilent fino a 2dB(A) in meno**
- Consumo d'acqua del programma ECO per ciclo **8,4 litri**
- Motore **Inverter**
- Sistema di sicurezza integrato AquaControl
- Sensore di torbidità dell'acqua
- Gestione allacciamento acqua calda (risparmio energetico fino al 35%)

Dotazione interna

- **Cestello portaposate divisibile e scorrevole**
- Specifiche cesto superiore: regolabile in altezza anche a pieno carico su uno o entrambi i lati, **2 supporti SoftSpikes per bicchieri**, 2 scomparti per bicchieri, porta tazze reclinabili
- Specifiche cesto inferiore: 4 scomparti piatti reclinabili

Pannello di Controllo

- Cruscotto nero con display touch e LED bianchi
- Comandi sliding **SmartSelect Connect**

Programmi e Opzioni

- 8 programmi di lavaggio: Quick 30min., 1h, 1h30min., 2h, ECO, AUTO Sense, Machine Care, Ammollo
- 2 opzioni: GlassCare, XtraPower
- Partenza ritardata 1-24h

Programmi e Opzioni via App

- 1 programma di lavaggio: Extra Silenzioso
- 5 opzioni: ExtraSilent, ExtraHygiene, SprayZone, ExtraDry, Un cestello

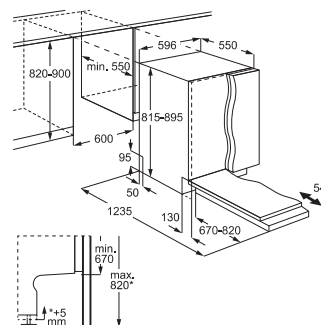

Installazione

- Larghezza 60cm
- Cerniere autobilancianti **sliding**
- Peso anta (min-max): **4-12kg**
- Altezza minima zoccolo: **0 cm**

Modello	Codice	Prezzo
GI7211A1SX	51000554	1.100

PR FSB 53637 P



PRODUZIONE ITALIA
Solaro, Lombardia

Lavastoviglie Integrata totale Serie 7000 GlassCare



Benefit

- Vasca XXL inox
- **Tecnologia AirDry:** apertura automatica della porta per una perfetta asciugatura
- **Beam on floor Technology:** indicatore luminoso di fine programma a due colori
- Cruscotto nero con display Touch Control e LED bianchi
- **Comandi sliding QuickSelect**

Caratteristiche tecniche

- **Larghezza 60 cm**
- **Classe di efficienza energetica D**
- **13 coperti**
- **Silent Technology: 44 dB(A) re1pW**
- **Motore Inverter**
- Specifiche cesto superiore: regolabile in altezza anche a pieno carico, 2 supporti reclinabili, 2 supporti reclinabili per bicchieri, 2 supporti speciali SoftSpike, supporti laterali porta tazze reclinabili
- Specifiche cesto inferiore: 2 scomparti reclinabili
- Cestello portaposate
- Sistema di sicurezza integrato AquaStop
- Sensore torbidità dell'acqua
- Allacciamento ad acqua calda: risparmio energia fino al 35%

Programmi

- **7 programmi di lavaggio:** 2h40min., 1h, 1h30min., AutoSense, Eco, Machine Care, Quick
- **2 opzioni:** Glass Care, XtraPower
- Avvisatore acustico di fine ciclo, Mancanza sale e brillantante
- Partenza ritardata da 1 a 24 ore
- Mezzo carico automatico
- **AutoOff** (spegnimento automatico)

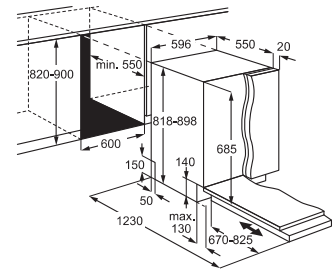

Installazione

- **Integrata totale**
- **Cerniere autobilancianti sliding**
- **Peso anta (min-max): 2-10 kg**
- **Altezza minima zoccolo 0 cm**

FINO A ESAURIMENTO SCORTE

Modello	Codice	Prezzo
FSB53637P	51000390	940 700

PR NG6 21C10S K

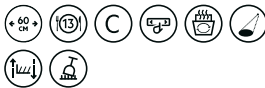

NOVITÀ 2020
PREDECESSORE
FSK 73617 Z

PRODUZIONE EUROPA
Polonia

Lavastoviglie integrata totale Serie 6000

Benefit

- Vasca inox
- **LightOnFloor:** indicatore luminoso di avanzamento ciclo
- Tecnologia AirDry

Caratteristiche tecniche

- Classe di efficienza energetica **C**
- Capacità 13 coperti
- Silenziosità **44 dB(A) re 1 pW**
- Consumo d'acqua del programma ECO per ciclo 9,9 litri
- Motore **Inverter**
- Sistema di sicurezza integrato AquaControl
- Sensore di torbidità dell'acqua
- Gestione allacciamento acqua calda (risparmio energetico fino al 35%)

Dotazione interna

- Cestello portaposate
- Specifiche cesto superiore: regolabile in altezza anche a pieno carico, **2 supporti SoftSpikes per bicchieri**, porta tazze reclinabili
- Specifiche cesto inferiore: 2 scomparti piatti reclinabili

Pannello di Controllo

- Cruscotto nero con display touch e LED bianchi
- Comandi sliding SmartSelect

Programmi e Opzioni

- 8 programmi di lavaggio: Quick 30min., 1h, 1h30min., 2h, ECO, AUTO Sense, Machine Care, Ammollo
- 2 opzioni: ExtraPower, GlassCare
- Partenza ritardata 1-24h

Installazione

- Larghezza 60cm
- Cerniere autobilancianti **sliding**
- Peso anta (min-max): 2-10kg
- Altezza minima zoccolo: 4 cm

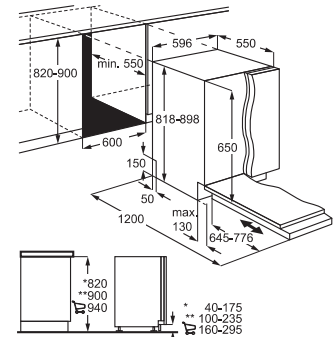

Modello	Codice	Prezzo
NG621C10SK	51000428	850

PR FSE 63307 P



PRODUZIONE ITALIA
Solaro, Lombardia

Lavastoviglie integrata totale Serie 6000 a colonna

Benefit

- Vasca inox
- **Luce interna**
- Tecnologia AirDry

Caratteristiche tecniche

- Classe di efficienza energetica **D**
- Capacità 12 coperti
- Silenziosità **42 dB(A) re 1 pW**
- **Opzione ExtraSilent fino a 2dB(A) in meno**
- Consumo d'acqua del programma ECO per ciclo 9,9 litri
- Motore **Inverter**
- Sistema di sicurezza integrato AquaControl
- Sensore di torbidità dell'acqua
- Gestione allacciamento acqua calda (risparmio energetico fino al 35%)

Dotazione interna

- Cestello portaposate
- Specifiche cesto superiore: regolabile in altezza anche a pieno carico, **6 supporti SoftGrips e 2 supporti SoftSpikes per calici e bicchieri**, porta tazze reclinabili
- Specifiche cesto inferiore: 4 scomparti piatti reclinabili, maniglia in acciaio inox

Pannello di Controllo

- Cruscotto nero con display touch e LED bianchi
- Comandi sliding QuickSelect

Programmi e Opzioni

- 7 programmi di lavaggio: Quick 30min., 1h, 1h30min., 2h40min., ECO, AUTO Sense, Machine Care
- 3 opzioni: ExtraSilent, GlassCare, XtraPower
- Partenza ritardata 1-24h

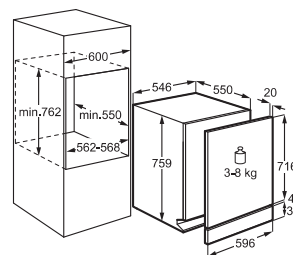

Installazione

- Larghezza 55cm
- **Installabile in colonna**
- **Cerniere a doppio fulcro autobilancianti**
- Peso anta (min-max): 2,5-11kg
- Fissaggio anta a trascinamento

Modello	Codice	Prezzo
FSE63307P	51000781	1.550

PR FSK 74547 P



NOVITÀ 2026 PREDECESSORE
FSE 72507 P

PRODUZIONE EUROPA
Polonia

Lavastoviglie integrata totale Serie 7000 45cm

Benefit

- Vasca inox
- **Beam on Floor:** Indicatore luminoso di avanzamento ciclo
- Tecnologia AirDry

Caratteristiche tecniche

- Classe di efficienza energetica **C**
- Capacità 10 coperti
- Silenziosità **44 dB(A) re 1 pW**
- **Opzione ExtraSilent fino a 2dB(A) in meno**
- Consumo d'acqua del programma ECO per ciclo 9,9 litri
- Motore **Inverter**
- Sistema di sicurezza integrato AquaControl
- Sensore di torbidità dell'acqua
- Gestione allacciamento acqua calda (risparmio energetico fino al 35%)

Dotazione interna

- Vassoio portaposate MaxiFlex con supporto per coltelli e divisori removibili
- Specifiche cesto superiore: regolabile in altezza anche a pieno carico, **6 SoftGrips e 2 SoftSpikes per calici e bicchieri**, porta tazze reclinabili
- Specifiche cesto inferiore: 2 scomparti piatti reclinabili

Pannello di Controllo

- Cruscotto nero con display touch e LED bianchi
- Comandi sliding QuickSelect

Programmi e Opzioni

- 7 programmi di lavaggio: Quick 30min., 1h, 1h30min., 2h40min., ECO, AUTO Sense, Machine Care
- 3 opzioni: ExtraSilent, GlassCare, XtraPower
- Partenza ritardata 1-24h

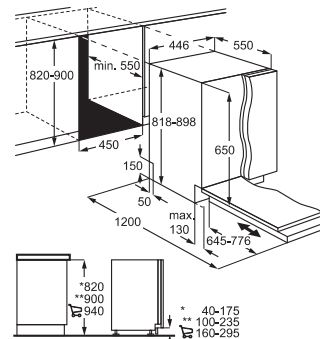

Installazione

- Larghezza 45cm
- Cerniere autobilancianti **sliding**
- Peso anta (min-max): 2-6kg
- Altezza minima zoccolo: 4 cm

Modello	Codice	Prezzo
FSK74547P	51000604	1.200

PR NSC 8M192 DS



NOVITÀ 2026 PREDECESSORE NSC 8M191 DS

PRODUZIONE ITALIA
Susegana, Veneto

**Frigocongelatore combinato Serie 8000
MultiSpace TwinTech® Total NoFrost GreenZone+**

Benefit

- AI CoolAssist® adatta automaticamente le impostazioni in base alla tua routine quotidiana
- Tecnologia TwinTech® Total No Frost: due sistemi di raffreddamento indipendenti
- Cooling 360°: Multiflow con pannello in acciaio inox
- Cassetto sigillato GreenZone Plus con controllo umidità automatico per preservare al meglio le vitamine, il sapore e la consistenza della frutta e verdura fresca
- Vani interni realizzati con il 70% di plastica riciclata
- Sbrinamento e scongelamento automatici
- Compressore inverter con garanzia 10 anni
- Controporta CustomFlex®

Specifiche tecniche

- Classe di efficienza energetica D
- Capacità totale vano frigorifero 207 lt
- Capacità totale vano congelatore 62 lt
- Capacità di congelamento 5 kg/24 h
- Silenziosità 34 dB(A)
- Pannello digitale con dual control: regolazione separata della temperatura del frigorifero e del congelatore
- Illuminazione a LED 1 superiore e 2 laterali
- Humidity Control

Funzioni/Programmi

- AUTO (AI CoolAssist®)
- Funzione FROSTMATIC®: congelamento rapido
- Allarme luminoso/acustico alta temperatura
- Allarme luminoso porta aperta
- Allarme acustico porta aperta

Installazione

- Installazione a traino
- 2 porte reversibili con incernieramento a destra

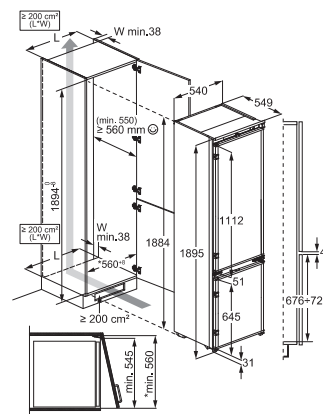

Dotazione interna Frigorifero

- 4 ripiani in vetro, 1 Greenzoneplus, 1 cassetto ExtraChill, Controporta CustomFlex®: 1 mensola per bottiglie, 2 mensole piccole, 3 mensole medie

Congelatore

- 2 ripiani in vetro, 3 cassette

Modello	Codice	Prezzo
NSC8M192DS	51000982	1.950

PR NSC 7C191 ES



NOVITÀ 2026 PREDECESSORE NSC 6M191 ES

PRODUZIONE ITALIA
Susegana, Veneto

**Frigocongelatore combinato Serie 7000
MultiSpace TwinTech® Total NoFrost AI CoolAssist®**

Benefit

- AI CoolAssist® adatta automaticamente le impostazioni in base alla tua routine quotidiana
- Tecnologia TwinTech® Total No Frost: due sistemi di raffreddamento indipendenti
- Cooling 360°: Ventilazione Multiflow
- MultiSpace
- Vani interni realizzati con il 70% di plastica riciclata
- Sbrinamento e scongelamento automatici
- Compressore inverter con garanzia 10 anni

Specifiche tecniche

- Classe di efficienza energetica E
- Capacità totale vano frigorifero 207 lt
- Capacità totale vano congelatore 62 lt
- Capacità di congelamento 5 kg/24 h
- Silenziosità 37 dB(A)
- Pannello digitale con dual control: regolazione separata della temperatura del frigorifero e del congelatore
- Illuminazione a LED superiore

Funzioni/Programmi

- AUTO (AI CoolAssist®)
- Funzione FROSTMATIC®: congelamento rapido
- Allarme luminoso/acustico alta temperatura
- Allarme luminoso porta aperta
- Allarme acustico porta aperta

Installazione

- Installazione a traino
- 2 porte reversibili con incernieramento a destra

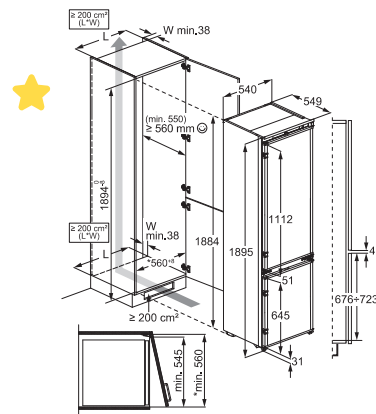

Dotazione interna Frigorifero

- 4 ripiani in vetro, 1 cassetto verdura, 1 cassetto ExtraChill, Controporta CustomFlex®: 1 mensola per bottiglie, 2 mensole piccole, 3 mensole medie

Congelatore

- 2 ripiani in vetro, 3 cassette

Modello	Codice	Prezzo
NSC7C191ES	51000806	1.600

TC7 CS181 AF



PRODUZIONE ITALIA
Susegana, Veneto

Frigocongelatore combinato Serie 7000 TwinTech® Total NoFrost AI CoolAssist®

Benefit

- AI CoolAssist® adatta automaticamente le impostazioni in base alla tua routine quotidiana
- Tecnologia TwinTech® Total No Frost Plus: due sistemi di raffreddamento indipendenti
- Cassetto ChillZone 0° indipendente per preservare al meglio carne, pesce e cibi freschi
- Cooling 360°: Ventilazione Multiflow
- Vani interni realizzati con il 70% di plastica riciclata
- Sbrinamento e scongelamento automatici
- Compressore inverter con garanzia 10 anni

Specifiche tecniche

- Classe di efficienza energetica A
- Capacità totale vano frigorifero 182 lt
- Capacità totale vano congelatore 62 lt
- Capacità di congelamento 8 kg/24 h
- Silenziosità 27 dB(A)
- Pannello digitale con dual control: regolazione separata della temperatura del frigorifero e del congelatore
- Illuminazione a LED superiore

Funzioni/Programmi

- AUTO (AI CoolAssist®)
- Funzione FROSTMATIC®: congelamento rapido
- Allarme luminoso/acustico alta temperatura
- Allarme luminoso porta aperta
- Allarme acustico porta aperta

Installazione

- Installazione con cerniera piatta
- 2 porte reversibili con incernieramento a destra

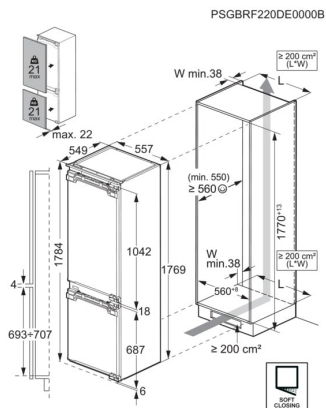

Dotazione interna Frigorifero

- 4 ripiani in vetro, 1 cassetto verdura, 1 cassetto ChillZone 0°, 1 contenitore burro, 1 mensola per bottiglie, 1 mensola trasparente

Congelatore

- 2 ripiani in vetro, 3 cassette

Modello	Codice	Prezzo
TC7CS181AF	51001108	2.200

PR NSC 7C181 ES



Esclusivo



PREDECESSORE
NSC 6M18B ES

PRODUZIONE ITALIA
Susegana, Veneto

Frigocongelatore combinato Serie 7000 TwinTech® Total NoFrost AI CoolAssist®

Benefit

- AI CoolAssist® adatta automaticamente le impostazioni in base alla tua routine quotidiana
- Tecnologia TwinTech® Total No Frost: due sistemi di raffreddamento indipendenti
- Cooling 360°: Ventilazione Multiflow
- Vani interni realizzati con il 70% di plastica riciclata
- Compressore inverter con garanzia 10 anni

Specifiche tecniche

- Classe di efficienza energetica E
- Capacità totale vano frigorifero 186 lt
- Capacità totale vano congelatore 62 lt
- Capacità di congelamento 5 kg/24 h
- Silenziosità 37 dB(A)
- Pannello digitale con DualControl: regolazione separata della temperatura del frigorifero e del congelatore
- Illuminazione a LED superiore

Funzioni/Programmi

- AUTO (AI CoolAssist®)
- Funzione FROSTMATIC®: congelamento rapido
- Allarme luminoso/acustico alta temperatura
- Allarme luminoso porta aperta
- Allarme acustico porta aperta

Installazione

- Installazione a traino
- 2 porte reversibili con incernieramento a destra

Dotazione interna Frigorifero

- 4 ripiani in vetro, 1 cassetto verdura, 1 cassetto ExtraChill, 1 contenitore burro, 1 mensola per bottiglie, 1 mensola trasparente

Congelatore

- 2 ripiani in vetro, 3 cassette

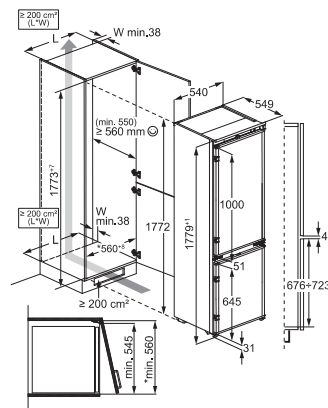

NSC 7C181 DS

- Classe di efficienza energetica D
- Silenziosità 34 dB(A)

Modello	Codice	Prezzo
NSC7C181ES	51000705	1.400
NSC7C181DS	51000806	1.600

NSC 7N181 ES



NOVITÀ 2026 PREDECESSORE NSC 6N181 ES

PRODUZIONE ITALIA
Susegana, Veneto

Frigocongelatore combinato Serie 7000 TwinTech® NoFrost AI CoolAssist®

Benefit

- **AI CoolAssist®** adatta automaticamente le impostazioni in base alla tua routine quotidiana
- **Tecnologia TwinTech® No Frost:** due sistemi di raffreddamento indipendenti
- **Vani interni realizzati con il 70% di plastica riciclata**
- **Sbrinatorio e scongelamento automatici**
- **Compressore inverter con garanzia 10 anni**

Specifiche tecniche

- **Classe di efficienza energetica E**
- Capacità totale vano frigorifero 195 lt
- Capacità totale vano congelatore 62 lt
- Capacità di congelamento 4.5 kg/24 h
- Silenziosità 35 dB(A)
- Controlli interni elettronici con LED
- **Luce a LED** integrata sul pannello di controllo

Funzioni/Programmi

- **AUTO** (AI CoolAssist®)
- **Funzione FROSTMATIC®:** congelamento rapido
- Allarme luminoso/acustico alta temperatura
- Allarme acustico porta aperta

Installazione

- Installazione a traino
- 2 porte reversibili con incernieramento a destra

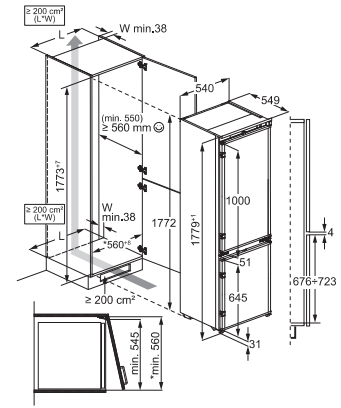

Dotazione interna Frigorifero

- 4 ripiani in vetro, 2 cassette verdura, 1 contenitore burro, 1 mensola per bottiglie, 1 mensola trasparente

Congelatore

- 2 ripiani in vetro, 2 cassette, 1 ripiano scorrevole

Modello	Codice	Prezzo
NSC7N181ES	51000594	1.180

PR OSC 6D181 ES



NOVITÀ 2026 PREDECESSORE OSC 5D181 ES

PRODUZIONE ITALIA
Susegana, Veneto

Frigocongelatore combinato Serie 6000 LowFrost AI CoolAssist®

Benefit

- **AI CoolAssist®** adatta automaticamente le impostazioni in base alla tua routine quotidiana
- **Tecnologia Low Frost:** riduce al minimo la formazione di ghiaccio nel congelatore
- **Ventilazione Dynamic Air**
- **Vani interni realizzati con il 70% di plastica riciclata**
- **Compressore inverter con garanzia 10 anni**

Specifiche tecniche

- **Classe di efficienza energetica E**
- Capacità totale vano frigorifero 196 lt
- Capacità totale vano congelatore 73 lt
- Capacità di congelamento 3.3 kg/24 h
- Silenziosità 34 dB(A)
- Controlli interni elettronici con LED
- **Luce a LED** integrata sul pannello di controllo

Funzioni/Programmi

- **AUTO** (AI CoolAssist®)
- **Funzione FROSTMATIC®:** congelamento rapido
- Allarme luminoso/acustico alta temperatura
- Allarme acustico porta aperta

Installazione

- Installazione a traino
- 2 porte reversibili con incernieramento a destra

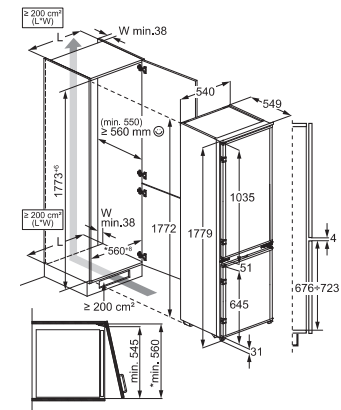

Dotazione interna Frigorifero

- 4 ripiani in vetro, 2 cassette verdura, 1 contenitore burro, 1 mensola per bottiglie, 1 mensola trasparente

Congelatore

- 2 ripiani in vetro, 2 cassette, 1 ripiano scorrevole

Modello	Codice	Prezzo
OSC6D181ES	51000495	1.090 890
OSC5D181ES	51000440	1.090 790

Indicatore di temperatura IT4

OAB 6182 EF



E



PRODUZIONE EUROPA
Ungheria

Congelatore sottotavolo Serie 6000

Specifiche tecniche

- Classe di efficienza energetica E
- Capacità totale vano congelatore 95 lt
- Capacità di congelamento 7 kg/24 h
- Silenziosità 40 dB(A)
- Controlli elettronici

Funzioni/Programmi

- Funzione **FROSTMATIC®**: congelamento rapido
- Allarme luminoso/acustico alta temperatura
- Allarme luminoso/acustico porta aperta

Installazione

- Installazione autoportante
- Porta reversibile con incernieramento a destra

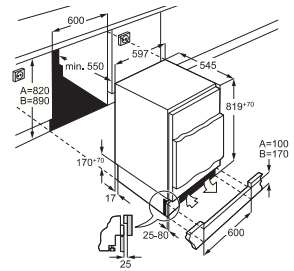

Dotazione interna congelatore

- 3 cassetti

Modello	Codice	Prezzo
OAB6182EF	51000710	1.410

OSF 6182 EF



E



PRODUZIONE EUROPA
Ungheria

Frigorifero sottotavolo Serie 6000 con vano congelatore

Benefit

- Vano congelatore ****

Specifiche tecniche

- Classe di efficienza energetica E
- Capacità totale vano congelatore 94 lt
- Capacità totale vano frigorifero 16 lt
- Capacità di congelamento 2.5 kg/24 h
- Silenziosità 38 dB(A)
- Controlli interni
- Illuminazione a LED

Installazione

- Installazione autoportante
- Porta reversibile con incernieramento a destra

Dotazione interna frigorifero

- 3 ripiani in vetro, 1 cassetto verdura, 1 contenitore burro, 1 mensola per bottiglie, mezzo ripiano amovibile

OSK 6182 EF



Dotazione interna frigorifero

- 4 ripiani in vetro, 1 cassetto verdura, 1 contenitore burro, 1 mensola per bottiglie, mezzo ripiano amovibile

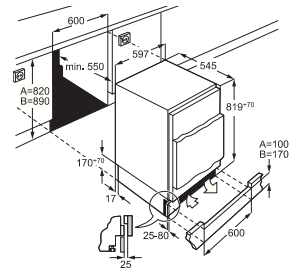

Modello	Codice	Prezzo
OSF6182EF	51000589	1.170
OSK6182EF	51000574	1.140

NSF 6D181 DS



PRODUZIONE ITALIA
Susegana, Veneto

Frigorifero armadio Serie 6000 ventilato con vano congelatore

Benefit

- Vano congelatore ****
- Ventilazione **DynamicAir**
- Compressore inverter con garanzia 10 anni
- Vani interni realizzati con il 70% di plastica riciclata

Specifiche tecniche

- Classe di efficienza energetica D
- Capacità totale vano frigorifero 264 lt
- Capacità totale vano congelatore 22 lt
- Capacità di congelamento 5,5 kg/24 h
- Silenziosità 29 dB(A)
- Controllo elettronico con pannello digitale
- Illuminazione a LED
- Sicurezza bambini

Funzioni/Programmi

- Funzione **COOLMATIC®**: raffreddamento rapido
- Funzione **FROSTMATIC®**: congelamento rapido
- Allarme acustico alta temperatura
- Allarme acustico porta aperta

Installazione

- Installazione a traino
- Porta reversibile con incernieramento a destra

Dotazione interna frigorifero

- 4 ripiani in vetro di cui 1 sdoppiabile FlexiShelf, 1 cassetto verdura su guide telescopiche totalmente estensibile, 1 cassetto ExtraZone, 1 contenitore burro, 1 mensola per bottiglie, 3 mensole trasparenti

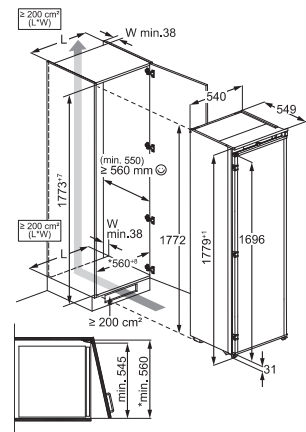

Modello	Codice	Prezzo
NSF6D181DS	51000881	1.750

ORM 9M491 EG

Frigocongelatore Slot In Serie 9000 con tecnologia Total No Frost



Humidity Control

Benefit

- **Perfect Fit Slot In:** il 4 porte che ti offre l'esperienza dei frigoriferi incasso. Grazie alla sua modalità di installazione si integra perfettamente in qualsiasi cucina
- **Tecnologia Total NoFrost**
- **Cooling 360°:** Multiflow con pannello Light LED
- **Motore inverter**
- **Cassetto sigillato GreenZone** con controllo umidità per preservare al meglio le vitamine, il sapore e la consistenza della frutta e verdura fresca
- **Cassetto a temperatura variabile** (-4°/0°/+4°C) per preservare al meglio i tagli freschi di carne, pesce e crostacei
- **Maniglie incassate**

Specifiche tecniche

- **Classe di efficienza energetica E**
- Capacità totale vano frigorifero 280 lt
- Capacità totale vano congelatore 205 lt
- Capacità di congelamento 10 kg/24 h
- Silenziosità 38 dB(A)
- Controllo elettronico della temperatura con display LCD esterno
- Illuminazione a LED superiore ed integrata nel pannello Multiflow
- Illuminazione superiore vano congelatore
- Sbrinamento e scongelamento automatici

Funzioni/Programmi

- **Funzione HOLIDAY:** modalità risparmio vacanza
- **Funzione FROSTMATIC®:** congelamento rapido
- Allarme acustico porta aperta

Installazione

- Slot In e Libera Installazione
- Ruote per lo spostamento e piedini regolabili
- Dimensioni (AxLxP): 193x83,9x59,8 cm

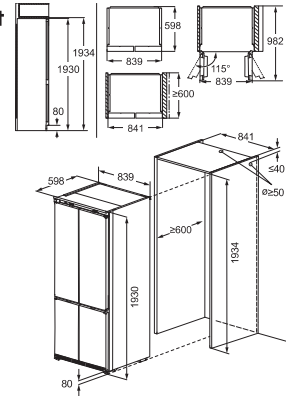

Dotazione interna Frigorifero

- 4 ripiani in vetro, 1 GreenZone con finitura in vetro, 1 cassetto a temperatura variabile con finitura in vetro

Controporta

- 2 porta bottiglie, 4 mensole trasparenti, 1 portauova

Congelatore

- 4 mezzi cassetti, 1 ripiano in vetro

Design

- Estetica porte glossy black

Modello	Codice	Prezzo
ORM9M491EG	51001395	2.910

ORM 8M491 EB

Frigocongelatore Slot In Serie 8000 con tecnologia Total No Frost



Humidity Control

Benefit

- **Perfect Fit Slot In:** il 4 porte che ti offre l'esperienza dei frigoriferi incasso. Grazie alla sua modalità di installazione si integra perfettamente in qualsiasi cucina
- **Tecnologia Total NoFrost**
- **Cooling 360°:** Multiflow con pannello in acciaio inox
- **Motore inverter**
- **Cassetto sigillato GreenZone** con controllo umidità per preservare al meglio le vitamine, il sapore e la consistenza della frutta e verdura fresca
- **Cassetto a temperatura variabile** (-4°/0°/+4°C) per preservare al meglio i tagli freschi di carne, pesce e crostacei
- **Maniglie incassate**

Specifiche tecniche

- **Classe di efficienza energetica E**
- Capacità totale vano frigorifero 280 lt
- Capacità totale vano congelatore 205 lt
- Capacità di congelamento 10 kg/24 h
- Silenziosità 38 dB(A)
- Controllo elettronico della temperatura con display LCD esterno
- Illuminazione a LED
- Illuminazione superiore vano congelatore
- Sbrinamento e scongelamento automatici

Funzioni/Programmi

- **Funzione HOLIDAY:** modalità risparmio vacanza
- **Funzione FROSTMATIC®:** congelamento rapido
- Allarme acustico porta aperta

Installazione

- Slot In e Libera Installazione
- Ruote per lo spostamento e piedini regolabili
- Dimensioni (AxLxP): 193x83,9x59,8 cm

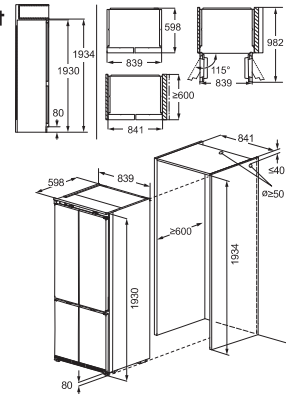

Dotazione interna Frigorifero

- 4 ripiani in vetro, 1 GreenZone, 1 cassetto a temperatura variabile

Controporta

- 2 porta bottiglie, 4 mensole trasparenti, 1 portauova

Congelatore

- 4 mezzi cassetti, 1 ripiano in vetro

Design

- Estetica porte Black

Modello	Codice	Prezzo
ORM8M491EB	51001355	2.790