



## AGGIORNAMENTO SELECTION MAGGIO 2026

### PACCHETTO PROMO

#### INCASSO

- PIANI COTTURA
- FORNI
- CAPPE
- LAVASCIUGA
- LAVABIANCHERIA
- LAVASTOVIGLIE
- FRIGORIFERI
- CONGELATORI

#### FREE STANDING

- FRIGORIFERO

## PACCHETTO PROMO

CODICE: 50000825

KOHHH 04 X



KGS 6434 SX



KNA 6 LE 18 S



## ALTERNATIVE

KOIGH 04 K  
CODICE: 50000040



KODGH 60 TH  
CODICE: 50000070



KOHFP 46 BX  
CODICE: 50000090



KIB 60424 CK  
CODICE: 50000030



KGS 7534 SX  
CODICE: 50000160



EIS 62453  
CODICE: 50000170

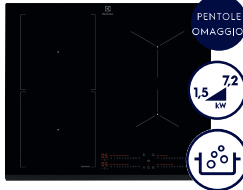

EIS 82453  
CODICE: 50000260

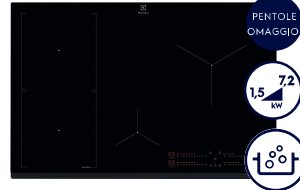

LNA 7 NE 18 S  
CODICE: 50000060



KNA 7 CE 19 S1  
CODICE: 50000250



KNG 8 TD 75 S  
CODICE: 50000330



KL62 B101 S  
CODICE: 50000360



KL52 C200 S  
CODICE: 50000030



KL72 A201 S  
CODICE: 50000130



EMS 4253 TBX  
CODICE: 50000251



LMS 4253 TMK  
CODICE: 50000312



**PR** Piano aspirante Serie 600 con cappa filtrante nero opaco Matt SE  
KCC 83410 CT

**NEW 2026**



Fino a **3 VOLTE\*** più resistente ai graffi

PRODUZIONE EUROPA  
Germania

**Benefit**

- Piano aspirante con cappa filtrante
- FlexiPower Management
- Funzione Bridge
- Connessione Hob2Hood®

Disponibile come optional  
il detergente per piano cottura  
induzione opaco M2HCMC01



Inquadra il QRCode  
per scoprire  
la Guida all'installazione

**Caratteristiche tecniche**

- Classe di efficienza energetica A+
- Assorbimento massimo 7,35 kW con possibilità di power limitation (potenza regolabile)
- Cappa filtrante
- 9 livelli di potenza
- 3 livelli di aspirazione + 1 intensivo
- Portata massima aspirante 650 m<sup>3</sup>/h
- Completo di filtri carbone
- Indicatore luminoso saturazione filtri
- 2 filtri in acciaio inox

**Funzioni & Sicurezza**

- Funzione FlexiPower Management
- Funzione Power per potenza aggiuntiva
- Funzione Stop&Go, Funzione Heat Assist, Funzione Precise Heat e Funzione Pot Detection
- Contaminuti
- Blocco impostazioni di cottura
- Sicurezza bambini (blocco accensione)
- Spie di calore residuo
- Spegnimento automatico di sicurezza

**Design**

- 80 cm di larghezza
- 4 zone di cottura
- 1 Comando Direct Touch
- Controllo elettronico Touch Control con interfaccia unica per zone cottura e cappa
- Indicatore digitale del livello di potenza impostata per tutte le zone di cottura
- Estetica vetroceramica Matt nera opaca

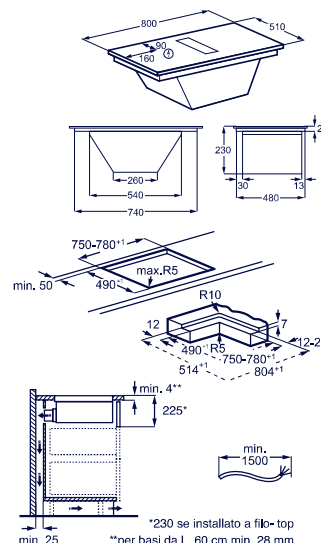

**Installazione**

- Possibilità di installare anche a filo-top
- Minimo spessore del top 4mm
- Possibilità di installazione in versione aspirante

Modello	Codice	Prezzo
KCC83410CT	50000905	1.800,00

**PR** Piano aspirante Serie 800 con cappa filtrante  
KCC 84453 CK

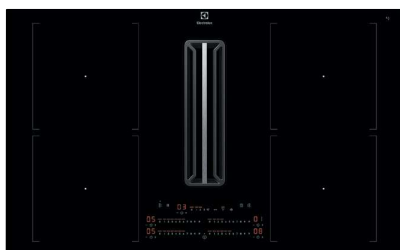

PRODUZIONE EUROPA  
Germania

**Benefit**

- Piano aspirante con cappa filtrante
- FlexiPower Management
- Doppia funzione Bridge
- Connessione Hob2Hood®



Inquadra il QRCode  
per scoprire  
la Guida all'installazione

**Caratteristiche tecniche**

- Classe di efficienza energetica A+
- Assorbimento massimo 7,2 kW con possibilità di power limitation (potenza regolabile)
- Cappa filtrante
- 9 livelli di potenza
- 3 livelli di aspirazione + 1 intensivo
- Portata massima aspirante 630 m<sup>3</sup>/h
- Indicatore luminoso saturazione filtri
- Filtro 2in1 (grasso e carbone)

**Funzioni & Sicurezza**

- Funzione FlexiPower Management
- Funzione Power per potenza aggiuntiva
- Funzione Stop&Go
- Contaminuti
- Blocco impostazioni di cottura
- Sicurezza bambini (blocco accensione)
- Spie di calore residuo
- Spegnimento automatico di sicurezza

**Design**

- 83 cm di larghezza
- 4 zone di cottura
- 4 Comandi SliderTouch separati
- Controllo elettronico Touch Control con interfaccia singola per zone cottura e cappa
- Indicatore digitale del livello di potenza impostata per tutte le zone di cottura
- Estetica nera

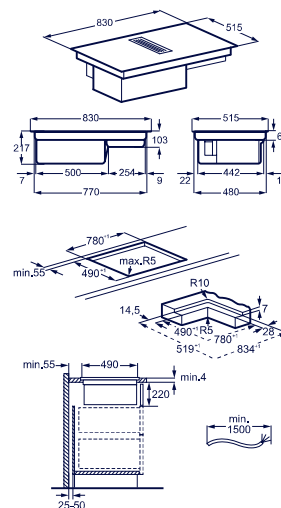

**Installazione**

- Installazione a filo-top e sopra-top
- Minimo spessore del top 4 mm

Modello	Codice	Prezzo
KCC84453CK	50001046	2.080,00

\*Basato su test di abrasione condotti da un laboratorio svizzero esterno in conformità alla norma internazionale IEC 60068-2-70. La visibilità dei graffi viene valutata in confronto ai nostri piani cottura in vetroceramica standard senza trattamenti o rivestimenti speciali.

**PR** Piano aspirante Serie 800 con cappa aspirante  
KCD 84453 CK

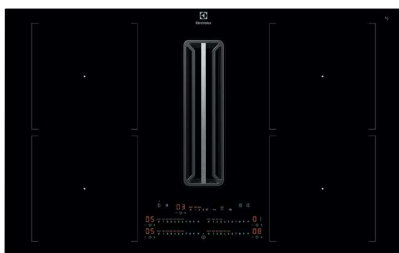

PRODUZIONE EUROPA  
Germania

**Benefit**

- Piano aspirante con cappa aspirante
- FlexiPower Management
- Doppia funzione Bridge
- Connessione Hob2Hood®



Inquadra il QRCode  
per scoprire  
la Guida all'installazione

**Caratteristiche tecniche**

- Classe di efficienza energetica A+
- Assorbimento massimo 7,2 kW
- Cappa aspirante
- 9 livelli di potenza
- 3 livelli di aspirazione + 1 intensivo
- Portata massima aspirante 630 m<sup>3</sup>/h
- Indicatore luminoso saturazione filtri

**Funzioni & Sicurezza**

- Funzione FlexiPower Management
- Funzione Power per potenza aggiuntiva
- Funzione Stop&Go
- Contaminuti
- Blocco impostazioni di cottura
- Sicurezza bambini (blocco accensione)
- Spie di calore residuo
- Spegnimento automatico di sicurezza

**Design**

- 83 cm di larghezza
- 4 zone di cottura
- 4 Comandi SliderTouch separati
- Controllo elettronico Touch Control con interfaccia singola per zone cottura e cappa
- Indicatore digitale del livello di potenza impostata per tutte le zone di cottura
- Estetica nera

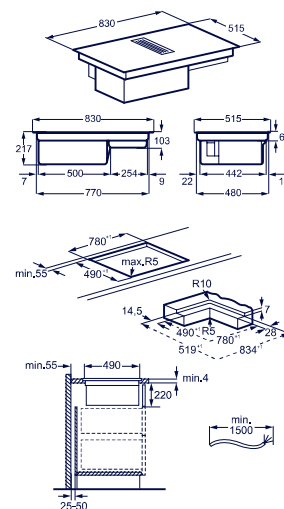

**Installazione**

- Installazione a filo-top e sopra-top
- Minimo spessore del top 4 mm

Modello	Codice	Prezzo
KCD84453CK	50001005	2.000,00

**PR** Piano aspirante Serie 600 con cappa filtrante  
KCC 83410 CK

**NEW 2026**



PRODUZIONE EUROPA  
Germania

**Benefit**

- Piano aspirante con cappa filtrante
- FlexiPower Management
- Funzione Bridge
- Connessione Hob2Hood®



Inquadra il QRCode  
per scoprire  
la Guida all'installazione

**Caratteristiche tecniche**

- Classe di efficienza energetica A+
- Assorbimento massimo 7,35 kW con possibilità di power limitation (potenza regolabile)
- Cappa filtrante
- 3 livelli di aspirazione + 1 intensivo
- Portata massima aspirante 650 m<sup>3</sup>/h
- Completo di filtri carbone
- Indicatore luminoso saturazione filtri
- 2 filtri in acciaio inox

**Funzioni & Sicurezza**

- Funzione FlexiPower Management
- Funzione Power per potenza aggiuntiva
- Funzione Stop&Go, Funzione Heat Assist, Funzione Precise Heat e Funzione Pot Detection
- Contaminuti
- Blocco impostazioni di cottura
- Sicurezza bambini (blocco accensione)
- Spie di calore residuo
- Spegnimento automatico di sicurezza

**Design**

- 80 cm di larghezza
- 4 zone di cottura
- 1 Comando Direct Touch
- Controllo elettronico Touch Control con interfaccia unica per zone cottura e cappa
- Indicatore digitale del livello di potenza impostata per tutte le zone di cottura
- Estetica nera

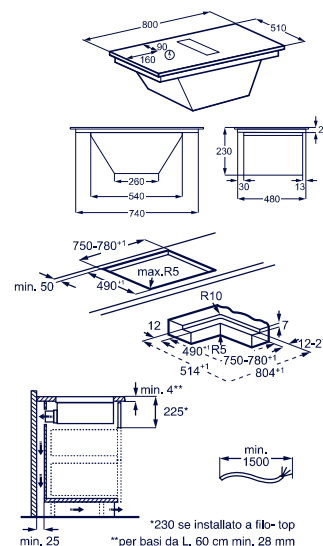

**Installazione**

- Possibilità di installare anche a filo-top
- Possibilità di installazione in versione aspirante

Modello	Codice	Prezzo
KCC83410CK	50000829	1.650,00

**PR** Piano aspirante Serie 600 con cappa filtrante  
KCC 63410 CB

**NEW 2026**



PRODUZIONE EUROPA  
Germania

**Benefit**

- Piano aspirante con cappa filtrante
- FlexiPower Management
- Funzione Bridge
- Connessione Hob2Hood®



Inquadra il QRCode  
per scoprire  
la Guida all'installazione

**Caratteristiche tecniche**

- Classe di efficienza energetica A+
- Assorbimento massimo 7,35 kW con possibilità di power limitation (potenza regolabile)
- Cappa filtrante
- 3 livelli di aspirazione + 1 intensivo
- Portata massima aspirante 630 m<sup>3</sup>/h
- Completo di filtri carbone
- Indicatore luminoso saturazione filtri
- 2 filtri in acciaio inox

**Funzioni & Sicurezza**

- Funzione FlexiPower Management
- Funzione Power per potenza aggiuntiva
- Funzione Stop&Go, Funzione Heat Assist, Funzione Precise Heat e Funzione Pot Detection
- Contaminuti
- Blocco impostazioni di cottura
- Sicurezza bambini (blocco accensione)
- Spie di calore residuo
- Spegnimento automatico di sicurezza

**Design**

- 60 cm di larghezza
- 4 zone di cottura
- 1 Comando Direct Touch
- Controllo elettronico Touch Control con interfaccia unica per zone cottura e cappa
- Indicatore digitale del livello di potenza impostata per tutte le zone di cottura
- Estetica nera

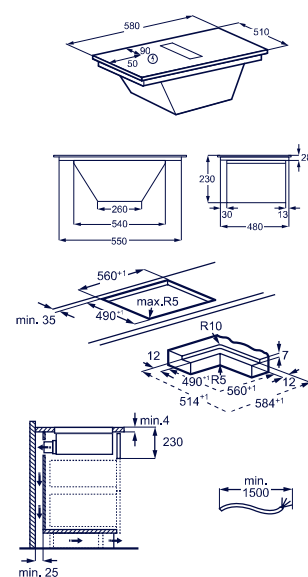

**Installazione**

- Possibilità di installare anche a filo-top
- Minimo spessore del top 4mm
- Possibilità di installazione in versione aspirante

Modello	Codice	Prezzo
KCC63410CB	50000779	1.550,00



## M2CKCF01C

Il kit di canalizzazione universale è un kit completo che copre le installazioni comuni dallo scarico dell'aria della cappa (aspiratore del piano cottura) alla base della cucina. Può essere utilizzato sia in modalità filtrante con tubi che aspirante (in questo caso è possibile adattare il resto dell'installazione dalla base della cucina allo scarico dell'aria a parete grazie agli accessori del kit Componenti singoli per tubazioni). Per piani da 83 cm.



K1 - Curva verticale rettangolare a 90° (X2)



K2 - Curva orizzontale rettangolare a 15° (X2)



K3 - Tubo rettangolare (X1)



K4 - Giunzione rettangolare femmina (X2)



Nastro adesivo in PVC,  
10 m (larghezza 50 mm) (X1)

Modello	Codice	Prezzo
M2CKCF01C	50000111	221,00

## M2CKCF17C



Kit di canalizzazione  
per piani da 80 cm/60 cm

Modello	Codice	Prezzo
M2CKCF17C	50000076	151,00

## M2CKCF02U



S2 - Collegamento orizzontale  
da rettangolare (220x90 mm)  
a circolare (ø150 mm)

Modello	Prezzo
M2CKCF02U	36,00

## M2CKCF03U



S3 - Curva verticale a 90°  
da rettangolare (220x90 mm)  
a circolare (ø150 mm)

Modello	Prezzo
M2CKCF03U	36,00

## M2CKCF04U



S4 - Curva orizzontale rettangolare  
a 90° (220x90 mm)

Modello	Prezzo
M2CKCF04U	41,00

## M2CKCF05U



S5 - Tubo rettangolare,  
1 metro (220x90 mm)

Modello	Prezzo
M2CKCF05U	41,00

M2CKCF06U



S6 - Giunzione rettangolare femmina (220x90 mm)

Modello	Prezzo
M2CKCF06U	20,00

M2CKCF07U



S7 - Tubo circolare, 1 metro (ø150 mm)

Modello	Prezzo
M2CKCF07U	37,00

M2CKCF08U



S8 - Giunzione circolare femmina (ø150 mm)

Modello	Prezzo
M2CKCF08U	20,00

M2CKCF09U



S9 - Curva verticale rettangolare a 90° (220x90 mm)

Modello	Prezzo
M2CKCF09U	28,00

M2CKCF10U



S10 - Nastro adesivo in PVC, 10 m (larghezza 50 mm)

Modello	Prezzo
M2CKCF10U	11,00

M2CKCF11U



S11 - Riduttore rettangolare orizzontale (220 mm) da 90 mm a 55 mm

Modello	Prezzo
M2CKCF11U	16,00

M2CKCF12U



S12 - Griglia esterna con alette a gravità

Modello	Prezzo
M2CKCF12U	28,00

M2CKCF13U



S13 - Congiunzione rettangolare verticale a 15°

Modello	Prezzo
M2CKCF13U	34,00

MCFP101ST



Carbon Filter Standard

Modello	Prezzo
MCFP101ST	82,00

MCFB70PL



2:1 Long Life Carbon Filter

Modello	Prezzo
MCFB70PL	186,00

MCFB88



2:1 Long Life Carbon Filter

Modello	Prezzo
MCFB88	163,00

# Vetro resistente ai graffi SaphirMatt®

Il vetro SaphirMatt® offre una protezione superiore contro i graffi rispetto alle superfici standard dei piani cottura in ceramica.

\*Basato su test di abrasione condotti da un laboratorio svizzero esterno in conformità alla norma internazionale IEC 60068-2-70. La visibilità dei graffi viene valutata in confronto ai nostri piani cottura in vetroceramica standard senza trattamenti o rivestimenti speciali.

Resistente alle impronte.



Fino a 10 volte più resistente ai graffi\*.



80% in meno di luce riflessa, per un impatto visivo maggiore.



## SCOPRI IL BUNDLE ESCLUSIVO

Fino al 30 settembre 2026, acquistando un piano cottura ad induzione SaphirMatt® tra quelli aderenti alla promozione, subito **IN OMAGGIO UN SET DI PENTOLE COOKWARE** e **UN DETERGENTE MATT CARE**.

### ACQUISTA IL PIANO A INDUZIONE SAPHIRMATT®

Elenco modelli aderenti:  
EIS82453IZ - EIS62453IZ

### SET DI PENTOLE COOKWARE E3SS

Il set di pentole in acciaio inox perfetto per l'induzione. La base con uno spessore maggiorato assicura una distribuzione del calore uniforme ed efficiente.

### DETERGENTE PER PIANI OPACHI

Pulisce e lucida proteggendo i piani a induzione opachi. Lascia una pellicola protettiva che facilita le pulizie successive.

Valore accessorio  
**15,99€**



Operazione a premi indetta dai negozi di rivenditori cucine, presso cui è disponibile il relativo regolamento.

**PR** Piano Induzione SaphirMatt® Serie 700 SenseBoil®  
EIS 82453 IZ

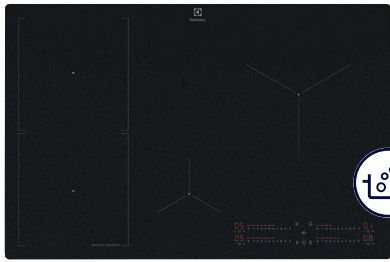

PRODUZIONE EUROPA  
Germania

Fino a 10 VOLTE\* più resistente ai graffi

**Benefit e caratteristiche tecniche**

- Piano Induzione SenseBoil®
- Funzione Bridge
- Connessione piano-cappa Hob2Hood®
- Indicatore digitale del livello di potenza impostata per tutte le zone di cottura
- Assorbimento massimo regolabile da 1,5 kW a 7,35 kW

**SET DI PENTOLE  
OMAGGIO**



Valore accessorio  
199,99€

**Design**

- Estetica SaphirMatt®
- Larghezza 80 cm
- 4 zone cottura con Windmill design
- Maxi zona da 24cm
- Display digitale con Controllo elettronico e comandi SliderTouch
- Potenza regolabile su 9 livelli

**Funzioni**

- Power: funzione per potenza aggiuntiva
- Stop&Go: funzione mantenimento in caldo
- Blocco impostazioni di cottura
- Sicurezza bambini
- Spegnimento automatico temporizzato
- Timer di zona individuali
- Contaminuti
- CountUp Timer
- Programmatore di fine cottura
- EcoTimer
- Spie calore residuo a 3 livelli
- Segnale acustico di fine cottura

**Installazione**

- Sistema di installazione facilitata Snap-In
- Possibilità di installare anche a filo-top

Disponibile come optional  
il detergente per piano cottura  
induzione opaco M2HCMC01

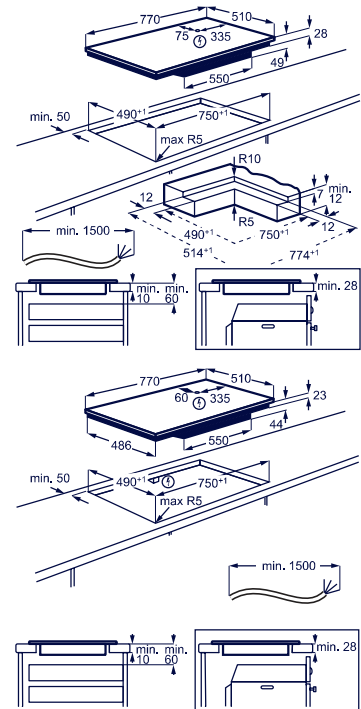

Modello	Codice	Prezzo
EIS82453IZ	50000679	1.350,00
M2HCMC01		15,99

**PR** Piano Induzione SaphirMatt® Serie 700 SenseBoil®  
EIS 62453 IZ

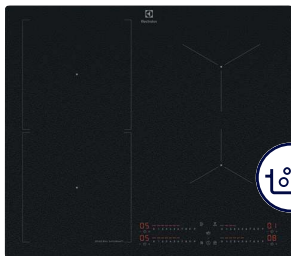

PRODUZIONE EUROPA  
Germania

Fino a 10 VOLTE\* più resistente ai graffi

**Benefit e caratteristiche tecniche**

- Piano Induzione SenseBoil®
- Funzione Bridge
- Connessione piano-cappa Hob2Hood®
- Indicatore digitale del livello di potenza impostata per tutte le zone di cottura
- Assorbimento massimo regolabile da 1,5 kW a 7,35 kW

**SET DI PENTOLE  
OMAGGIO**



Valore accessorio  
199,99€

**Design**

- Estetica SaphirMatt®
- Larghezza 60 cm
- 4 zone cottura con Windmill design
- Display digitale con Controllo elettronico e comandi SliderTouch
- Potenza regolabile su 9 livelli

**Funzioni**

- Power: funzione per potenza aggiuntiva
- Stop&Go: funzione mantenimento in caldo
- Blocco impostazioni di cottura
- Sicurezza bambini
- Spegnimento automatico temporizzato
- Timer di zona individuali
- Contaminuti
- CountUp Timer
- Programmatore di fine cottura
- EcoTimer
- Spie calore residuo a 3 livelli
- Segnale acustico di fine cottura

**Installazione**

- Sistema di installazione facilitata Snap-In
- Possibilità di installare anche a filo-top
- Possibilità di installazione sopra ad una lavastoviglie (con optional M3DKH100)
- Possibilità di installazione sopra ad un sottotavolo (con optional M3DKH100)

Disponibile come optional  
il detergente per piano cottura  
induzione opaco M2HCMC01

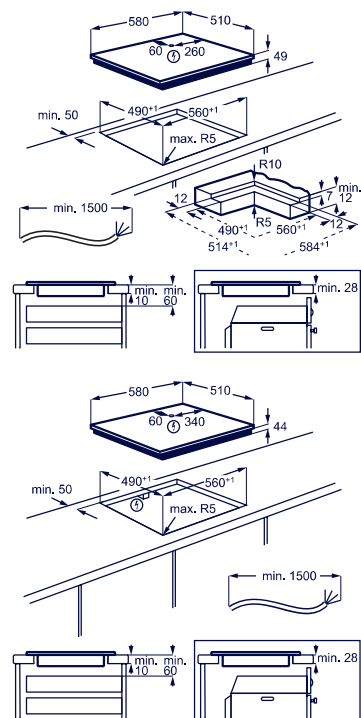

Modello	Codice	Prezzo
EIS62453IZ	50000578	1.150,00
M3DKH100		48,00
M2HCMC01		15,99

**PR** Piano Induzione Serie 600 Bridge nero opaco Matt SE  
CIV 83443 CT

**NEW 2026**



Esclusivo



PRODUZIONE EUROPA  
Germania

Fino a **3 VOLTE\*** più resistente ai graffi

Disponibile come optional  
il detergente per piano cottura  
induzione opaco M2HCMC01

**Benefit e caratteristiche tecniche**

- Piano Induzione Bridge
- Connessione piano-cappa Hob2Hood®
- Assorbimento massimo regolabile da 1,5 kW a 7,2 kW

**Design**

- Estetica vetroceramica nera opaca Matt
- Larghezza 80 cm
- 4 zone cottura con Windmill design
- Maxi zona da 24cm
- Display digitale con Controllo elettronico e comandi SliderTouch
- Potenza regolabile su 14 livelli

**Funzioni**

- **Power**: funzione per potenza aggiuntiva
- **Stop&Go**: funzione mantenimento in caldo
- Riscaldamento rapido automatico
- Blocco impostazioni di cottura
- Sicurezza bambini
- Spegnimento automatico temporizzato
- Timer di zona individuali
- Contaminuti
- CountUp Timer
- Programmatore di fine cottura
- EcoTimer
- Spie calore residuo a 3 livelli
- Segnale acustico di fine cottura

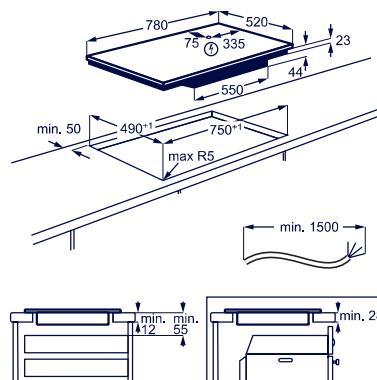

**Installazione**

- Sistema di installazione facilitata Snap-In
- **Installazione sopra-top**

Modello	Codice	Prezzo
CIV83443CT	50000503	1.000,00
M2HCMC01		15,99

**PR** Piano Induzione Serie 600 Bridge nero opaco Matt SE  
KIV 63443 CT

**NEW 2026**

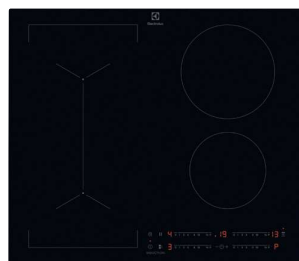

PRODUZIONE EUROPA  
Germania

Fino a **3 VOLTE\*** più resistente ai graffi

Disponibile come optional  
il detergente per piano cottura  
induzione opaco M2HCMC01

**Benefit e caratteristiche tecniche**

- Piano Induzione Bridge
- Connessione piano-cappa Hob2Hood®
- Assorbimento massimo regolabile da 1,5 kW a 7,2 kW

**Design**

- Estetica vetroceramica nera opaca Matt
- Larghezza 60 cm
- 4 zone cottura con Windmill & Circles design
- Display digitale con Controllo elettronico e comandi SliderTouch
- Potenza regolabile su 14 livelli

**Funzioni**

- **Power**: funzione per potenza aggiuntiva
- **Stop&Go**: funzione mantenimento in caldo
- Riscaldamento rapido automatico
- Blocco impostazioni di cottura
- Sicurezza bambini
- Spegnimento automatico temporizzato
- Contaminuti
- CountUp Timer
- Programmatore di fine cottura
- EcoTimer
- Spie calore residuo a 3 livelli
- Segnale acustico di fine cottura

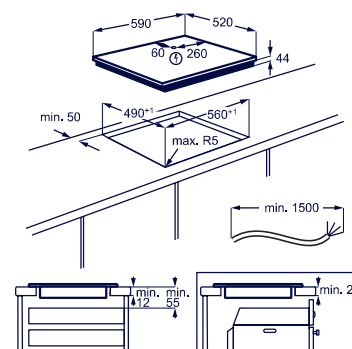

**Installazione**

- Sistema di installazione facilitata Snap-In
- **Installazione sopra-top**
- Possibilità di installazione sopra ad una lavastoviglie (con optional M3DKH100)
- Possibilità di installazione sopra ad un sottotavolo (con optional M3DKH100)

Modello	Codice	Prezzo
KIV63443CT	50000427	850,00
M3DKH100		48,00
M2HCMC01		15,99

\*Basato su test di abrasione condotti da un laboratorio svizzero esterno in conformità alla norma internazionale IEC 60068-2-70. La visibilità dei graffi viene valutata in confronto ai nostri piani cottura in vetroceramica standard senza trattamenti o rivestimenti speciali.

**PR** Piano Induzione Serie 700 SenseBoil Doppio Bridge 5 zone  
EIS 82550 I

**NEW 2026**

PREDECESSORE  
EIV 84550

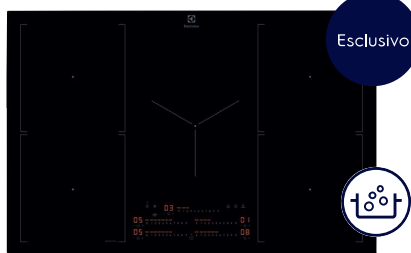

Esclusivo

**Benefit e caratteristiche tecniche**

- Piano Induzione SenseBoil Doppio Bridge
- Funzione SenseBoil
- Funzione Doppio Bridge
- Connessione piano-cappa Hob2Hood
- Indicatore digitale del livello di potenza impostata per tutte le zone di cottura
- Assorbimento massimo regolabile da 1,5 kW a 7,35 kW



PRODUZIONE EUROPA  
Germania

**Installazione**

- Sistema di installazione facilitata Snap-In
- Possibilità di installare anche a filo-top

**Design**

- Estetica vetroceramica nera
- Larghezza 80 cm
- 5 zone cottura con Windmill design
- Display digitale con Controllo elettronico e comandi SliderTouch
- Potenza regolabile su 9 livelli

**Funzioni**

- **Power:** funzione per potenza aggiuntiva
- **Stop&Go:** funzione mantenimento in caldo
- Blocco impostazioni di cottura
- Sicurezza bambini
- Spegnimento automatico temporizzato
- Contaminuti
- Programmatore di fine cottura
- EcoTimer
- Spie calore residuo a 3 livelli
- Segnale acustico di fine cottura

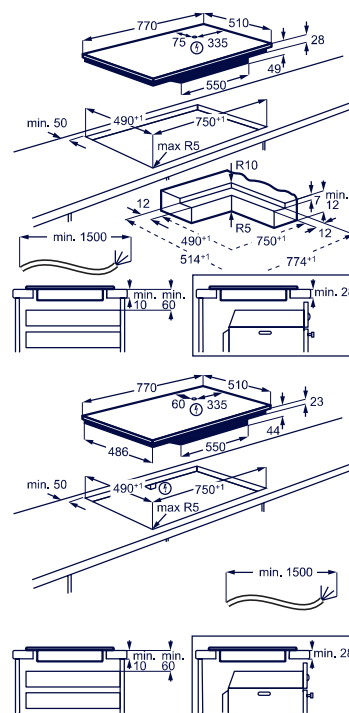

Modello	Codice	Prezzo
EIS82550I	50000553	1.100,00

**PR** Piano Induzione Serie 700 SenseBoil®  
EIS 82453

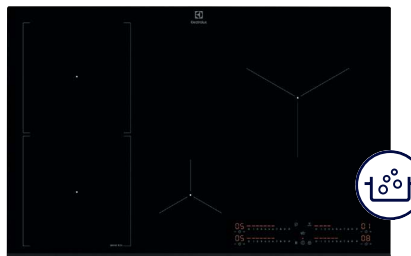

**Benefit e caratteristiche tecniche**

- Piano Induzione SenseBoil®
- Funzione SenseBoil®
- Funzione Bridge
- Connessione piano-cappa Hob2Hood®
- Indicatore digitale del livello di potenza impostata per tutte le zone di cottura
- Assorbimento massimo regolabile da 1,5 kW a 7,35 kW



PRODUZIONE EUROPA  
Germania

**Design**

- Estetica vetroceramica nera bisellata
- Larghezza 80 cm
- 4 zone cottura con Windmill design
- Maxi zona da 24cm
- Display digitale con Controllo elettronico e comandi SliderTouch
- Potenza regolabile su 9 livelli

**Funzioni**

- **Power:** funzione per potenza aggiuntiva
- **Stop&Go:** funzione mantenimento in caldo
- Blocco impostazioni di cottura
- Sicurezza bambini
- Spegnimento automatico temporizzato
- Timer di zona individuali
- Contaminuti
- CountUp Timer
- Programmatore di fine cottura
- EcoTimer
- Spie calore residuo a 3 livelli
- Segnale acustico di fine cottura

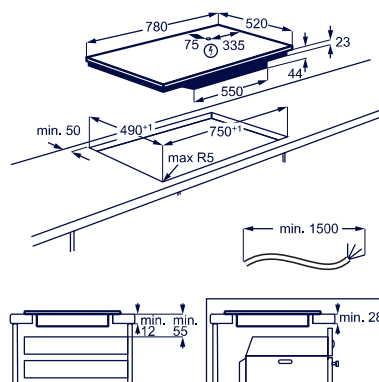

**Installazione**

- Sistema di installazione facilitata Snap-In
- Installazione a semifilo

**SET DI PENTOLE  
OMAGGIO**



Valore accessorio  
199,99€

Modello	Codice	Prezzo
EIS82453	50000473	<del>1.000,00</del> 880,00

**PR** Piano Induzione Serie 700 SenseBoil®  
EIS 62453



PRODUZIONE EUROPA  
Germania

**SET DI PENTOLE  
OMAGGIO**



Valore  
accessorio  
199,99€

**Benefit e caratteristiche tecniche**

- Piano Induzione SenseBoil®
- Funzione SenseBoil®
- Funzione Bridge
- Connessione piano-cappa Hob2Hood®
- Indicatore digitale del livello di potenza impostata per tutte le zone di cottura
- Assorbimento massimo regolabile da 1,5 kW a 7,35 kW

**Design**

- Estetica vetroceramica nera bisellata
- Larghezza 60 cm
- 4 zone cottura con Windmill design
- Display digitale con Controllo elettronico e comandi SliderTouch
- Potenza regolabile su 9 livelli

**Funzioni**

- **Power:** funzione per potenza aggiuntiva
- **Stop&Go:** funzione mantenimento in caldo
- Blocco impostazioni di cottura
- Sicurezza bambini
- Spegnimento automatico temporizzato
- Timer di zona individuali
- Contaminuti
- CountUp Timer
- Programmatore di fine cottura
- EcoTimer
- Spie calore residuo a 3 livelli
- Segnale acustico di fine cottura

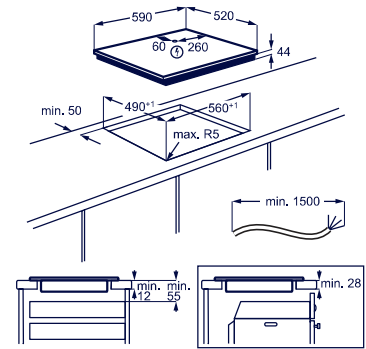

**Installazione**

- Sistema di installazione facilitata Snap-In
- **Installazione a semifilo**
- Possibilità di installazione sopra ad una lavastoviglie (con optional M3DKH100)
- Possibilità di installazione sopra ad un sottotavolo (con optional M3DKH100)

Modello	Codice	Prezzo
EIS62453	50000378	<del>850,00</del> 700,00
M3DKH100		48,00

**PR** Piano Induzione Serie 700 Doppio Bridge  
KIV 64443

Esclusivo

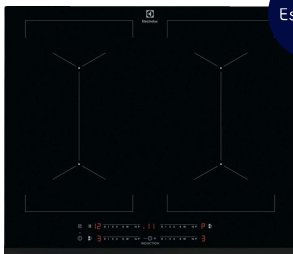

PRODUZIONE EUROPA  
Germania

**Benefit e caratteristiche tecniche**

- Piano Induzione MultipleBridge
- Funzione Bridge
- Connessione piano-cappa Hob2Hood®
- Indicatore digitale del livello di potenza impostata per tutte le zone di cottura
- Assorbimento massimo regolabile da 1,5 kW a 7,35 kW

**Design**

- Estetica vetroceramica nera bisellata
- Larghezza 60 cm
- 4 zone cottura con Windmill design Doppio Bridge
- Display digitale con Controllo elettronico e comandi SliderTouch
- Potenza regolabile su 9 livelli

**Funzioni**

- **Power:** funzione per potenza aggiuntiva
- **Stop&Go:** funzione mantenimento in caldo
- Blocco impostazioni di cottura
- Sicurezza bambini
- Spegnimento automatico temporizzato
- Timer di zona individuali
- Contaminuti
- CountUp Timer
- Programmatore di fine cottura
- EcoTimer
- Spie calore residuo a 3 livelli
- Segnale acustico di fine cottura

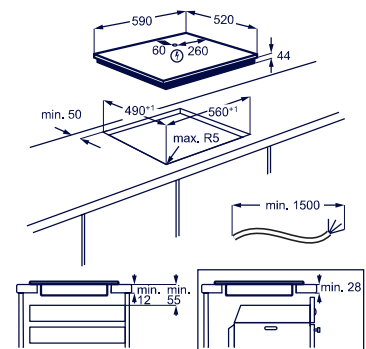

**Installazione**

- Sistema di installazione facilitata Snap-In
- **Installazione a semifilo**
- Possibilità di installazione sopra ad una lavastoviglie (con optional M3DKH100)
- Possibilità di installazione sopra ad un sottotavolo (con optional M3DKH100)

Modello	Codice	Prezzo
KIV64443	50000427	850,00
M3DKH100		48,00

## Piano Induzione Serie 600 Bridge EIL 83443

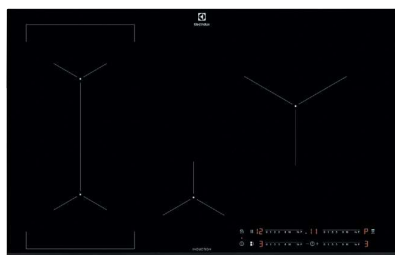

PRODUZIONE EUROPA  
Germania

### EIL 83443 BW

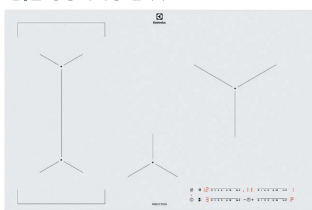

- Estetica vetroceramica bianca bisellata
- **NO Connessione piano-cappa Hob2Hood®**



### Benefit e caratteristiche tecniche

- Piano Induzione Bridge
- Funzione Bridge
- Connessione piano-cappa Hob2Hood®
- Indicatore digitale del livello di potenza impostata per tutte le zone di cottura
- Assorbimento massimo regolabile da 1,5 kW a 4,6 kW

### Design

- Estetica vetroceramica nera bisellata
- Larghezza 80 cm
- 4 zone cottura con Windmill design
- Maxi zona da 24 cm
- Display digitale con controllo elettronico e comandi SliderTouch con potenza regolabile su 14 livelli

### Funzioni

- **Power:** funzione per potenza aggiuntiva
- **Stop&Go:** funzione mantenimento in caldo
- Riscaldamento rapido automatico
- Blocco impostazioni di cottura
- Sicurezza bambini
- Spegnimento automatico temporizzato
- Contaminuti
- CountUp Timer
- Programmatore di fine cottura
- EcoTimer

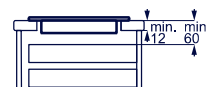
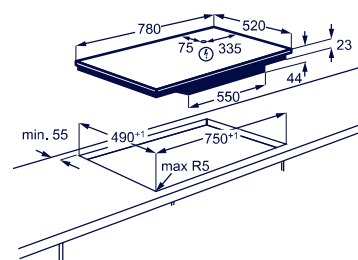

- Spie calore residuo a 3 livelli
- Segnale acustico di fine cottura

### Installazione

- Sistema di installazione facilitata Snap-In
- **Installazione a semifilo**

Modello	Codice	Prezzo
EIL83443	50000395	<del>900,00</del> 720,00
EIL83443BW	50000558	1.110,00

## Piano Induzione Serie 600 Bridge EIL 63443

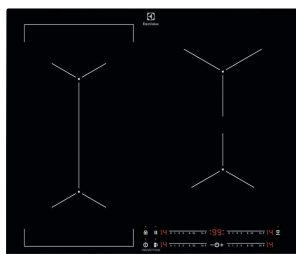

PRODUZIONE EUROPA  
Germania

### EIL 63443 BW

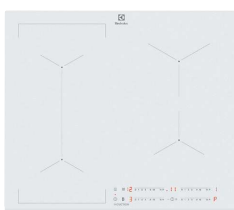

- Estetica vetroceramica bianca bisellata
- **NO Connessione piano-cappa Hob2Hood®**



### Benefit e caratteristiche tecniche

- Piano Induzione con Bridge
- Funzione Bridge
- Connessione piano-cappa Hob2Hood®
- Indicatore digitale del livello di potenza impostata per tutte le zone di cottura
- Assorbimento massimo regolabile da 1,5 kW a 4,6 kW

### Design

- Estetica vetroceramica nera bisellata
- Larghezza 60 cm
- 4 zone cottura con Windmill design
- Display digitale con controllo elettronico e comandi SliderTouch con potenza regolabile su 14 livelli

### Funzioni

- **Power:** funzione per potenza aggiuntiva
- **Stop&Go:** funzione mantenimento in caldo
- Riscaldamento rapido automatico
- Blocco impostazioni di cottura
- Sicurezza bambini
- Spegnimento automatico temporizzato
- Contaminuti
- CountUp Timer
- Programmatore di fine cottura
- EcoTimer
- Spie calore residuo a 3 livelli
- Segnale acustico di fine cottura

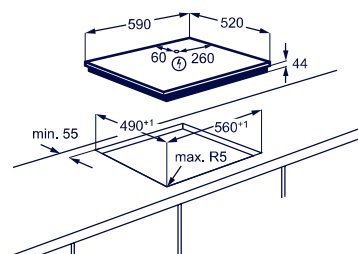

### Installazione

- Sistema di installazione facilitata Snap-In
- **Installazione a semifilo**

Modello	Codice	Prezzo
EIL63443	50000342	<del>770,00</del> 660,00
EIL63443BW	50000459	980,00

**PR** Piano Induzione Serie 500  
CIL 61443 C



Esclusivo



PRODUZIONE EUROPA  
Germania

**Benefit e caratteristiche tecniche**

- Piano Induzione
- Connessione piano-cappa Hob2Hood®
- Indicatore digitale del livello di potenza impostata per tutte le zone di cottura
- Assorbimento massimo regolabile da 1,5 kW a 4,6 kW

**Design**

- Estetica nera
- Larghezza 60 cm
- 4 zone cottura con Windmill design
- Display digitale con controllo elettronico e comandi SliderTouch
- Potenza regolabile su 14 livelli

**Funzioni**

- **Power:** funzione per potenza aggiuntiva
- Riscaldamento rapido automatico
- Blocco impostazioni di cottura
- Sicurezza bambini
- Spegnimento automatico temporizzato
- Contaminuti
- CountUp Timer
- Programmatore di fine cottura

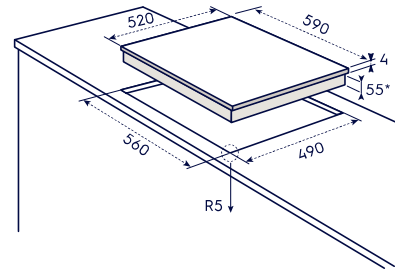

\*prevedere 20 mm per aerazione

- EcoTimer
- Spie calore residuo a 3 livelli
- Segnale acustico di fine cottura

**Installazione**

- Sistema di installazione facilitata Snap-In
- **Installazione sopra top**

Modello	Codice	Prezzo
CIL61443C	50000297	<b>590,00</b>

Piano Induzione Serie 300  
KIB 60424 CK



PRODUZIONE EUROPA  
Romania

**Benefit e caratteristiche tecniche**

- Piano Induzione
- Assorbimento massimo 3,0 kW

**Design**

- Estetica vetroceramica nera
- Larghezza 60 cm
- 4 zone cottura
- Display digitale con controllo elettronico Direct Touch
- Potenza regolabile su 9 livelli

**Funzioni**

- **Power:** funzione per potenza aggiuntiva
- Blocco impostazioni di cottura
- Sicurezza bambini

**Installazione**

- Sistema di installazione facilitata Snap-In
- **Installazione sopra-top**

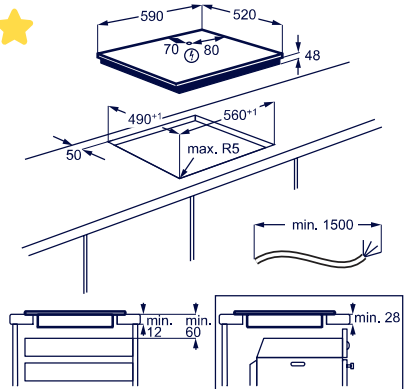

Modello	Codice	Prezzo
KIB60424CK	50000230	<del>550,00</del> <b>440,00</b>

Piano Induzione Serie 300  
KIB 60424 CL

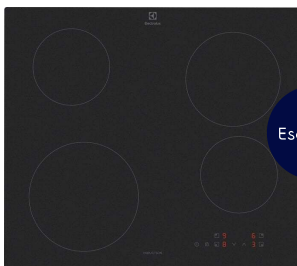

Esclusivo



DISPONIBILE DA SETTEMBRE

PRODUZIONE EUROPA  
Romania

**Benefit e caratteristiche tecniche**

- Piano Induzione
- Assorbimento massimo 3,0 kW

**Design**

- Estetica vetroceramica Matt Black (diversa da nero opaca Matt)
- Larghezza 60 cm
- 4 zone cottura
- Display digitale con controllo elettronico Direct Touch
- Potenza regolabile su 9 livelli

**Funzioni**

- **Power:** funzione per potenza aggiuntiva
- Blocco impostazioni di cottura
- Sicurezza bambini

**Installazione**

- Sistema di installazione facilitata Snap-In
- **Installazione sopra-top**

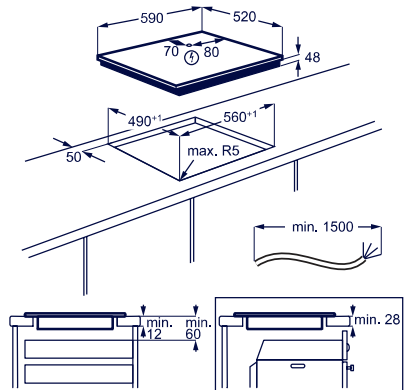

Modello	Codice	Prezzo
KIB60424CL	500000327	<b>650,00</b>

## Piano Elettrico Serie 300 KT 6400 X



PRODUZIONE EUROPA  
Romania

### Benefit e caratteristiche tecniche

- Piano Elettrico
- Assorbimento massimo da 6,5 kW

### Design

- Estetica vetroceramica nera con cornice ribassata inox
- Larghezza 60 cm
- 4 zone di cottura
- Controllo elettronico e comandi Touch Control

### Funzioni

- Sicurezza bambini
- Spegnimento automatico temporizzato
- Spie di calore residuo
- Segnale acustico di fine cottura

### Installazione

- Sistema di installazione facilitata Snap-In
- Installazione a semifilo

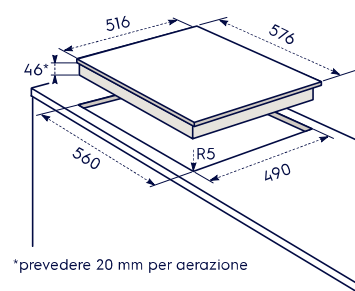

\*prevedere 20 mm per aerazione

Modello	Codice	Prezzo
KT6400X	50000347	650,00

## Piano Induzione Serie 300 Domino LIT 30231 C

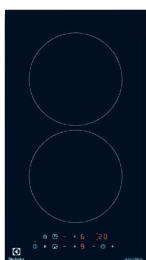

PRODUZIONE EUROPA  
Romania

### Benefit e caratteristiche tecniche

- Piano Induzione in vetroceramica Domino
- Assorbimento massimo 3,65 kW

### Design

- Estetica vetroceramica nera
- Larghezza 30 cm
- 2 zone cottura
- Display digitale con controllo elettronico e comandi DirectAccess LED di colore rosso, con potenza regolabile su 9 livelli

### Funzioni

- Power: funzione per potenza aggiuntiva
- Stop+Go: funzione mantenimento in caldo
- Blocco impostazioni di cottura
- Sicurezza bambini
- Contaminuti
- Programmatore di fine cottura
- Spie calore residuo
- Segnale acustico di fine cottura

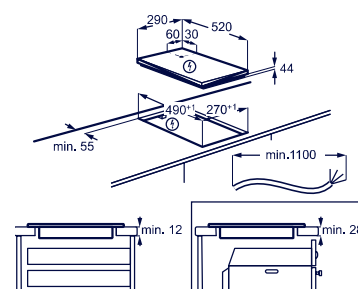

### Installazione

- Sistema di installazione facilitata Snap-In
- Installazione sopra-top

Modello	Codice	Prezzo
LIT30231C	50000266	530,00

## Piano Gas Serie 300 Domino EGC 3322 NVK

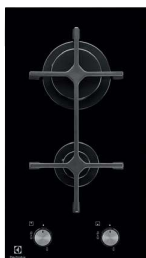

PRODUZIONE ITALIA  
Forlì, Emilia Romagna

### Benefit

- Piano Gas Domino
- Bruciatori Fiamma Pura

### Design

- Estetica vetroceramica nero e manopole finitura inox
- Larghezza 30 cm
- 2 fuochi gas
- Griglie in ghisa
- Accensione integrata nella manopola

### Caratteristiche tecniche

- Sicurezza Sicurgas

### Installazione

- Sistema di installazione facilitata Snap-In

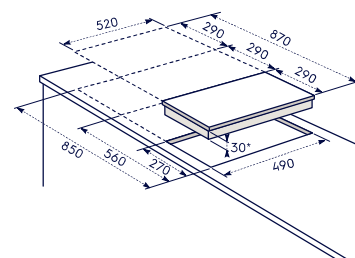

Modello	Codice	Prezzo
EGC3322NVK	50000221	440,00

**PR** Piano Gas Serie 700 StepPower Gas on Glass  
KGG 753723 L

**NEW 2026**



PRODUZIONE ITALIA  
Forlì, Emilia Romagna

**Benefit**

- Piano Gas StepPower Gas on Glass
- Manopole StepPower: controllo preciso della fiamma su nove livelli
- Bruciatori Vertical Flame ad alta efficienza +20%
- Bruciatore Hi-Power 3,8kw

**Design**

- Estetica Matt cristallo temperato nero opaco e manopole finitura nera con bruciatori Matt nero opaco con speciale trattamento EasyClean lavabili in lavastoviglie
- Larghezza 75 cm
- 5 fuochi gas
- Griglie singole in ghisa lavabili in lavastoviglie
- Accensione integrata nella manopola

**Caratteristiche tecniche**

- Sicurezza Sicurgas

**Installazione**

- Possibilità di installazione sopra ad una lavastoviglie (con optional M3DKH100)
- Possibilità di installazione sopra ad un sottotavolo (con optional M3DKH100)

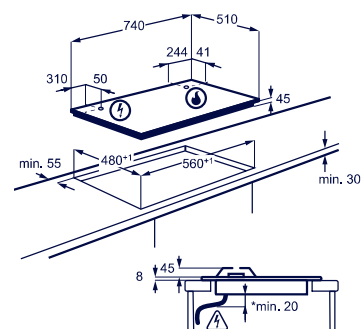

Modello	Codice	Prezzo
KGG753723L	50000427	850,00
M3DKH100		48,00

**PR** Piano Gas Serie 700 StepPower Gas on Glass  
KGG 643723 L

**NEW 2026**



PRODUZIONE ITALIA  
Forlì, Emilia Romagna

**Benefit**

- Piano Gas StepPower Gas on Glass
- Manopole StepPower: controllo preciso della fiamma su nove livelli
- Bruciatori Vertical Flame ad alta efficienza +20%
- Bruciatore Hi-Power 3,8kw

**Design**

- Estetica Matt cristallo temperato nero opaco e manopole finitura nera con bruciatori Matt nero opaco con speciale trattamento EasyClean lavabili in lavastoviglie

- Larghezza 60 cm
- 4 fuochi gas
- Griglie singole in ghisa lavabili in lavastoviglie
- Accensione integrata nella manopola

**Caratteristiche tecniche**

- Sicurezza Sicurgas

**Installazione**

- Possibilità di installazione sopra ad una lavastoviglie (con optional M3DKH100)
- Possibilità di installazione sopra ad un sottotavolo (con optional M3DKH100)

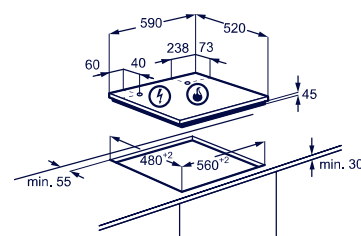

Modello	Codice	Prezzo
KGG643723L	50000372	740,00
M3DKH100		48,00

**PR** Piano Gas Serie 800 FlameLight Gas on Glass  
KGG 953753 K



**Caratteristiche tecniche**

- Contaminuti
- Sicurezza Sicurgas
- Buzzer: funzione segnale acustico
- Indicatore di calore residuo

PRODUZIONE ITALIA  
Forlì, Emilia Romagna

**Benefit**

- Piano Gas FlameLight Gas on Glass
- Indicatori a LED
- Manopole StepPower: controllo preciso della fiamma su nove livelli
- Bruciatori Vertical Flame ad alta efficienza +20%
- Bruciatore Hi-Power 3,8kw
- Connessione piano-cappa Hob2Hood®

**Design**

- Estetica cristallo temperato nero e manopole finitura nero/inox con bruciatori Matt nero opaco con speciale trattamento EasyClean lavabili in lavastoviglie
- Larghezza 90 cm
- 5 fuochi gas
- Griglie singole in ghisa lavabili in lavastoviglie
- Accensione integrata nella manopola

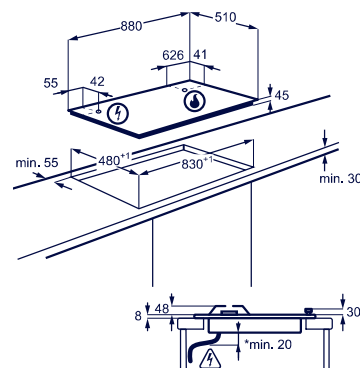

**Installazione**

- Possibilità di installazione sopra ad una lavastoviglie (con optional M3DKH100)
- Possibilità di installazione sopra ad un sottotavolo (con optional M3DKH100)

Modello	Codice	Prezzo
KGG953753K	50000550	1.030,00
M3DKH100		48,00

**PR** Piano Gas Serie 800 FlameLight Gas on Glass  
KGG 753753 K



**Caratteristiche tecniche**

- Contaminuti
- Sicurezza Sicurgas
- Buzzer: funzione segnale acustico
- Indicatore di calore residuo



**Benefit**

- Piano Gas FlameLight Gas on Glass
- Indicatori a LED
- Manopole StepPower: controllo preciso della fiamma su nove livelli
- Bruciatori Vertical Flame ad alta efficienza +20%
- Bruciatore Hi-Power 3,8kw
- Connessione piano-cappa Hob2Hood®

**Design**

- Estetica cristallo temperato nero e manopole finitura nero/inox con bruciatori Matt nero opaco con speciale trattamento EasyClean lavabili in lavastoviglie
- Larghezza 75 cm
- 5 fuochi gas
- Griglie singole in ghisa lavabili in lavastoviglie
- Accensione integrata nella manopola

PRODUZIONE ITALIA  
Forlì, Emilia Romagna

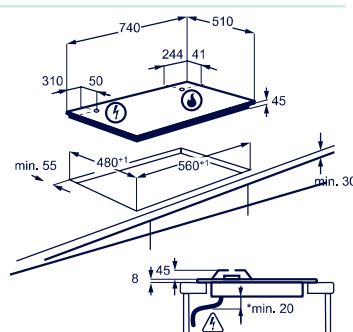

**Installazione**

- Possibilità di installazione sopra ad una lavastoviglie (con optional M3DKH100)
- Possibilità di installazione sopra ad un sottotavolo (con optional M3DKH100)

KGG 753753 W - Estetica cristallo temperato bianco e manopole finitura nero/inox con bruciatori Matt nero opaco con speciale trattamento EasyClean lavabili in lavastoviglie

Modello	Codice	Prezzo
KGG753753K	50000470	880,00
KGG753753W	50000470	880,00
M3DKH100		48,00

**PR** KGG 753753 W

**PR** Piano Gas Serie 800 FlameLight Gas on Glass  
KGG 643753 W



**Caratteristiche tecniche**

- Contaminuti
- Sicurezza Sicurgas
- Buzzer: funzione segnale acustico
- Indicatore di calore residuo



**Benefit**

- Piano Gas FlameLight Gas on Glass
- Indicatori a LED
- Manopole StepPower: controllo preciso della fiamma su nove livelli
- Bruciatori Vertical Flame ad alta efficienza +20%
- Bruciatore Hi-Power 3,8kw
- Connessione piano-cappa Hob2Hood®

**Design**

- Estetica cristallo temperato bianco e manopole finitura nero/inox con bruciatori Matt nero opaco con speciale trattamento EasyClean lavabili in lavastoviglie
- Larghezza 60 cm
- 4 fuochi gas
- Griglie singole in ghisa lavabili in lavastoviglie
- Accensione integrata nella manopola

PRODUZIONE ITALIA  
Forlì, Emilia Romagna

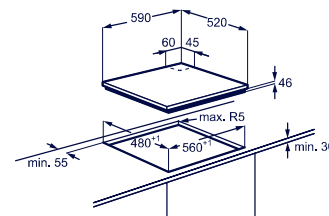

**Installazione**

- Possibilità di installazione sopra ad una lavastoviglie (con optional M3DKH100)
- Possibilità di installazione sopra ad un sottotavolo (con optional M3DKH100)

KGG 643753 K - Estetica cristallo temperato nero e manopole finitura nero/inox con bruciatori Matt nero opaco con speciale trattamento EasyClean lavabili in lavastoviglie

Modello	Codice	Prezzo
KGG643753W	50000406	760,00
KGG643753K	50000406	760,00
M3DKH100		48,00

**PR** KGG 643753 K

## Piano Gas Serie 600 StepPower Gas on Glass KGG 75362 K



PRODUZIONE ITALIA  
Forlì, Emilia Romagna



KGG 75362 W

### Benefit

- Piano Gas StepPower Gas on Glass
- Manopole StepPower: controllo preciso della fiamma su nove livelli
- Bruciatori SpeedBurner ad alta efficienza +20%
- Bruciatore Wok multicorona

### Design

- Estetica cristallo temperato nero e manopole finitura nero/inox
- Larghezza 75 cm
- 5 fuochi gas
- Griglie in ghisa
- Accensione integrata nella manopola

### Caratteristiche tecniche

- Sicurezza Sicurgas

KGG 75362 W - Estetica cristallo temperato bianco e manopole finitura bianco/inox

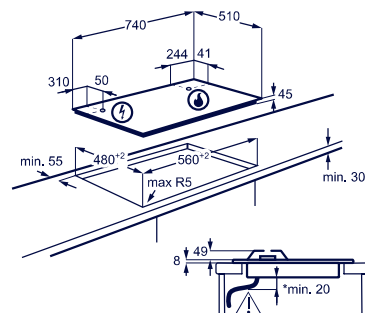

### Installazione

- Possibilità di installazione sopra ad una lavastoviglie (con optional M3DKH100)
- Possibilità di installazione sopra ad un sottotavolo (con optional M3DKH100)

Modello	Codice	Prezzo
KGG75362K	50000390	730,00
KGG75362W	50000390	730,00
M3DKH100		48,00

## Piano Gas Serie 600 StepPower Gas on Glass KGG 64362 W



PRODUZIONE ITALIA  
Forlì, Emilia Romagna



KGG 64362 K

### Benefit

- Piano Gas StepPower Gas on Glass
- Manopole StepPower: controllo preciso della fiamma su nove livelli
- Bruciatori SpeedBurner ad alta efficienza +20%
- Bruciatore Wok multicorona

### Design

- Estetica cristallo temperato bianco e manopole finitura bianco/inox
- Larghezza 60 cm
- 4 fuochi gas
- Griglie in ghisa
- Accensione integrata nella manopola

### Caratteristiche tecniche

- Sicurezza Sicurgas

KGG 64362 K - Estetica cristallo temperato nero e manopole finitura nero/inox

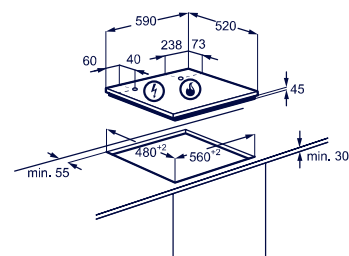

### Installazione

- Possibilità di installazione sopra ad una lavastoviglie (con optional M3DKH100)
- Possibilità di installazione sopra ad un sottotavolo (con optional M3DKH100)

Modello	Codice	Prezzo
KGG64362W	50000320	600,00
KGG64362K	50000320	600,00
M3DKH100		48,00

## Piano Gas Serie 600 StepPower Gas on Glass KGG 75372 K



PRODUZIONE ITALIA  
Forlì, Emilia Romagna



KGG 7537 W

### Benefit

- Piano Gas StepPower Gas on Glass
- Bruciatori SpeedBurner ad alta efficienza +20%
- Bruciatore Wok multicorona

### Design

- Estetica cristallo temperato nero e manopole finitura nero/inox
- Larghezza 75 cm
- 5 fuochi gas
- Griglie in ghisa singole
- Accensione integrata nella manopola

### Caratteristiche tecniche

- Sicurezza Sicurgas

KGG 7537 W - Estetica cristallo temperato nero e manopole finitura nero/inox

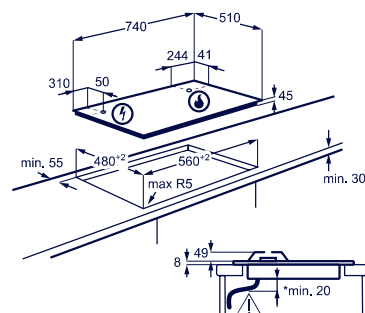

### Installazione

- Possibilità di installazione sopra ad una lavastoviglie (con optional M3DKH100)
- Possibilità di installazione sopra ad un sottotavolo (con optional M3DKH100)

Modello	Codice	Prezzo
KGG75372K	50000358	670,00
KGG7537W	50000390	730,00
M3DKH100		48,00

**Piano Gas Serie 600 SpeedBurner Gas on Glass**  
KGG 6437 W

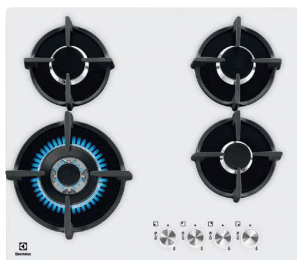

PRODUZIONE ITALIA  
Forlì, Emilia Romagna

**Benefit**

- Piano Gas SpeedBurner Gas on Glass
- Bruciatori SpeedBurner ad alta efficienza +20%
- Bruciatore Wok multicorona

**Design**

- Estetica cristallo temperato bianco e manopole finitura bianco/inox
- Larghezza 60 cm
- 4 fuochi gas
- Griglie singole in ghisa
- Accensione integrata nella manopola

**Caratteristiche tecniche**

- Sicurezza Sicurgas

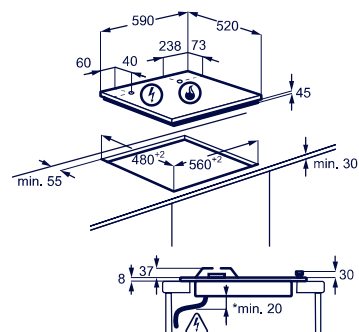

**Installazione**

- Possibilità di installazione sopra ad una lavastoviglie (con optional M3DKH100)
- Possibilità di installazione sopra ad un sottotavolo (con optional M3DKH100)

Modello	Codice	Prezzo
KGG6437W	50000342	640,00
M3DKH100		48,00

**PR** Piano Gas Serie 700 EasyClean Ultraflat  
KGU 753723 Z



PRODUZIONE ITALIA  
Forlì, Emilia Romagna

**Benefit**

- Piano Gas UltraFlat 5mm EasyClean
- Manopole StepPower: controllo preciso della fiamma su nove livelli
- Bruciatori Vertical Flame ad alta efficienza +20%
- Bruciatore Hi-Power 3,8kw

**Design**

- Estetica inox con trattamento EasyClean e manopole finitura nero/inox con bruciatori Matt nero opaco con speciale trattamento EasyClean lavabili in lavastoviglie
- Larghezza 75 cm
- 5 fuochi gas
- Griglie singole in ghisa lavabili in lavastoviglie
- Accensione integrata nella manopola

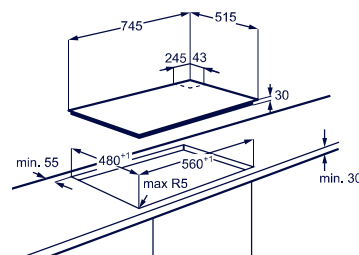

**Caratteristiche tecniche**

- Sicurezza Sicurgas

Modello	Codice	Prezzo
KGU753723Z	50000411	770,00

**PR** Piano Gas Serie 700 EasyClean Ultraflat  
KGU 643723 Z



PRODUZIONE ITALIA  
Forlì, Emilia Romagna

**Benefit**

- Piano Gas UltraFlat 5 mm EasyClean
- Manopole StepPower: controllo preciso della fiamma su nove livelli
- Bruciatori Vertical Flame ad alta efficienza +20%
- Bruciatore Hi-Power 3,8kw

**Design**

- Estetica inox con trattamento EasyClean e manopole finitura nero/inox con bruciatori Matt nero opaco con speciale trattamento EasyClean lavabili in lavastoviglie
- Larghezza 60 cm
- 4 fuochi gas
- Griglie singole in ghisa lavabili in lavastoviglie
- Accensione integrata nella manopola

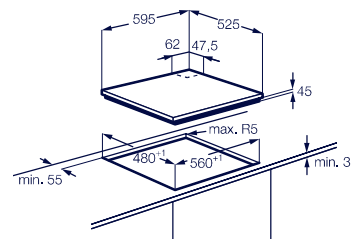

**Caratteristiche tecniche**

- Sicurezza Sicurgas

Modello	Codice	Prezzo
KGU643723Z	50000390	730,00

**PR** Piano Gas Serie 600 SpeedBurner Slim Profile  
KGS 9536 SX

PRODUZIONE ITALIA  
Forlì, Emilia Romagna



**Benefit**

- Piano Gas SpeedBurner Slim Profile da 8 mm
- Bruciatori SpeedBurner ad alta efficienza +20%
- Bruciatore Wok multicorona

**Design**

- Estetica inox e manopole finitura inox
- Larghezza 90 cm
- 5 fuochi gas
- Griglie in ghisa
- Accensione integrata nella manopola

**Caratteristiche tecniche**

- Sicurezza Sicurgas

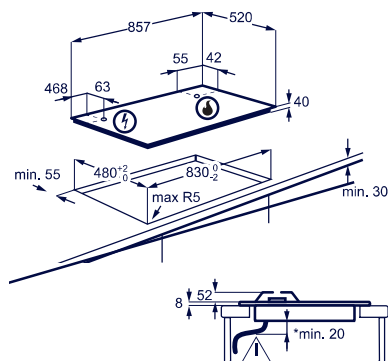

Modello	Codice	Prezzo
KGS9536SX	50000363	680,00

**PR** Piano Gas Serie 600 StepPower Slim Profile  
KGS 7566 S2X

PRODUZIONE ITALIA  
Forlì, Emilia Romagna



**Caratteristiche tecniche**

- Sicurezza Sicurgas

**Benefit**

- Piano Gas Slim Profile da 8mm
- Manopole StepPower: controllo preciso della fiamma su nove livelli
- Bruciatori SpeedBurner ad alta efficienza +20%
- Bruciatore Side Wok multicorona

**Design**

- Estetica inox e manopole finitura inox
- Larghezza 75 cm
- 5 fuochi gas
- Griglie in ghisa
- Accensione integrata nella manopola

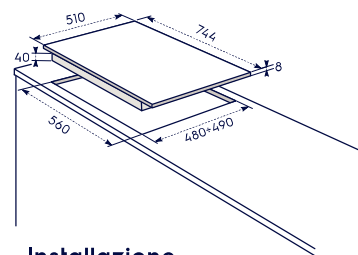

**Installazione**

- Possibilità di installazione sopra ad una lavastoviglie (con optional M3DKH100)
- Possibilità di installazione sopra ad un sottotavolo (con optional M3DKH100)

Modello	Codice	Prezzo
KGS7566S2X	50000363	680,00
M3DKH100		48,00

Piano Gas Serie 600 SpeedBurner Slim Profile  
KGS 7536 SX

PRODUZIONE ITALIA  
Forlì, Emilia Romagna



KGS 7534 SX



**Benefit**

- Piano Gas SpeedBurner Slim Profile da 8 mm
- Bruciatori SpeedBurner ad alta efficienza +20%
- Bruciatore Wok multicorona

**Design**

- Estetica inox e manopole finitura inox
- Larghezza 75 cm
- 5 fuochi gas
- Griglie in ghisa
- Accensione integrata nella manopola

**Caratteristiche tecniche**

- Sicurezza Sicurgas

**KGS 7534 SX**

- Griglie speciali in estetica nera

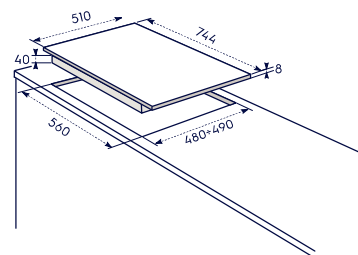

**Installazione**

- Possibilità di installazione sopra ad una lavastoviglie (con optional M3DKH100)
- Possibilità di installazione sopra ad un sottotavolo (con optional M3DKH100)

Modello	Codice	Prezzo
KGS7536SX	50000322	640,00
KGS7534SX	50000264	477,00
M3DKH100		48,00

Piano Gas Serie 600 SpeedBurner Slim Profile  
KGS 6436 SX

PRODUZIONE ITALIA  
Forlì, Emilia Romagna



KGS 6434 SX

**Benefit**

- Piano Gas SpeedBurner Slim Profile da 8 mm
- Bruciatori SpeedBurner ad alta efficienza +20%
- Bruciatore Wok multicorona

**Design**

- Estetica inox e manopole finitura inox
- Larghezza 60 cm
- 4 fuochi gas
- Griglie in ghisa
- Accensione integrata nella manopola

**Caratteristiche tecniche**

- Sicurezza Sicurgas

**KGS 6434 SX**

- Griglie speciali in estetica nera

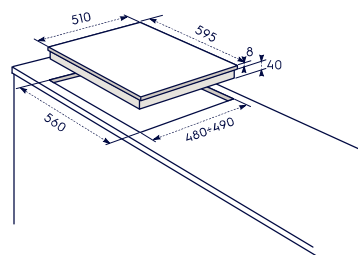

**Installazione**

- Possibilità di installazione sopra ad una lavastoviglie (con optional M3DKH100)
- Possibilità di installazione sopra ad un sottotavolo (con optional M3DKH100)

Modello	Codice	Prezzo
KGS6436SX	50000266	530,00
KGS6434SX	50000204	383,00
M3DKH100		48,00

## Piano Gas Serie 300 Soft PX 750 UOV



PRODUZIONE ITALIA  
Forlì, Emilia Romagna



PX 750 UV

### Benefit

- Piano Gas Soft
- Bruciatore Wok multicolora
- Bruciatori Fiamma Pura

### Design

- Estetica inox e manopole finitura inox
- Larghezza 75 cm
- 5 fuochi gas
- Griglie in ghisa
- Accensione integrata nella manopola

### Caratteristiche tecniche

- Sicurezza Sicurgas

### PX 750 UV

- Griglie speciali in estetica nera

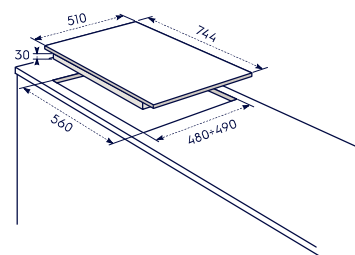

### Installazione

- Possibilità di installazione sopra ad una lavastoviglie (con optional M3DKH100)
- Possibilità di installazione sopra ad un sottotavolo (con optional M3DKH100)

Modello	Codice	Prezzo
PX750UOV	50000304	570,00
PX750UOV	50000232	417,00
M3DKH100		48,00

## Piano Gas Serie 300 Soft PX 640 UV



PRODUZIONE ITALIA  
Forlì, Emilia Romagna



RGG 6242 OOX

### Benefit

- Piano Gas Soft
- Bruciatore Wok multicolora
- Bruciatori Fiamma Pura

### Design

- Estetica inox e manopole finitura inox
- Larghezza 60 cm
- 4 fuochi gas
- Griglie speciali in estetica nera
- Accensione integrata nella manopola

### Caratteristiche tecniche

- Sicurezza Sicurgas

### RGG 6242 OOX

- Estetica inox e manopole finitura nera
- Griglie speciali in estetica nera

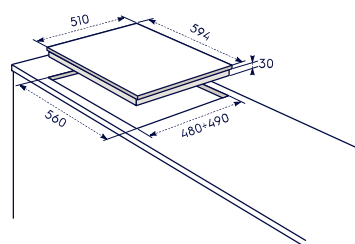

### Installazione

- Possibilità di installazione sopra ad una lavastoviglie (con optional M3DKH100)
- Possibilità di installazione sopra ad un sottotavolo (con optional M3DKH100)

Modello	Codice	Prezzo
PX640UV	50000230	430,00
RGG6242OOX	50000145	271,00
M3DKH100		48,00

## Piano Gas 600 Slim Profile KGS 6404 B



PRODUZIONE ITALIA  
Forlì, Emilia Romagna



KGS 6404 W



KGS 6404 SX



KGS 6404 T

### Benefit

- Piano Gas Slim Profile con comandi laterali
- Bruciatori Fiamma Pura

### Design

- Estetica nera e manopole finitura nera
- Larghezza 60 cm
- 4 fuochi gas
- Griglie speciali in estetica nera
- Accensione integrata nella manopola

### Caratteristiche tecniche

- Sicurezza Sicurgas

KGS 6404 W - Estetica bianca e manopole finitura nera

KGS 6404 SX - Estetica inox e manopole finitura Inox

KGS 6404 T - Estetica Terra di Francia e manopole finitura nera

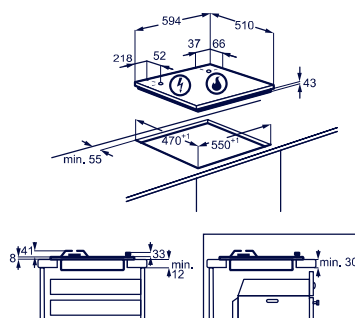

Modello	Codice	Prezzo
KGS6404B	50000176	330,00
KGS6404W	50000176	330,00
KGS6404SX	50000130	330,00
KGS6404T	50000176	330,00

## Piano Gas Serie 300 Rustico PS 640 RUV



PRODUZIONE ITALIA  
Forlì, Emilia Romagna



PN 640 RUV

### Benefit

- Piano Gas Rustico
- Bruciatore Wok multicorona
- Bruciatori Fiamma Pura

### Design

- Estetica sabbia e manopole finitura nero/bronzo
- Larghezza 60 cm
- 4 fuochi gas
- Griglie speciali in estetica nera
- Accensione integrata nella manopola

### Caratteristiche tecniche

- Sicurezza Sicurgas

### Installazione

- Possibilità di installazione sopra ad una lavastoviglie (con optional M3DKH100)
- Possibilità di installazione sopra ad un sottotavolo (con optional M3DKH100)

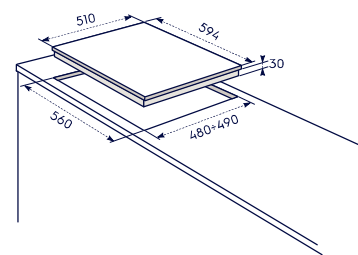

PN 640 RUV - Estetica nera ghisa e manopole finitura nero/bronzo

Modello	Codice	Prezzo
PS640RUV	50000246	490,00
PN640RUV	50000246	490,00
M3DKH100		48,00

## Piano Gas Serie 300 Rustico PS 750 RUV

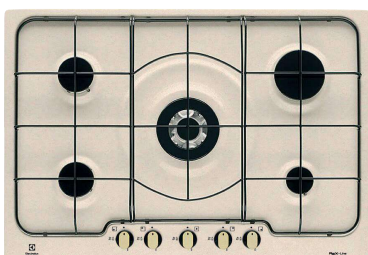

PRODUZIONE ITALIA  
Forlì, Emilia Romagna



PN 750 RUV

### Benefit

- Piano Gas Rustico
- Bruciatore Wok multicorona
- Bruciatori Fiamma Pura

### Design

- Estetica sabbia e manopole finitura nero/bronzo
- Larghezza 75 cm
- 5 fuochi gas
- Griglie speciali in estetica nera
- Accensione integrata nella manopola

### Caratteristiche tecniche

- Sicurezza Sicurgas

### Installazione

- Possibilità di installazione sopra ad una lavastoviglie (con optional M3DKH100)
- Possibilità di installazione sopra ad un sottotavolo (con optional M3DKH100)

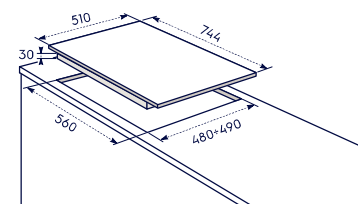

PN 750 RUV - Estetica nero ghisa e manopole finitura nero/bronzo

Modello	Codice	Prezzo
PS750RUV	50000292	580,00
PN750RUV	50000292	580,00
M3DKH100		48,00

## Piano Gas Serie 300 Soft PN 750 UV



PRODUZIONE ITALIA  
Forlì, Emilia Romagna



PB 750 UV

### Benefit

- Piano Gas Soft
- Bruciatore Wok multicorona
- Bruciatori Fiamma Pura

### Design

- Estetica nera e manopole finitura nera
- Larghezza 75 cm
- 5 fuochi gas
- Griglie speciali in estetica nera
- Accensione integrata nella manopola

### Caratteristiche tecniche

- Sicurezza Sicurgas

### Installazione

- Possibilità di installazione sopra ad una lavastoviglie (con optional M3DKH100)
- Possibilità di installazione sopra ad un sottotavolo (con optional M3DKH100)

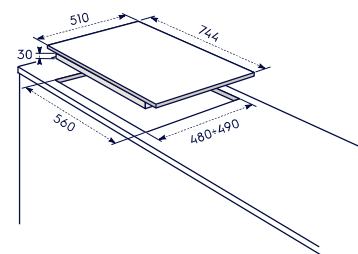

PB 750 UV - Estetica bianca e manopole finitura nera

Modello	Codice	Prezzo
PN750UV	50000272	510,00
PB750UV	50000272	510,00
M3DKH100		48,00

**PR** Forno a vapore Serie 800 SteamPro  
KOBBS 29 WT



**Benefit**

- Forno 100% vapore
- Funzioni di cottura a vapore
- Funzione Steamify®
- 2 cicli di pulizia a vapore + decalcificazione
- Connettività integrata (Wi-Fi)



- Termosonda FoodProbe per misurazione temperatura al cuore degli alimenti
- Chiusura porta VelvetClosing®

**Programmi e funzioni**

- **22 funzioni di cottura:** cottura finale, convenzionale/tradizionale, scongelamento, cottura a vapore 100%, cottura a vapore 75%, cottura a vapore 25%, grill, cottura ventilata umida, cottura pizza, riscaldamento piatti, rigenera a vapore, Steamify®, cottura ventilata, doppio grill ventilato, mantieni in caldo, gratinato, cottura pane, lievitazione impasto, essiccazione, cibi congelati, marmellate/conserven, slow cooking
- Potenza grill 1900 (W)
- Potenza convezione 2400 (W)
- **236 programmi preimpostati con ricette assistite**
- Riscaldamento rapido automatico
- **Programmatore inizio-fine cottura EXCite con display TFT Full Touch**
- Contaminuti
- Segnale acustico di fine cottura
- **Potenza massima assorbita 3,49 kW**
- Sicurezza bambini
- Spegnimento automatico di sicurezza

**Caratteristiche tecniche e dotazione interna**

- Classe di efficienza energetica **A++**
- **Volume 70 litri**
- Temperatura minima e massima: 30°C - 230°C

**NEW 2026**

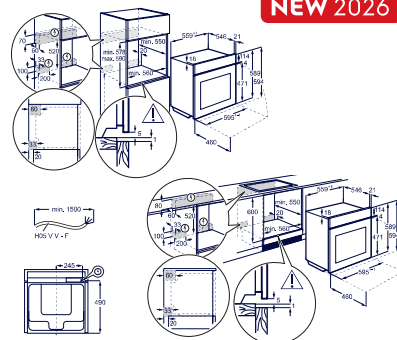

- **InfiSpace®:** vano cottura e teglia XL
- Controllo elettronico della temperatura
- CoolDoor Plus (3 vetri termoriflettenti)
- Doppia luce alogena
- Controporta liscia con vetri estraibili
- **Guide laterali EasyEntry**
- 1 Lamiera dolci, 1 Leccarda, 1 Teglia per cottura a vapore, 1 Griglia
- Sistema OptiFlex (5 livelli di posizionamento teglie)

**Installazione**

- 60 cm di altezza

**Design**

- Estetica Intuit Matt nero opaco

Modello	Codice	Prezzo
KOBBS29WT	50000905	1.800,00

**PR** Forno combinato Serie 800 CombiQuick  
KVLBE 08 WT



**Benefit**

- Forno multifunzione combinato con microonde CombiQuick
- Cavit  smaltata
- Connettivit  integrata (Wi-Fi)
- Termosonda FoodProbe per misurazione temperatura al cuore degli alimenti

**Programmi e funzioni**

- **25 funzioni di cottura:** marmellate e conserve, disidratazione, riscaldamento piatti, lievitazione impasto, gratinato,



slow cooking, scaldavivande, cottura pane, grill, doppio grill ventilato, cottura ventilata umida, cibi congelati, cottura tradizionale, cottura pizza, cottura finale, microonde, scongelamento, Riscaldamento, popcorn, fusione, liquidi, cottura ventilata+microonde, cottura convezione+microonde, grill+microonde, doppio grill ventilato+microonde

- Potenza convezione 1750 W
- Potenza grill 1900(W)
- Potenza microonde 1000 (W)
- **131 programmi preimpostati con ricette assistite**
- Riscaldamento rapido automatico
- **Programmatore inizio-fine cottura EXCite con display TFT Full Touch**
- Funzione prolunga cottura
- Contaminuti
- Segnale acustico di fine cottura
- **Potenza massima assorbita 3 kW**
- Sicurezza bambini
- Spegnimento automatico di sicurezza

**Caratteristiche tecniche e dotazione interna**

- **Volume 44 litri**
- Temperatura minima e massima: 30°C - 250°C
- Tecnologia inverter per risultati di riscaldamento, cottura e scongelamento uniformi
- CoolDoor Plus (3 vetri termoriflettenti)
- 1 luce alogena
- **Guide laterali EasyEntry**
- 1 Lamiera dolci, 1 Leccarda, 1 Griglia

**NEW 2026**

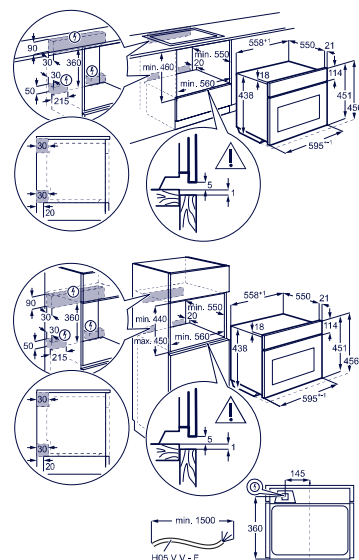

**Installazione**

- 45 cm di altezza

**Design**

- Estetica Intuit Matt nero opaco

Modello	Codice	Prezzo
KVLBE08WT	50000754	1.500,00

**PR** Forno a vapore Serie 800 SteamPro  
KOBBS 39 WH



PRODUZIONE EUROPA  
Germania

**Benefit**

- Forno 100% vapore
- Funzioni di cottura a vapore
- Funzione Steamify
- 2 cicli di pulizia a vapore + decalcificazione
- Connettività integrata (Wi-Fi)
- Termosonda per la misurazione della temperatura al cuore degli alimenti
- Guide telescopiche ad estensione totale
- Chiusura porta VelvetClosing®

**Programmi e funzioni**

- **22 funzioni di cottura:** cottura finale, convenzionale/tradizionale, scongelamento, cottura a vapore 100%, cottura a vapore 75%, cottura a vapore 25%, grill, cottura ventilata umida, cottura pizza, riscaldamento piatti, rigenera a vapore, Steamify®, cottura ventilata, doppio grill ventilato, mantieni in caldo, gratinato, cottura pane, lievitazione impasto, essiccazione, cibi congelati, marmellate/conserven, slow cooking
- Potenza grill 1900 (W)
- Potenza convezione 2400 (W)
- **236 programmi preimpostati con ricette assistite**
- Riscaldamento rapido automatico
- **Programmatore inizio-fine cottura EXCite con display TFT Full Touch**
- Contaminuti
- Segnale acustico di fine cottura
- **Potenza massima assorbita 3,49 kW**
- Sicurezza Bambini
- Spegnimento automatico di sicurezza

**Caratteristiche tecniche e dotazione interna**

- **Classe di efficienza energetica A++**
- **Volume 70 litri**
- Temperatura minima e massima: 30°C - 230°C
- **InfiSpace®: vano cottura e teglia XL**
- Controllo elettronico della temperatura
- CoolDoor Plus (3 vetri termoriflettenti)
- Doppia luce alogena
- Controporta liscia con vetri estraibili

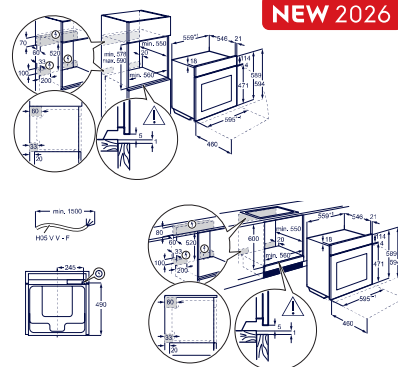

- **Guide laterali EasyEntry**
- 1 Lamiera dolci, 1 Leccarda, 1 Teglia per cottura a vapore, 1 griglia
- Sistema OptiFlex (5 livelli di posizionamento teglie)

**Installazione**

- 60 cm di altezza

**Design**

- Estetica Intuit Pure Black

Modello	Codice	Prezzo
KOBBS39WH	50000727	<del>1.600,00</del> 1.340,00

**PR** Forno a vapore Serie 800 SteamPro  
KOBBS 39 WX



PRODUZIONE EUROPA  
Germania

**Benefit**

- Forno 100% vapore
- Funzioni di cottura a vapore
- Funzione Steamify®
- 2 cicli di pulizia a vapore + decalcificazione
- Connettività integrata (Wi-Fi)
- Termosonda FoodProbe per misurazione temperatura al cuore degli alimenti
- Guide telescopiche ad estensione totale
- Chiusura porta VelvetClosing®

**Programmi e funzioni**

- **22 funzioni di cottura:** cottura finale, convenzionale/tradizionale, scongelamento, cottura a vapore 100%, cottura a vapore 75%, cottura a vapore 25%, grill, cottura ventilata umida, cottura pizza, riscaldamento piatti, rigenera a vapore, Steamify®, cottura ventilata, doppio grill ventilato, mantenimento in caldo, gratinato, cottura pane, lievitazione impasto, essiccazione, cibi congelati, slow cooking, marmellata e conserve
- Potenza grill 1900 (W)
- Potenza convezione 2400 (W)
- **225 programmi preimpostati con ricette assistite**
- Riscaldamento rapido automatico
- **Programmatore inizio-fine cottura EXCite con display TFT Full Touch**
- Contaminuti
- Segnale acustico di fine cottura
- **Potenza massima assorbita 3 kW**
- Sicurezza bambini
- Spegnimento automatico di sicurezza

**Caratteristiche tecniche e dotazione interna**

- **Classe di efficienza energetica A++**
- **Volume 70 litri**
- Temperatura minima e massima: 30°C - 230°C
- **InfiSpace®: vano cottura e teglia XL**
- Controllo elettronico della temperatura
- CoolDoor Plus (3 vetri termoriflettenti)

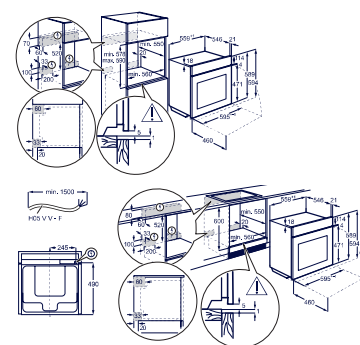

- Doppia luce alogena
- Controporta liscia con vetri estraibili
- **Guide laterali EasyEntry**
- 1 Lamiera dolci, 1 Leccarda, 1 Teglia per cottura a vapore, 1 Griglia
- Sistema OptiFlex (5 livelli di posizionamento teglie)

**Installazione**

- 60 cm di altezza

**Design**

- Estetica Intuit vetro nero con finiture inox antimpronta

Modello	Codice	Prezzo
KOBBS39WX	50000727	<del>1.600,00</del> 1.340,00

**PR** Forno Serie 700 PizzaExpert pirolitico  
KOXBP 28 WH



PRODUZIONE ITALIA  
Forlì, Emilia Romagna

**Benefit**

- Forno multifunzione SurroundCook® pirolitico
- Sistema di autopulizia Pyroluxe PLUS: 3 cicli di pirolisi
- Connettività integrata (Wi-Fi)
- Chiusura porta VelvetClosing®
- Funzione PizzaExpert - cottura guidata della pizza

**Programmi e funzioni**

- 17 funzioni di cottura: marmellate e conserve, disidratazione, riscaldamento piatti, scongelamento,

gratinato, slow Cooking, scaldavivande, cottura ventilata, grill, doppio grill ventilato, cottura ventilata umida, cibi congelati, convenzionale/tradizionale, cottura pizza, cottura finale, cottura pane, lievitazione pasta

- Speciale funzione Pizza Expert: cottura guidata in 2,5min della pizza
- Potenza grill 2300 (W)
- Potenza convezione 2400 (W)
- 99 programmi preimpostati con ricette assistite
- Riscaldamento rapido automatico
- Programmatore inizio-fine cottura EXCite con display TFT Full Touch
- Contaminuti
- Segnale acustico di fine cottura
- Potenza massima assorbita 3,49 kW
- Sicurezza bambini
- Spegnimento automatico di sicurezza

**Caratteristiche tecniche e dotazione interna**

- Classe di efficienza energetica A++
- Volume 72 litri
- Temperatura minima e massima: 30°C - 300°C
- InfiSpace®: vano cottura e teglia XL
- Controllo elettronico della temperatura
- CoolDoor Plus (3 vetri termoriflettenti)
- 1 luce alogena
- Controporta liscia con vetri estraibili
- Guide laterali EasyEntry
- 1 Lamiera dolci, 1 Leccarda, 1 griglia, 1 pizza kit: teglia in ghisa e pala



**NEW 2026**

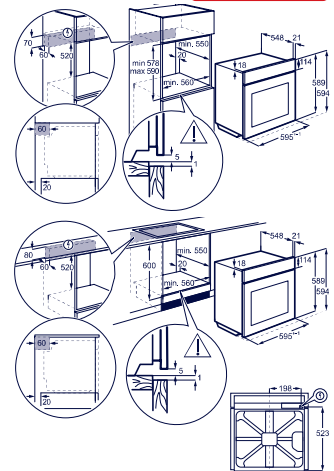

- Sistema OptiFlex (5 livelli di posizionamento teglie)

**Installazione**

- 60 cm di altezza

**Design**

- Estetica Intuit Pure Black in vetro

Modello	Codice	Prezzo
KOXBP28WH	50000560	<del>1170,00</del> 990,00

# Una pizza come in pizzeria anche a casa.

Cuoci pizze perfette nell'unico forno approvato dalla Scuola Italiana Pizzaioli. Il forno raggiunge una temperatura di 340° e in appena 2,5 minuti trasforma ogni serata in un'esperienza indimenticabile.



**SCUOLA ITALIANA PIZZAIOLI**  
Alta formazione professionale

**INCLUSO CON IL FORNO IL PIZZA KIT E90OPE01:**  
teglia in ghisa e pala per pizza.





**PR** Forno a vapore Serie 700 SteamCrisp® pirolitico  
KOCDP 67 H



PRODUZIONE ITALIA  
Forlì, Emilia Romagna

**Benefit**

- Forno multifunzione a vapore SteamCrisp® pirolitico
- Funzione di cottura a vapore
- Sistema di autopulizia Pyroluxe PLUS: 3 cicli di pirolisi
- Termosonda FoodProbe per misurazione temperatura al cuore degli alimenti
- Chiusura porta VelvetClosing®

**Programmi e funzioni**

- 9 funzioni di cottura: cottura finale, convenzionale/tradizionale, cottura a vapore 25%, grill, cottura ventilata umida, cottura pizza, cottura ventilata, doppio grill ventilato, cibi congelati
- Potenza grill 2300 (W)
- Potenza convezione 2400 (W)
- 45 programmi preimpostati con ricette assistite
- Riscaldamento rapido automatico
- Programmatore inizio-fine cottura EXPlore con display LED e comandi Touch Control e manopole push/pull
- Contaminuti
- Segnale acustico di fine cottura
- Potenza massima assorbita 2,99 kW
- Sicurezza bambini
- Spegnimento automatico di sicurezza

**Caratteristiche tecniche e dotazione interna**

- Classe di efficienza energetica A+
- Volume 72 litri
- Temperatura minima e massima: 30°C - 300°C
- InfiSpace®: vano cottura e teglia XL
- Controllo elettronico della temperatura
- CoolDoor Plus (3 vetri termoriflettenti)
- 1 luce alogena
- Controporta liscia con vetri estraibili
- Guide laterali EasyEntry
- 1 Lamiera dolci, 1 Leccarda, 1 Griglia

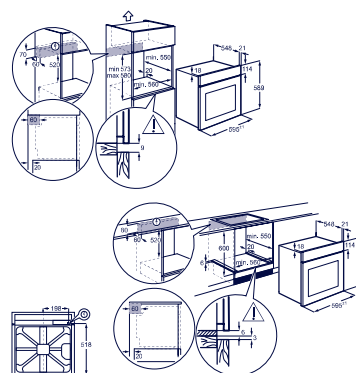

- Sistema OptiFlex (5 livelli di posizionamento teglie)
- Installazione**
- 60 cm di altezza

**Design**

- Estetica Intuit Pure Black in vetro

Modello	Codice	Prezzo
KOCDP67H	50000553	<del>1.216,00</del> 990,00

**PR** Forno a vapore Serie 700 SteamCrisp®  
KOCBH 39 X



PRODUZIONE ITALIA  
Forlì, Emilia Romagna

**Benefit**

- Forno multifunzione a vapore SteamCrisp®
- Funzione di cottura a vapore
- Funzione Aqua Cleaning
- Termosonda FoodProbe per misurazione temperatura al cuore degli alimenti
- Guide telescopiche ad estensione parziale: a 1 livello
- Chiusura porta VelvetClosing®

**Programmi e funzioni**

- 19 funzioni di cottura: cottura finale, convenzionale/tradizionale, scongelamento, cottura a vapore 25%, grill, cottura ventilata umida, cottura pizza, riscaldamento piatti, rigenera a vapore, cottura ventilata, doppio grill ventilato, mantieni in caldo, gratinato, cottura pane, lievitazione impasto, cibi congelati, marmellate/conservas, slow cooking, essicatura
- Potenza grill 2300 (W)
- Potenza convezione 1900 (W)
- 154 programmi preimpostati con ricette assistite
- Riscaldamento rapido automatico
- Programmatore inizio-fine cottura EXCite con display TFT Full Touch
- Contaminuti
- Segnale acustico di fine cottura
- Potenza massima assorbita 2,99 kW
- Sicurezza bambini
- Spegnimento automatico di sicurezza

**Caratteristiche tecniche e dotazione interna**

- Classe di efficienza energetica A+
- Volume 72 litri
- Temperatura minima e massima: 30°C - 300°C
- InfiSpace®: vano cottura e teglia XL
- Controllo elettronico della temperatura
- CoolDoor Plus (3 vetri termoriflettenti)
- 1 luce alogena

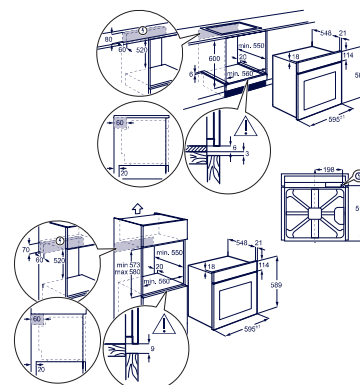

- Controporta liscia con vetri estraibili
- Guide laterali EasyEntry
- 1 Lamiera dolci, 1 Leccarda, 1 Griglia
- Sistema OptiFlex (5 livelli di posizionamento teglie)

**Installazione**

- 60 cm di altezza

**Design**

- Estetica Intuit vetro nero con finiture inox antimpronta

Modello	Codice	Prezzo
KOCBH39X	50000593	1.180,00

## Forno a vapore Serie 700 SteamCrisp® KOC DH 77 X2



PRODUZIONE ITALIA  
Forlì, Emilia Romagna

### Benefit

- Forno multifunzione a vapore SteamCrisp®
- Funzione di cottura a vapore
- Funzione Aqua Cleaning
- Termosonda FoodProbe per misurazione temperatura al cuore degli alimenti
- Guide telescopiche ad estensione parziale: a 1 livello
- Chiusura porta VelvetClosing®

### Programmi e funzioni

- **10 funzioni di cottura:** cottura finale, convenzionale/tradizionale, scongelamento, cottura 25% vapore, grill, cottura ventilata umida, cottura pizza, cottura ventilata, doppio grill ventilato, cibi congelati
- Potenza grill 2300 (W)
- Potenza convezione 1900 (W)
- **45 programmi preimpostati con ricette assistite**
- Riscaldamento rapido automatico
- **Programmatore inizio-fine cottura EXPLore con display LED e comandi Touch Control e manopole push/pull**
- Contaminuti
- Segnale acustico di fine cottura
- **Potenza massima assorbita 2,49 kW**
- Sicurezza bambini
- Spegnimento automatico di sicurezza

### Caratteristiche tecniche e dotazione interna

- **Classe di efficienza energetica A+**
- **Volume 72 litri**
- Temperatura minima e massima: 30°C - 300°C
- **InfiSpace®: vano cottura e teglia XL**
- Controllo elettronico della temperatura
- CoolDoor Plus (3 vetri termoriflettenti)
- 1 luce alogena
- Controporta liscia con vetri estraibili
- **Guide laterali EasyEntry**
- 1 Lamiera dolci, 1 Leccarda, 1 Griglia
- Sistema OptiFlex (5 livelli di posizionamento teglie)

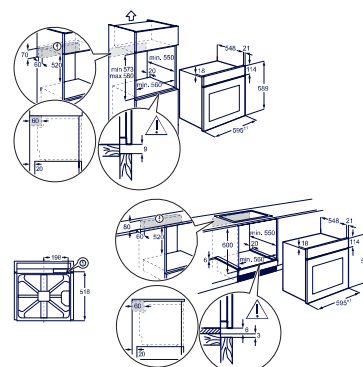

### Installazione

- 60 cm di altezza

### Design

- Estetica Intuit vetro nero con finiture inox antimpronta

Modello	Codice	Prezzo
KOC DH 77 X2	50000499	1.070,00

## PR Forno Serie 600 SteamBake KOD CH 00 H

**NEW 2026**



PRODUZIONE ITALIA  
Forlì, Emilia Romagna

### Benefit

- Forno multifunzione SteamBake
- Funzione Aqua Cleaning
- Chiusura porta VelvetClosing®

### Programmi e funzioni

- **12 funzioni di cottura:** cottura ventilata umida, cottura tradizionale, cottura finale, cibi congelati, scongelamento, ventilata ECO, riscalda, AirFry, cottura pizza, grill, doppio grill ventilato, SteamBake
- Potenza grill 1900 (W)
- Potenza convezione 2400 (W)
- **10 programmi preimpostati con ricette assistite**
- Riscaldamento rapido automatico
- **Programmatore inizio-fine cottura Explore Touch**
- Contaminuti
- Segnale acustico di fine cottura
- **Potenza massima assorbita 3,49 kW**
- Sicurezza bambini
- Spegnimento automatico di sicurezza

### Caratteristiche tecniche e dotazione interna

- **Classe di efficienza energetica A++**
- **Volume 72 litri**
- Temperatura minima e massima: 30°C - 300°C
- **InfiSpace®: vano cottura e teglia XL**
- Controllo elettronico della temperatura
- CoolDoor Plus (3 vetri termoriflettenti)
- 1 luce alogena
- Controporta liscia con vetri estraibili
- **Guide laterali EasyEntry**
- 1 Lamiera dolci, 1 Leccarda, 1 Griglia
- Sistema OptiFlex (5 livelli di posizionamento teglie)

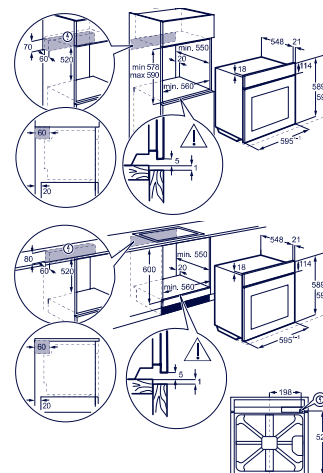

### Installazione

- 60 cm di altezza

### Design

- Estetica Intuit Pure Black in vetro

Modello	Codice	Prezzo
KOD CH 00 H	50000467	930,00

**PR** Forno Serie 500 SurroundCook® pirolitico  
KOFDP 76 X



PRODUZIONE ITALIA  
Forlì, Emilia Romagna

**Benefit**

- Forno multifunzione SurroundCook® pirolitico
- Sistema di autopulizia Pyroluxe PLUS: 3 cicli di pirolisi
- Funzione Pyrotime con contacticli
- Chiusura porta VelvetClosing®

**Programmi e funzioni**

- **9 funzioni di cottura:** cottura finale, convenzionale/tradizionale, scongelamento, grill, cottura ventilata umida, cottura pizza, cottura ventilata, doppio grill ventilato, cibi congelati
- Potenza grill 2300 (W)
- Potenza convezione 2400 (W)
- **45 programmi preimpostati con ricette assistite**
- Riscaldamento rapido automatico
- **Programmatore inizio-fine cottura EXPlore con display LED e comandi Touch Control e manopole push/pull**
- Contaminuti
- Segnale acustico di fine cottura
- **Potenza massima assorbita 2,99 kW**
- Sicurezza bambini
- Spegnimento automatico di sicurezza

**Caratteristiche tecniche e dotazione interna**

- **Classe di efficienza energetica A+**
- **Volume 72 litri**
- Temperatura minima e massima: 30°C - 300°C
- **InfiSpace®: vano cottura e teglia XL**
- Controllo elettronico della temperatura
- CoolDoor Plus (3 vetri termoriflettenti)
- 1 luce alogena
- Controporta liscia con vetri estraibili
- **Guide laterali EasyEntry**
- 1 Lamiera dolci, 1 Leccarda, 1 Griglia
- Sistema OptiFlex (5 livelli di posizionamento teglie)

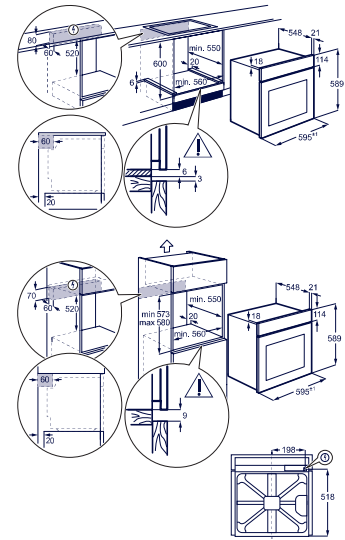

**Installazione**

- 60 cm di altezza

**Design**

- Estetica Intuit vetro nero con finiture inox antimpronta

Modello	Codice	Prezzo
KOFDP76X	50000452	<del>900,00</del> 800,00

**PR** Forno Serie 500 SurroundCook® pirolitico  
KOFDP 46 WH2



**NEW 2026**

PREDECESSORE  
KOFDP 46 H



PRODUZIONE ITALIA  
Forlì, Emilia Romagna

**Benefit**

- Forno multifunzione SurroundCook® pirolitico
- Sistema di autopulizia Pyroluxe PLUS: 3 cicli di pirolisi
- **Connettività integrata (Wi-Fi)**
- Chiusura porta VelvetClosing®

**Programmi e funzioni**

- **9 funzioni di cottura:** cottura finale, convenzionale/tradizionale, scongelamento, grill, cottura ventilata umida, cottura pizza, cottura ventilata, doppio grill ventilato, cibi congelati
- Potenza grill 2300 (W)
- Potenza convezione 2400 (W)
- **45 programmi preimpostati con ricette assistite**
- Riscaldamento rapido automatico
- **Programmatore inizio-fine cottura EXPlore con display LED e comandi Touch Control e manopole push/pull**
- Contaminuti
- Segnale acustico di fine cottura
- **Potenza massima assorbita 3,49 kW**
- Sicurezza bambini
- Spegnimento automatico di sicurezza

**Caratteristiche tecniche e dotazione interna**

- **Classe di efficienza energetica A++**
- **Volume 72 litri**
- Temperatura minima e massima: 30°C - 300°C
- **InfiSpace®: vano cottura e teglia XL**
- Controllo elettronico della temperatura
- CoolDoor Plus (3 vetri termoriflettenti)
- 1 luce alogena
- Controporta liscia con vetri estraibili
- **Guide laterali EasyEntry**
- 1 Lamiera dolci, 1 Leccarda, 1 Griglia
- Sistema OptiFlex (5 livelli di posizionamento teglie)

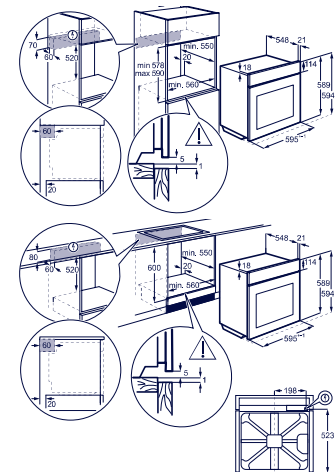

**Installazione**

- 60 cm di altezza

**Design**

- Estetica Intuit Pure Black in vetro

Modello	Codice	Prezzo
KOFDP46WH2	50000468	<del>931,00</del> 850,00

## Forno Serie 500 SurroundCook® KOFEH 64 X



PRODUZIONE ITALIA  
Forlì, Emilia Romagna

### Benefit

- Forno multifunzione SurroundCook®
- Funzione Aqua Cleaning
- Chiusura porta VelvetClosing®

### Programmi e funzioni

- **9 funzioni di cottura:** cottura finale, convenzionale/tradizionale, scongelamento, grill rapido, grill, cottura ventilata umida, cottura pizza, cottura ventilata, doppio grill ventilato
- Potenza grill 1700 (W)
- Potenza convezione 1900 (W)
- Programmatore di fine cottura con display digitale
- Contaminuti
- Segnale acustico di fine cottura
- **Potenza massima assorbita 2,79 kW**

### Caratteristiche tecniche e dotazione interna

- **Classe di efficienza energetica A+**
- **Volume 72 litri**
- Temperatura minima e massima: 50°C - 275°C
- **InfiSpace®: vano cottura e teglia XL**
- Luce alogena
- Controporta liscia con vetri estraibili
- **Guide laterali EasyEntry**
- 1 Lamiera dolci - 1 Leccarda - 1 Griglia
- Sistema OptiFlex (5 livelli di posizionamento teglie)

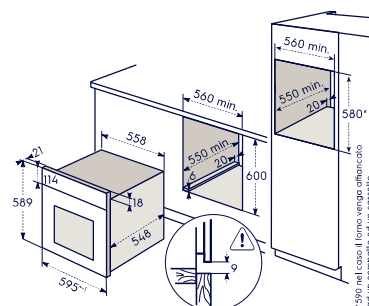

### Installazione

- 60 cm di altezza

### Design

- Manopole push/pull
- Estetica Intuit vetro nero con finiture inox antimpronta

Modello	Codice	Prezzo
KOFEH64X	50000368	732,00

## Forno Serie 500 SurroundCook® KOFCH 20 H



PRODUZIONE ITALIA  
Forlì, Emilia Romagna

### Programmi e funzioni

- **11 funzioni di cottura:** cottura ventilata umida, cottura tradizionale, cottura finale, cibi congelati, scongelamento, ventilata ECO, riscalda, cottura pizza, grill, doppio grill ventilato, AirFry
- Potenza grill 1900 (W)
- Potenza convezione 2400 (W)
- **10 programmi preimpostati con ricette assistite**
- Riscaldamento rapido automatico
- **Programmatore inizio-fine cottura Explore Touch**
- Contaminuti
- Segnale acustico di fine cottura
- **Potenza massima assorbita 3,49 kW**
- Sicurezza bambini
- Spegnimento automatico di sicurezza

### Caratteristiche tecniche e dotazione interna

- **Classe di efficienza energetica A++**
- **Volume 72 litri**
- Temperatura minima e massima: 30°C - 300°C
- **InfiSpace®: vano cottura e teglia XL**
- Controllo elettronico della temperatura
- CoolDoor Plus (3 vetri termoriflettenti)
- 1 luce alogena
- Controporta liscia con vetri estraibili
- **Guide laterali EasyEntry**
- 1 Lamiera dolci, 1 Leccarda, 1 Griglia
- Sistema OptiFlex (5 livelli di posizionamento teglie)

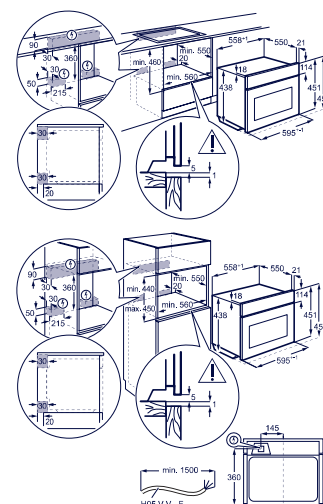

### Installazione

- 60 cm di altezza

### Design

- Estetica Intuit Pure Black in vetro

Modello	Codice	Prezzo
KOFCH20H	50000402	800,00

### Benefit

- Forno multifunzione SurroundCook®
- Funzione Aqua Cleaning
- Chiusura porta VelvetClosing®

**PR** Forno a vapore Serie 700 SteamCrisp®  
KOCGS 70 TX



PRODUZIONE ITALIA  
Forlì, Emilia Romagna

**Benefit**

- Forno multifunzione SteamCrisp®
- Funzione di cottura a vapore
- Funzione Aqua Cleaning
- Guide telescopiche ad estensione parziale: a 1 livello
- Chiusura porta VelvetClosing®

**Programmi e funzioni**

- 8 funzioni di cottura: cottura finale, convenzionale, grill rapido, cottura ventilata umida, cottura pizza, 25% vapore, cottura ventilata, doppio grill ventilato
- Potenza grill 1700 (W)
- Potenza convezione 1900 (W)
- Contaminuti
- Segnale acustico di fine cottura
- Potenza massima assorbita 2,79 kW

**Caratteristiche tecniche e dotazione interna**

- Classe di efficienza energetica A
- Volume 72 litri
- Temperatura minima e massima: 50°C - 275°C
- InfiSpace®: vano cottura e teglia XL
- Luce alogena
- Controporta liscia con vetri estraibili
- 1 Lamiera dolci - 1 Leccarda - 1 Griglia
- Sistema OptiFlex (5 livelli di posizionamento teglie)

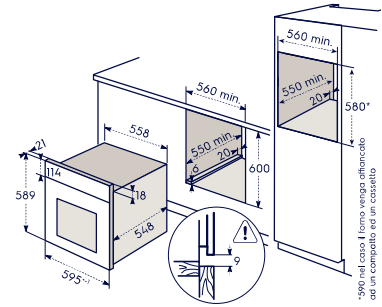

**Installazione**

- 60 cm di altezza

**Design**

- Manopole push/pull
- Estetica Intuit inox antimpronta

Modello	Codice	Prezzo
KOCGS70TX	50000395	<del>986,00</del> 770,00

**PR** Forno Serie 700 AirFry pirolitico  
KOMFP 46 TX



**Benefit**

- Forno multifunzione AirFry pirolitico
- Sistema di autopulizia Pyroluxe PLUS: 3 cicli di pirolisi
- Funzione Pyrotime con contaccici

**Programmi e funzioni**

- 10 funzioni di cottura: cottura finale, convenzionale/tradizionale, funzione AirFry, scongelamento, grill, cottura ventilata umida, cottura pizza, cottura ventilata, doppio grill ventilato, cibi congelati
- Potenza grill 2300 (W)
- Potenza convezione 2400 (W)
- 45 programmi preimpostati con ricette assistite
- Riscaldamento rapido automatico
- Programmatore inizio-fine cottura EXPlore con display LED e comandi Touch Control
- Contaminuti
- Segnale acustico di fine cottura
- Potenza massima assorbita 3,5 kW
- Sicurezza bambini
- Spegnimento automatico di sicurezza

**Caratteristiche tecniche e dotazione interna**

- Controllo elettronico della temperatura 30 - 300 °C
- Classe di efficienza energetica A+
- Volume 72 litri

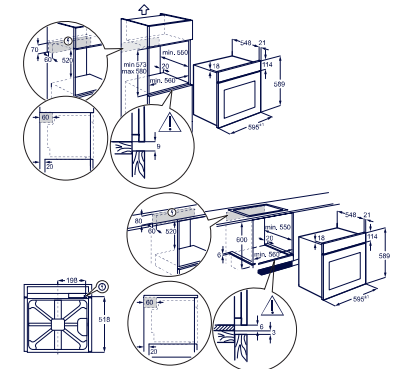

- InfiSpace®: vano cottura e teglia XL
- 1 luce alogena
- Controporta liscia con vetri estraibili
- 1 Griglia AirFry, 1 Leccarda, 1 Griglia
- Sistema OptiFlex (5 livelli di posizionamento teglie)

**Design**

- Manopole push/pull
- Estetica Intuit inox antimpronta

**Installazione**

- 60 cm di altezza

Modello	Codice	Prezzo
KOMFP46TX	50000432	810,00

**PR** Forno Serie 500 SteamBake  
KODGH 64 TH



Esclusivo



PRODUZIONE ITALIA  
Forlì, Emilia Romagna

**Benefit**

- Forno multifunzione SteamBake
- Funzione Aqua Cleaning
- Chiusura porta VelvetClosing®

**Programmi e funzioni**

- **8 funzioni di cottura:** cottura finale, convenzionale, grill rapido, cottura ventilata umida, cottura pizza, cottura ventilata con SteamBake, doppio grill ventilato, scongelamento
- Potenza grill 1700 (W)
- Potenza convezione 2400 (W)
- **Programmatore di fine cottura con display digitale**
- Contaminuti
- Segnale acustico di fine cottura
- **Potenza massima assorbita 2,99 kW**

**Caratteristiche tecniche e dotazione interna**

- **Classe di efficienza energetica A+**
- **Volume 72 litri**
- Temperatura minima e massima: 50°C - 275°C
- **InfiSpace®: vano cottura e teglia XL**
- Luce alogena
- Controporta liscia con vetri estraibili
- 1 Lamiera dolci, 1 Leccarda, 1 Griglia
- Sistema OptiFlex (5 livelli di posizionamento teglie)

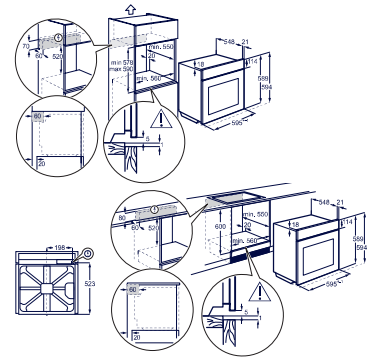

**Installazione**

- 60 cm di altezza

**Design**

- Estetica Intuit Pure Black

Modello	Codice	Prezzo
KODGH64TH	50000337	<del>670,00</del> 610,00

**PR** Forno Serie 500 SteamBake  
KODGS 64 TX2



**NEW 2026**

PREDECESSORE  
KODGS 60 TX



Esclusivo



PRODUZIONE ITALIA  
Forlì, Emilia Romagna

**Benefit**

- Forno multifunzione SteamBake
- Funzione Aqua Cleaning
- Chiusura porta VelvetClosing®

**Programmi e funzioni**

- **9 funzioni di cottura:** cottura finale, convenzionale, scongelamento, grill rapido, grill, cottura ventilata umida, cottura pizza, cottura ventilata, cottura ventilata con SteamBake
- Potenza grill 1700 (W)
- Potenza convezione 2400 (W)
- **Programmatore inizio-fine cottura con display digitale**
- Contaminuti
- Segnale acustico di fine cottura
- **Potenza massima assorbita 2,99 kW**

**Caratteristiche tecniche e dotazione interna**

- **Classe di efficienza energetica A+**
- **Volume 72 litri**
- Temperatura minima e massima: 50°C - 275°C
- **InfiSpace®: vano cottura e teglia XL**
- 1 Luce alogena
- Controporta liscia con vetri estraibili
- Guide laterali EasyEntry
- 1 Lamiera dolci, 1 Leccarda, 1 Griglia
- Sistema OptiFlex (5 livelli di posizionamento teglie)

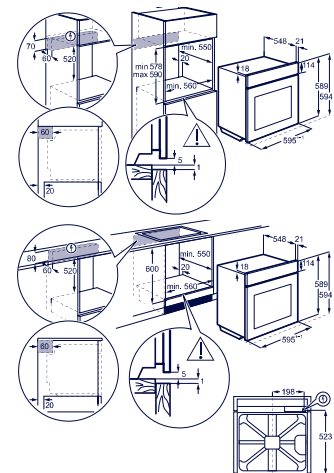

**Installazione**

- 60 cm di altezza

**Design**

- Estetica Intuit Inox antimpronta



Esclusivo

KODGS 60 TX

Modello	Codice	Prezzo
KODGS64TX2	50000337	<del>670,00</del> 610,00
KODGS60TX	50000320	<del>670,00</del> 550,00

FINO A ESAURIMENTO SCORTE

**PR** Forno Serie 500 SurroundCook® pirolitico  
KOFFP 0 PX

**NEW 2026**



PRODUZIONE ITALIA  
Forlì, Emilia Romagna

**Benefit**

- Forno multifunzione SurroundCook®
- Sistema di autopulizia Pyroluxe PLUS: 3 cicli di pirolisi

**Programmi e funzioni**

- **11 funzioni di cottura:** cottura ventilata umida, cottura tradizionale, cottura finale, cibi congelati, scongelamento, ventilata ECO, riscalda, cottura pizza, grill, doppio grill ventilato, AirFry
- Potenza grill 2300 (W)
- Potenza convezione 2400 (W)
- **10 programmi preimpostati con ricette assistite**
- Riscaldamento rapido automatico
- **Programmatore inizio-fine cottura Explore Touch**
- Contaminuti
- Segnale acustico di fine cottura
- **Potenza massima assorbita 3,49 kW**
- Sicurezza bambini
- Spegnimento automatico di sicurezza

**Caratteristiche tecniche e dotazione interna**

- **Classe di efficienza energetica A++**
- **Volume 72 litri**
- Temperatura minima e massima: 30°C - 300 °C
- **Infispace®: vano cottura e teglia XL**
- Controllo elettronico della temperatura
- CoolDoor Plus (3 vetri termoriflettenti)
- 1 luce alogena
- Controporta liscia con vetri estraibili
- 1 Leccarda, 1 Griglia
- Sistema OptiFlex (5 livelli di posizionamento teglie)

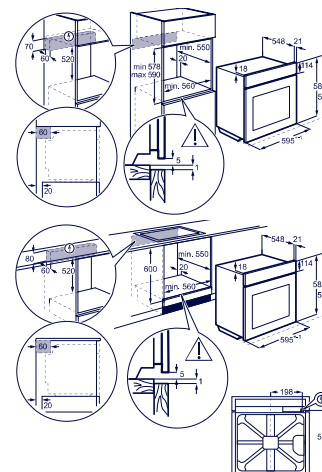

**Installazione**

- 60 cm di altezza

**Design**

- Estetica Intuit Inox antimpronta

Modello	Codice	Prezzo
KOFFP0PX	50000402	<b>800,00</b>

Forno Serie 500 SurroundCook®  
KOFGC 40 BK



PRODUZIONE EUROPA  
Polonia



KOFGC 40 BX

**Benefit**

- Forno multifunzione SurroundCook®
- Pulizia catalitica

**Programmi e funzioni**

- **8 funzioni di cottura:** cottura: cottura finale, convenzionale/tradizionale, scongelamento, grill, cottura ventilata umida, due modalità di cottura ventilata, doppio grill ventilato
- Potenza grill 1300 (W)
- Potenza convezione 2000 (W)
- Programmatore di fine cottura con display digitale
- Contaminuti
- Segnale acustico di fine cottura
- **Potenza massima assorbita 2,09 kW**

**Caratteristiche tecniche e dotazione interna**

- **Classe di efficienza energetica A**
- **Volume 65 litri**
- Temperatura minima e massima: 50°C - 250 °C
- **Infispace®: vano cottura e teglia XL**
- Luce alogena
- Controporta liscia con vetri estraibili
- 1 Leccarda - 1 Griglia
- Sistema OptiFlex (4 livelli di posizionamento teglie)

**Installazione**

- 60 cm di altezza

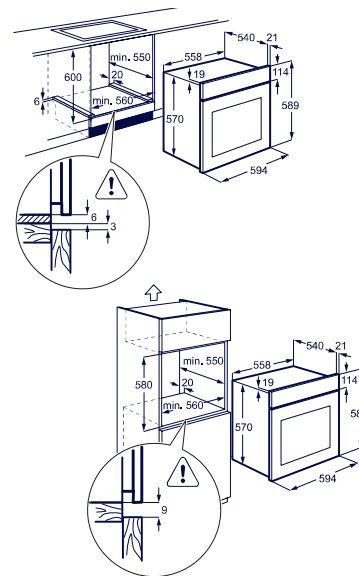

**Design**

- Manopole push/pull
- Estetica Intuit nera

**KOFGC 40 BX - Estetica Intuit inox antimpronta**

Modello	Codice	Prezzo
KOFGC40BK	50000299	<b>595,00</b>
KOFGC40BX	50000299	<b>595,00</b>

**PR** Forno Serie 300 Multifunzione Pirolitico  
KOHFP 46 BX



Esclusivo



PRODUZIONE EUROPA  
Polonia

**Benefit**

- Forno multifunzione
- Funzione pulizia pirolitica

**Programmi e funzioni**

- **9 funzioni di cottura:** cottura finale, convenzionale/tradizionale, scongelamento, grill, cottura ventilata umida, cottura pizza, cottura ventilata, doppio grill ventilato, cibi congelati
- Potenza grill 1300 W
- Riscaldamento rapido automatico
- **Programmatore inizio-fine cottura EXPlore con display LED e comandi Touch Control con manopole push/pull**
- Contaminuti
- Segnale acustico di fine cottura
- **Potenza massima assorbita 2,32 kW**
- Sicurezza bambini
- Spegnimento automatico di sicurezza

**Caratteristiche tecniche e dotazione interna**

- **Classe di efficienza energetica A+**
- **Volume 65 litri**
- Temperatura minima e massima: 50°C - 250 °C
- **InfiSpace®: vano cottura e teglia XL**
- Controllo elettronico della temperatura
- CoolDoor Xtra (4 vetri termoriflettenti)
- 1 luce alogena
- Controporta liscia con vetri estraibili
- 1 Leccarda - 1 Griglia
- Sistema OptiFlex (4 livelli di posizionamento teglie)

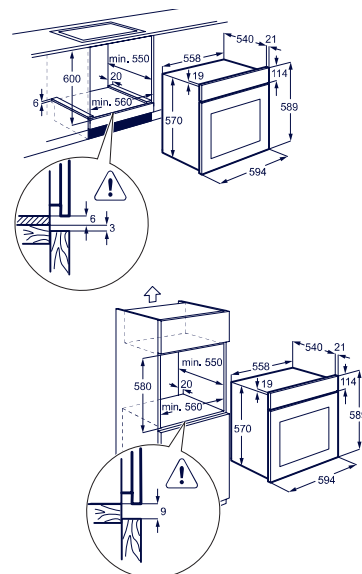

**Installazione**

- 60 cm di altezza

**Design**

- Estetica Intuit inox antimpronta

Modello	Codice	Prezzo
KOHFP46BX	50000362	720,00

Forno Serie 300 Multifunzione Rustico  
FR 53 X



PRODUZIONE ITALIA  
Forlì, Emilia Romagna



FR 53 S



FR 53 G



FR 53 R

**Benefit**

- Forno multifunzione
- Funzione Aqua Cleaning

**Programmi e funzioni**

- **5 funzioni di cottura:** convenzionale, cottura ventilata, grill rapido, cottura ventilata umida, cottura pizza
- Potenza grill 1700 (W)
- **Programmatore fine cottura**
- **Potenza massima assorbita 2,78 kW**

**Caratteristiche tecniche e dotazione interna**

- **Classe di efficienza energetica A**
- **Volume 68 litri**
- Temperatura minima e massima: 50°C - 275 °C
- CoolDoor Plus (3 vetri termoriflettenti)
- **InfiSpace®: vano cottura e teglia XL**
- Luce alogena
- Controporta liscia con vetri estraibili
- 1 Leccarda - 1 Griglia
- Sistema OptiFlex (5 livelli di posizionamento teglie)

**Installazione**

- 60 cm di altezza

**Design**

- Rustico
- Estetica inox antimpronta con manopole e maniglia inox

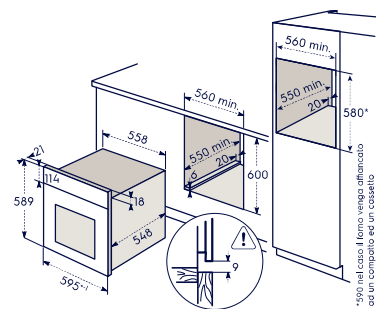

**FR 53 G** - Estetica nero ghisa con manopole ottone

**FR 53 S** - Estetica sabbia/maniglia e manopole finitura bronzo

**FR 53 R** - Estetica rame/maniglia e manopole finitura bronzo

Modello	Codice	Prezzo
FR53X	50000310	580,00
FR53G	50000310	580,00
FR53R	50000320	600,00
FR53S	50000320	620,00

## Forno Serie 300 Multifunzione KOIGH 04 TX2



PRODUZIONE ITALIA  
Forlì, Emilia Romagna



KOIGH 04 X



**NEW 2026**

PREDECESSORE  
KOIGH 04 X

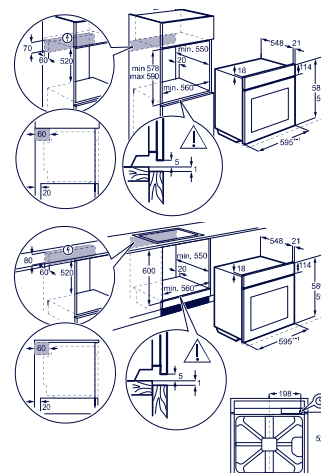

### Benefit

- Forno multifunzione
- Funzione Aqua Cleaning

### Programmi e funzioni

- **7 funzioni di cottura:** cottura finale, convenzionale/tradizionale, scongelamento, cottura ventilata umida, cottura pizza, cottura ventilata, doppio grill ventilato
- Potenza grill 1700 (W)
- Programmatore di fine cottura con display digitale
- Contaminuti
- Segnale acustico di fine cottura
- **Potenza massima assorbita 2,79 kW**

### Caratteristiche tecniche e dotazione interna

- Classe di efficienza energetica A+
- Volume 72 litri
- Temperatura minima e massima: 50°C - 275°C
- **InfiSpace®: vano cottura e teglia XL**
- Luce alogena
- Controporta liscia con vetri estraibili
- 1 Leccarda - 1 Griglia
- Sistema OptiFlex (5 livelli di posizionamento teglie)

### Installazione

- 60 cm di altezza

### Design

- Estetica Intuit inox antimpronta

Modello	Codice	Prezzo
KOIGH04TX2	50000308	<del>643,00</del> 570,00
KOIGH04X	50000290	<del>676,00</del> 500,00

FINO A ESAURIMENTO SCORTE

## Forno Serie 300 Multifunzione KOIGH 04 K



PRODUZIONE ITALIA  
Forlì, Emilia Romagna



KOIGH 04 W



### Benefit

- Forno multifunzione
- Funzione Aqua Cleaning

### Programmi e funzioni

- **7 funzioni di cottura:** cottura finale, convenzionale/tradizionale, scongelamento, cottura ventilata umida, cottura pizza, cottura ventilata, doppio grill ventilato
- Potenza grill 1700 (W)
- Programmatore di fine cottura con display digitale
- Contaminuti
- Segnale acustico di fine cottura
- **Potenza massima assorbita 2,79 kW**

### Caratteristiche tecniche e dotazione interna

- Classe di efficienza energetica A+
- Volume 72 litri
- Temperatura minima e massima: 50°C - 275°C
- **InfiSpace®: vano cottura e teglia XL**
- Luce alogena
- Controporta liscia con vetri estraibili
- 1 Leccarda - 1 Griglia
- Sistema OptiFlex (5 livelli di posizionamento teglie)

### Installazione

- 60 cm di altezza

### Design

- Estetica Intuit nera

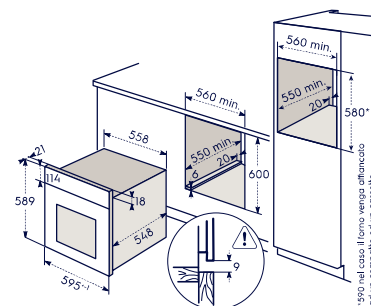

KOIGH 04 W - Estetica Intuit bianca

Modello	Codice	Prezzo
KOIGH04K	50000308	<del>643,00</del> 570,00
KOIGH04W	50000308	<del>643,00</del> 570,00

## Forno Serie 300 Multifunzione KOHHH 04 X



PRODUZIONE ITALIA  
Forlì, Emilia Romagna



KOHHH 04 W



KOHHH 04 K

### Benefit

- Forno multifunzione
- Funzione Aqua Cleaning

### Programmi e funzioni

- 7 funzioni di cottura: cottura finale, convenzionale/tradizionale, scongelamento, cottura ventilata umida, cottura pizza, cottura ventilata, doppio grill ventilato
- Potenza grill 1700 (W)
- Programmatore fine cottura
- Contaminuti
- Segnale acustico di fine cottura
- Potenza massima assorbita 2,79 kW

### Caratteristiche tecniche e dotazione interna

- Classe di efficienza energetica A+
- Volume 68 litri
- Temperatura minima e massima: 50°C - 250 °C
- InfiSpace®: vano cottura e teglia XL
- Luce alogena
- Controporta liscia con vetri estraibili
- 1 Leccarda - 1 Griglia
- Sistema OptiFlex (5 livelli di posizionamento teglie)

### Installazione

- 60 cm di altezza

### Design

- Estetica Intuit inox antimpronta

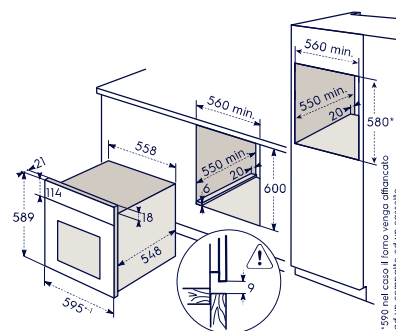

KOHHH 04 W - Estetica Intuit bianca  
KOHHH 00 K - Estetica Intuit nera

Modello	Codice	Prezzo
KOHHH04X	50000261	519,00
KOHHH04W	50000281	560,00
KOHHH04K	50000248	493,00

## PR Forno Serie 300 Multifunzione COHHH 00 BX



PRODUZIONE EUROPA  
Polonia



PR COHHH 00 BK

### Benefit

- Forno multifunzione
- Funzione Aqua Cleaning

### Programmi e funzioni

- 5 funzioni di cottura: cottura finale, convenzionale/tradizionale, grill, cottura ventilata umida, cottura ventilata
- Potenza grill 2060 (W)
- Programmatore fine cottura
- Potenza massima assorbita 2,06 kW

### Caratteristiche tecniche e dotazione interna

- Classe di efficienza energetica A
- Volume 58 litri
- Temperatura minima e massima: 50°C - 250 °C
- 1 luce alogena
- Controporta liscia con vetri estraibili
- 1 Lamiera dolci, 1 Griglia
- Sistema OptiFlex (4 livelli di posizionamento teglie)

### Installazione

- 60 cm di altezza

### Design

- Estetica Intuit inox antimpronta

COHHH 00 BK - Estetica Intuit nera

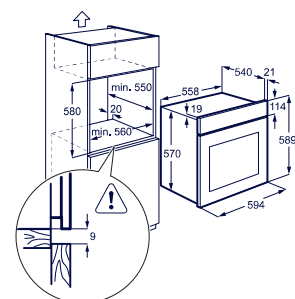
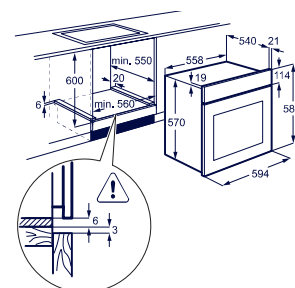

Modello	Codice	Prezzo
COHHH00BX	50000220	437,00
COHHH00BK	50000210	419,00

## Forno Serie 500 SteamBake Piroolitico KVDDP 46 WH

NEW 2026



PRODUZIONE EUROPA  
Polonia

### Programmi e funzioni

- **9 funzioni di cottura:** cottura ventilata umida, cottura tradizionale, SteamBake, cottura pizza, cottura finale, cibi congelati, cottura ventilata, grill, doppio grill ventilato
- Potenza grill 1900 (W)
- Potenza convezione 1750 (W)
- **46 programmi preimpostati con ricette assistite**
- Riscaldamento rapido automatico
- **Programmatore inizio-fine cottura EXPlore con display LED e comandi Touch Control con manopole push/pull**
- Contaminuti
- Segnale acustico di fine cottura
- **Potenza massima assorbita 3 kW**
- Sicurezza bambini
- Spegnimento automatico di sicurezza

### Caratteristiche tecniche e dotazione interna

- **Classe di efficienza energetica A+**
- **Volume 45 litri**
- Temperatura minima e massima: 30°C - 300 °C
- Controllo elettronico della temperatura
- CoolDoor Xtra (4 vetri termoriflettenti)
- 1 luce alogena
- Controporta liscia con vetri estraibili
- **Guide laterali EasyEntry**
- 1 Lamiera dolci, 1 Griglia

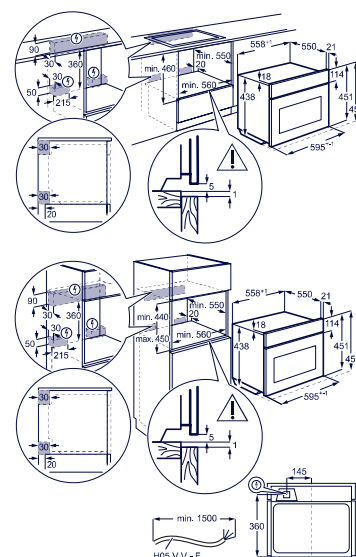

### Benefit

- Forno multifunzione SteamBake Piroolitico
- 2 cicli di pulizia pirolitica
- **Connettività integrata (Wi-Fi)**

### Installazione

- 45 cm di altezza

### Design

- Estetica Intuit Pure black

Modello	Codice	Prezzo
KVDDP46WH	50000603	1.200,00

## Forno combinato Serie 800 CombiQuick KVLBE 08 X

NEW 2026



PRODUZIONE EUROPA  
Polonia

### Programmi e funzioni

- **25 funzioni di cottura:** marmellate e conserve, disidratazione, riscaldamento piatti, lievitazione impasto, gratinato, slow cooking, scaldavivande, cottura pane, grill, doppio grill ventilato, cottura ventilata umida, cibi congelati, cottura tradizionale, cottura pizza, cottura finale, microonde, scongelamento, Riscaldamento, popcorn, fusione, liquidi, cottura ventilata+microonde, cottura convezione+microonde, grill+microonde, doppio grill ventilato+microonde
- Potenza convezione 1750 W
- Potenza grill 1900 (W)
- Potenza microonde 1000 (W)
- **131 programmi preimpostati con ricette assistite**
- Riscaldamento rapido automatico
- **Programmatore inizio-fine cottura EXCite con display TFT Full Touch**
- Funzione prolunga cottura
- Contaminuti
- Segnale acustico di fine cottura
- **Potenza massima assorbita 3 kW**
- Sicurezza bambini
- Spegnimento automatico di sicurezza

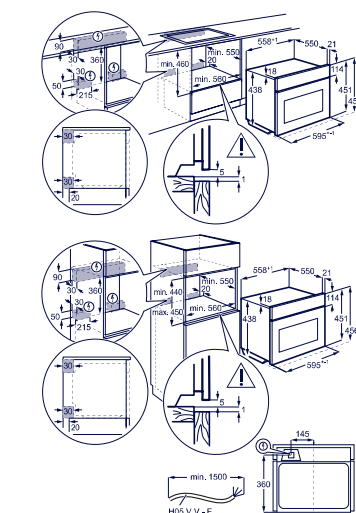

### KVLBE 09 H



- Estetica Intuit Pure black

### Benefit

- Forno multifunzione combinato con microonde CombiQuick
- Cavità smaltata
- **Connettività integrata (Wi-Fi)**
- **Termosonda FoodProbe per misurazione temperatura al cuore degli alimenti**

### Caratteristiche tecniche e dotazione interna

- **Volume 44 litri**
- Temperatura minima e massima: 30°C - 250°C
- Tecnologia inverter per risultati di riscaldamento, cottura e scongelamento uniformi
- Controllo elettronico della temperatura
- 1 luce alogena

- Guide laterali EasyEntry
- 1 Lamiera dolci, 1 Griglia

### Installazione

- 45 cm di altezza

### Design

- Estetica Intuit vetro nero con finiture inox antrimitonta

Modello	Codice	Prezzo
KVLBE08X	50000679	1.350,00
KVLBE09H	50000679	1.350,00

**Microonde con Grill Serie 500  
KVMDE 46 H**



PRODUZIONE EUROPA  
Polonia

**KVMDE 46 X**



- Estetica Intuit vetro nero con finiture inox antrimitronta

**Benefit**

- Microonde integrato con Grill dotato di piatto girevole XL
- Cavità smaltata
- Griglia rotonda removibile
- Piatto rotante in vetro

**Programmi e funzioni**

- **9 funzioni di cottura:** scongelamento, grill alto+microonde, grill basso+microonde, grill, liquidi, cibi congelati, microonde 100-1000W, popcorn, riscaldamento
- Potenza grill 1200 (W)
- Potenza microonde 1000 (W)
- **12 programmi preimpostati con ricette assistite**
- Riscaldamento rapido automatico
- **Programmatore inizio-fine cottura EXPlore con display LED e comandi Touch Control con manopole push/pull**
- Contaminuti
- Segnale acustico di fine cottura
- **Potenza massima assorbita 2,1 kW**
- Sicurezza bambini
- Spegnimento automatico di sicurezza

**Caratteristiche tecniche e dotazione interna**

- **Volume 44 litri**
- Temperatura minima e massima: 30°C - 250 °C
- Tecnologia inverter per risultati di riscaldamento, cottura e scongelamento uniformi
- Controllo elettronico della temperatura
- CoolDoor Plus (3 vetri termoriflettenti)
- 1 luce alogena

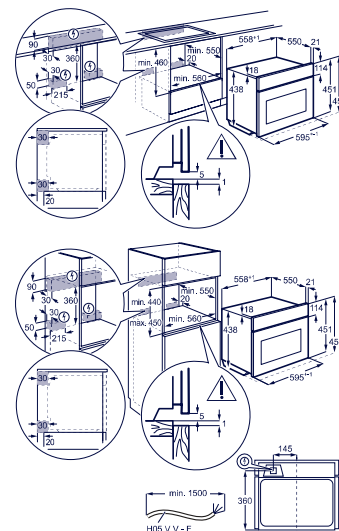

**Installazione**

- 45 cm di altezza

**Design**

- Estetica Intuit Pure Black in vetro

Modello	Codice	Prezzo
KVMDE46H	50000573	<del>1146,00</del> 1.030,00
KVMDE46X	50000573	<del>1146,00</del> 1.030,00

**PR** Microonde con grill Serie 700  
KVMBE 08 X



PRODUZIONE EUROPA  
Polonia

**KVMBE 08 H**



- Estetica Intuit Pure black

**Benefit**

- Microonde integrato con Grill dotato di piatto girevole
- Cavità smaltata
- Piatto rotante in vetro e griglia rotonda removibile

**Programmi e funzioni**

- **8 funzioni di cottura:** grill, grill+microonde, microonde, scongelamento, fusione, Riscaldamento, popcorn, liquidi
- Potenza grill 1200 (W)
- Potenza microonde 1000 (W)
- Riscaldamento rapido automatico
- **Programmatore inizio-fine cottura EXCite con display TFT Full Touch**
- Funzione prolunga cottura
- Contaminuti
- Segnale acustico di fine cottura
- **Potenza massima assorbita 2,1 kW**
- Sicurezza bambini
- Spegnimento automatico di sicurezza

**Caratteristiche tecniche e dotazione interna**

- **Volume 44 litri**
- Tecnologia inverter per risultati di riscaldamento, cottura e scongelamento uniformi
- Controllo elettronico della temperatura
- CoolDoor Plus (3 vetri termoriflettenti)
- 1 luce alogena

**NEW 2026**

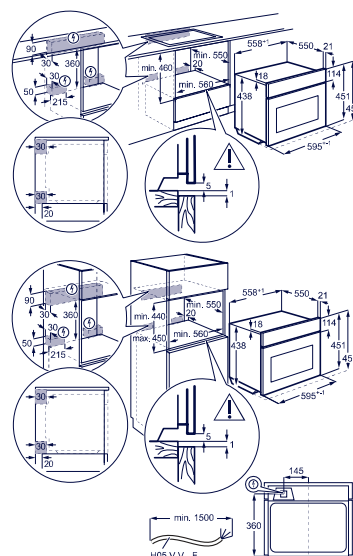

**Installazione**

- 45 cm di altezza

**Design**

- Estetica Intuit vetro nero con finiture inox antrimitronta

Modello	Codice	Prezzo
KVMBE08X	50000603	1.200,00
KVMBE08H	50000618	1.230,00

**PR** Microonde con grill Serie 500  
KVMCE 00 GH



PRODUZIONE EUROPA  
Polonia

**Benefit**

- Microonde integrato con Grill dotato di piatto girevole
- Cavità smaltata
- Piatto rotante in vetro e griglia rotonda removibile

Disponibile come optional E10OEC02  
Scopri di più nella sezione Accessori

**Programmi e funzioni**

- **6 funzioni di cottura:** Riscaldamento, scongelamento, grill, grill alto+microonde, grill basso+microonde, microonde
- Potenza grill 1200 (W)
- Potenza microonde 1000 (W)
- **12 programmi preimpostati con ricette assistite**
- **Programmatore inizio-fine cottura EXPlore con display LED e comandi Touch Control**
- Contaminuti
- Segnale acustico di fine cottura
- **Potenza massima assorbita 2,1 kW**
- Sicurezza bambini
- Spegnimento automatico di sicurezza

**Caratteristiche tecniche e dotazione interna**

- **Volume 44 litri**
- Tecnologia inverter per risultati di riscaldamento, cottura e scongelamento uniformi
- Controllo elettronico della temperatura
- CoolDoor Plus (3 vetri termoriflettenti)
- 1 luce alogena
- Piatto rotante in vetro e griglia rotonda removibile

**NEW 2026**

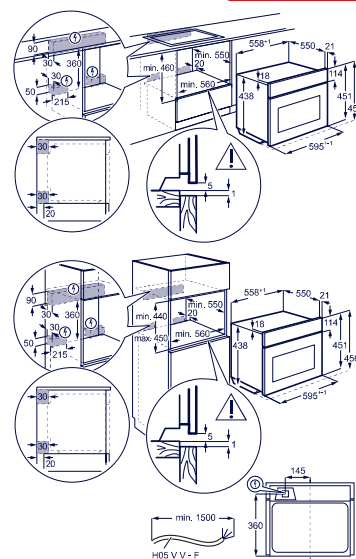

**Installazione**

- 45 cm di altezza

**Design**

- Estetica Intuit Pure Black in vetro

Modello	Codice	Prezzo
KVMCE00GH	50000578	1.150,00

**PR** Microonde con grill Serie 500  
KVMFE 46 GX



PRODUZIONE EUROPA  
Polonia

**Benefit**

- Microonde integrato con Grill dotato di piatto girevole
- Cavità smaltata
- Piatto rotante in vetro e griglia rotonda removibile

**Programmi e funzioni**

- **9 funzioni di cottura:** liquidi, Riscaldamento, scongelamento, fusione, popcorn, grill, grill alto+microonde, grill basso+microonde, microonde
- Potenza grill 1200 (W)
- Potenza microonde 1000 (W)
- **12 programmi preimpostati con ricette assistite**
- **Programmatore inizio-fine cottura EXPlore con display LED e comandi Touch Control con manopole push/pull**
- Contaminuti
- Segnale acustico di fine cottura
- **Potenza massima assorbita 2,1 kW**
- Sicurezza bambini
- Spegnimento automatico di sicurezza

**Caratteristiche tecniche e dotazione interna**

- **Volume 44 litri**
- Tecnologia inverter per risultati di riscaldamento, cottura e scongelamento uniformi
- Controllo elettronico della temperatura
- CoolDoor Plus (3 vetri termoriflettenti)
- 1 luce alogena
- Piatto rotante in vetro e griglia rotonda removibile

**NEW 2026**

PREDECESSORE  
KOMFE 46 X

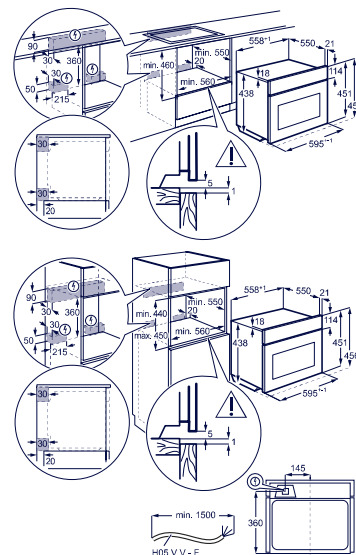

**Installazione**

- 45 cm di altezza

**Design**

- Estetica Intuit Pure Black in vetro

Modello	Codice	Prezzo
KVMFE46GX	50000553	1.100,00

## Cantina Vino Serie 700 EWCD 280 B6B



### Benefit

- **Cellar PRO 5:** perfetta conservazione e stagionatura dei vini
- 3 ripiani estraibili su guide telescopiche
- **Capacità di 28 bottiglie (con qualsiasi bottiglia da 0,75l)**
- **Perfect Shelving:** possibilità di customizzare il posizionamento di bottiglie con diversa larghezza/lunghezza
- Autoventilata
- Porta con triplo vetro contro i raggi UV
- Ventilazione interna per la circolazione ottimale e uniforme dell'aria fredda
- Controllo elettronico con pannello digitale touch TFT da 3"

### Caratteristiche tecniche

- Classe di efficienza energetica F
- Volume totale 81 litri
- Doppia Zona di temperatura
- Temperatura regolabile da 5° a 20°C
- Silenziosità 38 dB(A)

### Funzioni

- Indicatore Digitale della temperatura

### Design

- Illuminazione a LED Perfect Illumination
- 3 guide telescopiche
- Apertura Push to Open
- Incernieramento porte a destra e reversibili
- Soft Closing
- Estetica vetro nero con profili in acciaio

NEW 2026

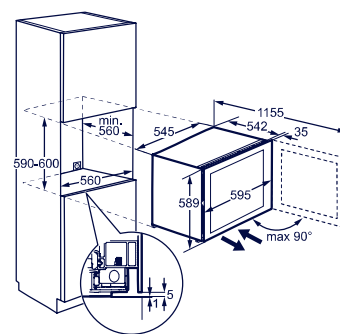

### Installazione

- 60 cm di altezza
- Possibilità di installazione sopra il forno
- Possibilità di installazione sottotop

Modello	Codice	Prezzo
EWCD280B6B	50001156	2.300,00

## Cantina Vino Serie 800 KBW 6 X

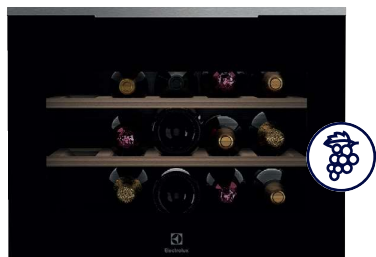

KBW 6 T

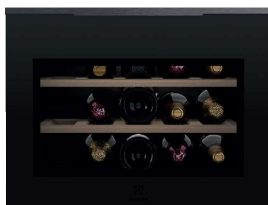

- Estetica Matt nero opaco

KBW 6 H

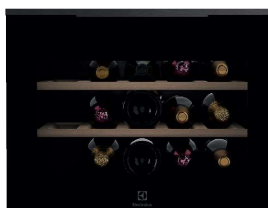

- Estetica Pure Black in vetro

### Benefit

- **Cellar PRO 5:** perfetta conservazione e stagionatura dei vini
- Protezione antimacchia per i ripiani in legno
- 3 ripiani di cui 2 in legno estraibili su guide telescopiche
- **Capacità di 15 bottiglie (con qualsiasi bottiglia da 0,75l)**
- Possibilità di customizzare il posizionamento di bottiglie con diversa larghezza/lunghezza
- Porta con triplo vetro contro i raggi UV
- Ventilazione interna per la circolazione ottimale e uniforme dell'aria fredda
- Controllo elettronico con pannello digitale touch

### Caratteristiche tecniche

- Classe di efficienza energetica F
- Volume totale 49 litri
- Silenziosità 39 dB(A)
- Temperatura regolabile da 5° a 20°C
- Percentuale di umidità: sopra al 50%

### Funzioni

- Indicatore Digitale della temperatura

### Design

- Illuminazione a LED
- 2 guide telescopiche
- Apertura porta a ribalta
- Estetica vetro nero con profili in acciaio

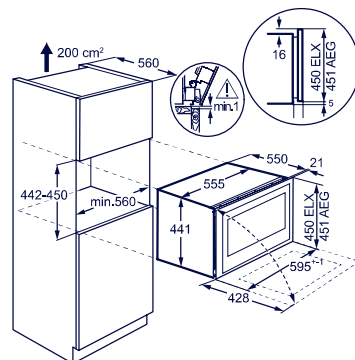

PRODUZIONE ITALIA

### Installazione

- 45 cm di altezza
- Possibilità di installazione sopra il forno

Modello	Codice	Prezzo
KBW6X	5000999	<del>2.090,00</del> 1.810,00
KBW6T	50001067	2.230,00
KBW6H	50001053	2.200,00

**PR** Cantina Vino Serie 800  
EWUD 140 B8B



PRODUZIONE EUROPA  
Ungheria

**Benefit**

- Cellar PRO 5: perfetta conservazione e stagionatura dei vini
- Protezione antimacchia per i ripiani in legno
- 5 ripiani di cui 3 in legno estraibili su guide telescopiche
- Capacità di 40 bottiglie (con qualsiasi bottiglia da 0,75 litri)
- Porta con 3 vetri, resistente ai raggi UV
- Ventilazione dinamica
- Controllo elettronico della temperatura con display LCD Touch Control

**Caratteristiche tecniche**

- 81.8 cm di altezza
- Compressore inverter
- Classe di efficienza energetica G
- Temperatura regolabile da 5° a 20°
- Doppia zona di raffreddamento
- Percentuale di umidità: sopra al 50%
- Silenziosità 33 dB(A)
- Filtro a carboni attivi

**Funzioni**

- Allarme luminoso/acustico porta aperta
- Allarme luminoso/acustico alta temperatura

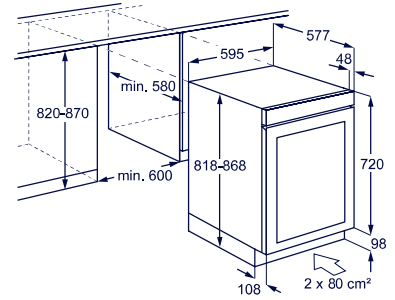

**Design**

- Illuminazione a LED superiore
- 3 guide telescopiche
- Maniglia a scomparsa
- Estetica Intuit Matt nero opaco
- Porta reversibile con incernieramento a destra

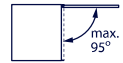

Modello	Codice	Prezzo
EWUD140B8B	50001498	2.980,00

Cantina Vino Serie 500  
EWS 4052 B5B



**Benefit**

- 6 ripiani
- Capacità di 52 bottiglie (Bordeaux da 0,75 litri)
- Porta con 3 vetri, resistente ai raggi UV
- Ventilazione dinamica
- Controllo elettronico

**Caratteristiche tecniche**

- 82 cm di altezza
- Classe di efficienza energetica G
- Temperatura regolabile da 5° a 18°
- Singola zona di raffreddamento
- Silenziosità 40 dB(A)

**Design**

- Illuminazione a LED
- Maniglia a vista
- Estetica nera
- Porta reversibile con incernieramento a destra

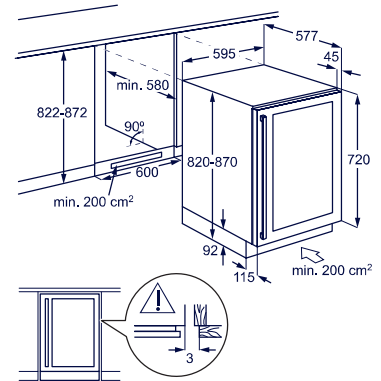

Modello	Codice	Prezzo
EWS4052B5B	50000792	1.575,00

Cantina Vino Serie 500  
EWS 4020 B5B

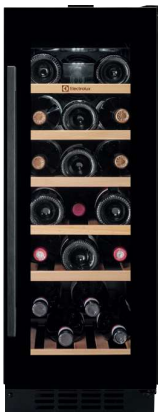

**Benefit**

- 6 ripiani
- Capacità di 20 bottiglie (Bordeaux da 0,75 litri)
- Porta con 3 vetri, resistente ai raggi UV
- Ventilazione dinamica
- Controllo elettronico

**Caratteristiche tecniche**

- 82 cm di altezza
- Classe di efficienza energetica G
- Temperatura regolabile da 5° a 18°
- Singola zona di raffreddamento
- Silenziosità 40 dB(A)

**Design**

- Illuminazione a LED
- Maniglia a vista
- Estetica nera
- Porta reversibile con incernieramento a destra

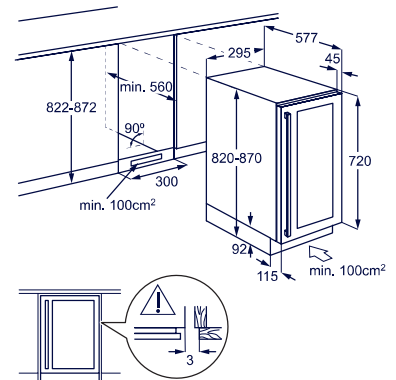

Modello	Codice	Prezzo
EWS4020B5B	50000538	1.071,00

## Microonde con grill Serie 800 KMFD 264 TEH



### KMFD 264 TEX

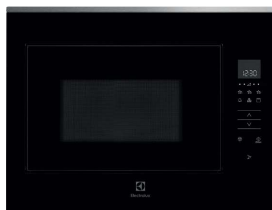

- Estetica Intuit vetro nero con finiture inox antimpronta

### MQ 927 GNE



- Estetica nera

### Benefit

- Microonde con grill
- Grill, cottura a microonde, combinata microonde e grill
- Piatto girevole (ø 32,5 cm)

### Caratteristiche tecniche

- Volume 26 litri
- Potenza microonde 900 W
- Potenza regolabile su 5 livelli
- Potenza grill 800 W

### Programmi e funzioni

- Programmi di cottura preimpostati
- Programmi di scongelamento preimpostati
- Impostazione funzioni preferite
- **Quick Start**
- Sicurezza bambini
- Segnale acustico di fine cottura
- Programmatore elettronico con display digitale

### Design

- 1 griglia microonde
- Cavità in Acciaio inox
- Estetica Intuit Pure Black in vetro

PRODUZIONE EUROPA  
Regno Unito

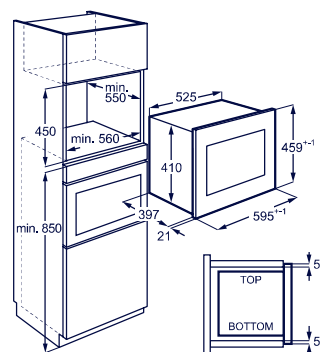
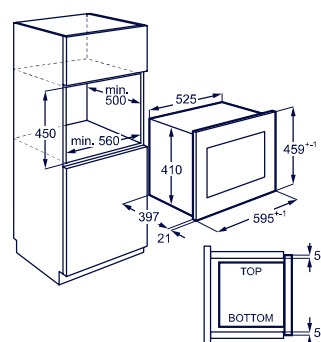

Modello	Codice	Prezzo
KMFD264TEH	50000450	940,00
KMFD264TEX	50000431	900,00
MQ 927 GNE	50000426	890,00

## PR Microonde con grill Serie 600 KMSD 253 TBH



### LMS 4253 TBK

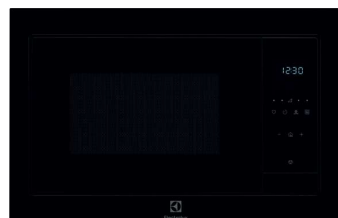

- Estetica nera abbinabile anche a estetica Pure Black

**NEW 2026**

PREDECESSORE  
LMS 4253 TMK

### Benefit

- Microonde con grill
- Cottura a microonde, grill, combinata microonde e grill
- Piatto girevole (ø 31,5 cm)

### Caratteristiche tecniche

- Volume 25 litri
- Potenza microonde 900 W
- Potenza regolabile su 5 livelli
- Potenza grill 1000 W

### Programmi e funzioni

- Programmi di cottura preimpostati
- Programmi di scongelamento preimpostati
- Impostazione funzioni preferite
- **Quick Start**
- Sicurezza bambini
- Segnale acustico di fine cottura
- Programmatore elettronico con display digitale

### Design

- 1 griglia microonde
- Cavità in Acciaio inox
- Estetica Intuit Pure Black in vetro

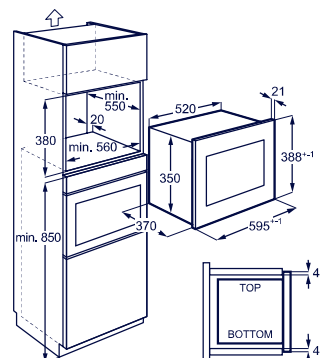
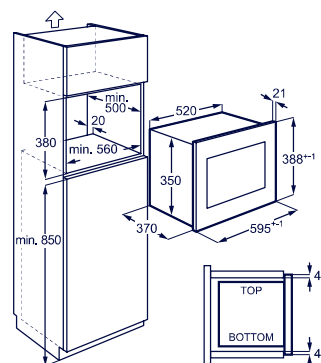

Modello	Codice	Prezzo
KMSD 253 TBH	50000352	700,00
LMS 4253 TBK	50000312	620,00

## Microonde con grill Serie 700 MQC 326 GXE



### Design

- Estetica inox antimpronta

### Benefit

- Microonde con grill
- Cottura a microonde, grill, convezione, combinata microonde e grill, combinata microonde e convezione
- Piatto girevole (ø 24,5 cm)

### Caratteristiche tecniche

- Volume 25 litri
- Potenza microonde 900 W
- Potenza regolabile su 8 livelli
- Potenza grill 1000 W
- Potenza convezione 1950 W

### Programmi e funzioni

- Programmi di cottura preimpostati
- Programmi di scongelamento preimpostati

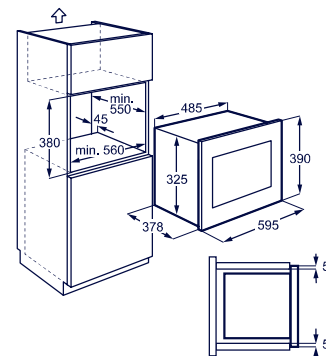

- Segnale acustico di fine cottura
- Sicurezza bambini

Modello	Codice	Prezzo
MQC326GXE	50000330	657,00

## Microonde con grill Serie 600 EMS 4253 TBX



### Design

- 1 griglia microonde
- Cavità in Acciaio inox
- Estetica inox antimpronta

### Benefit

- Microonde con grill
- Cottura a microonde, grill, combinata microonde e grill
- Piatto girevole (ø 31,5 cm)

### Caratteristiche tecniche

- Volume 25 litri
- Potenza microonde 900 W
- Potenza regolabile su 5 livelli
- Potenza grill 1000 W

### Programmi e funzioni

- Programmi di cottura preimpostati
- Programmi di scongelamento preimpostati
- Impostazione funzioni preferite
- Quick Start
- Segnale acustico di fine cottura
- Sicurezza bambini

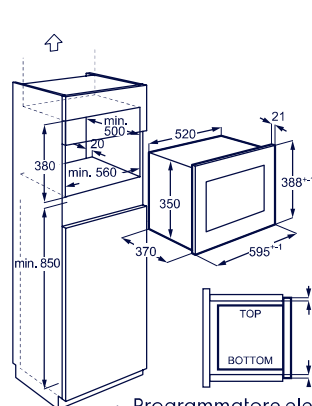

**NEW 2026**  
PREDECESSORE  
MO 326 GXE

- Programmatore elettronico con display digitale

Modello	Codice	Prezzo
EMS4253TBX	50000251	500,00

## Microonde con grill Serie 600 KMSD 203 TMX

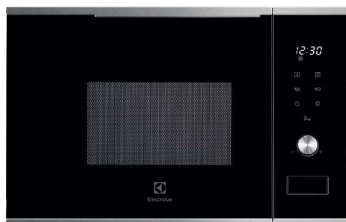

### Design

- 1 griglia
- Estetica Intuit vetro nero con finiture inox antimpronta
- Installabile a pensile o a colonna

### Benefit

- Microonde con grill
- Cottura a microonde, grill, combinata microonde e grill
- Piatto girevole (ø 25,5 cm)

### Caratteristiche tecniche

- Volume 20 litri
- Potenza microonde 800 W
- Potenza regolabile su 5 livelli
- Potenza grill 1000 W

### Programmi e funzioni

- Programmi di cottura preimpostati
- Programmi di scongelamento preimpostati
- Quick Start
- Segnale acustico di fine cottura
- Sicurezza bambini

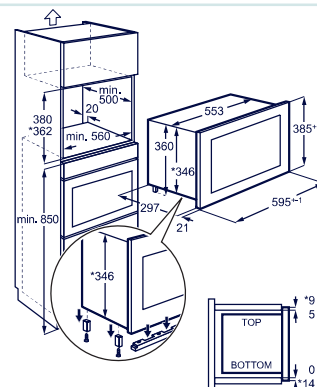

Modello	Codice	Prezzo
KMSD203TMX	50000251	500,00

## Microonde con grill Serie 600 MO 318 GXE



### Design

- Estetica inox antimpronta
- Installabile a pensile o a colonna

### Benefit

- Microonde con grill
- Cottura a microonde, grill, combinata microonde e grill
- Piatto girevole (ø 24,5 cm)

### Caratteristiche tecniche

- Volume 17 litri
- Potenza microonde 700 W
- Potenza regolabile su 5 livelli
- Potenza grill 900 W

### Programmi e funzioni

- Programmi di cottura preimpostati
- Programmi di scongelamento preimpostati

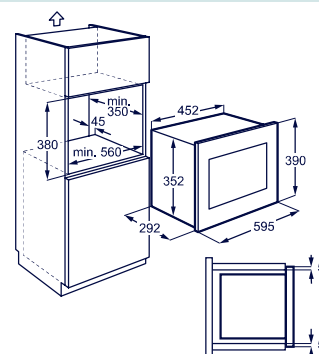

- Segnale acustico di fine cottura
- Sicurezza bambini

Modello	Codice	Prezzo
MO318GXE	50000213	423,00

## Cappa integrata totale pull-out SKLOK Serie 500 ExtractionTech LFP 329 X



**60 CM** LFP 326 X - Larghezza 60 cm  
• 2 filtri in metallo lavabili

PRODUZIONE EUROPA  
Polonia

### Caratteristiche tecniche

- Larghezza 90 cm
- Classe di efficienza energetica D
- Portata massima aspirante 400 m<sup>3</sup>/h
- Installabile in modalità filtrante/aspirante
- 1 motore da 155 W
- Pulsantiera meccanica e micro switch
- Regolazione motore a 3 velocità
- 3 filtri in metallo lavabili
- 2 luci LED da 2,5 W

### Accessori

- Disponibile come optional filtro carbone Odour Clean Standard ECFB02ST

### Design

- Estetica inox

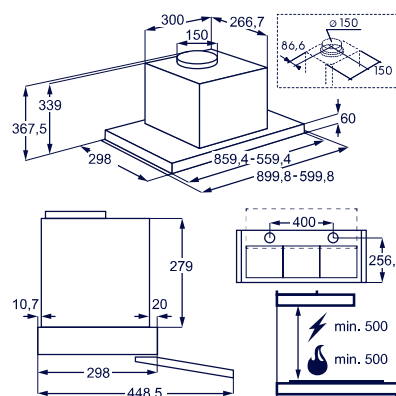

Modello	Codice	Prezzo
LFP329X	50000236	470,00
LFP326X	50000191	380,00
ECFB02ST		36,00

## Cappa integrata anticondensa con veletta Serie 500 Null Drip Base KFEC 19 X



PRODUZIONE ITALIA

**120 CM** KFEC 12 X  
Larghezza 120 cm

**60 CM** KFEC 16 X  
Larghezza 60 cm

### Benefit e funzioni

- Tecnologia Anticondensa

### Caratteristiche tecniche

- Larghezza 90 cm
- Classe di efficienza energetica A+
- Portata massima aspirante 780 m<sup>3</sup>/h
- Installabile in modalità filtrante/aspirante
- Installazione aspirante consigliata per il perfetto funzionamento del sistema anticondensa
- 1 motore da 265 W
- Pulsantiera elettronica
- Regolazione motore a 3 velocità + 1 intensiva
- 2 filtri metallici lavabili
- Spia luminosa saturazione filtri
- Illuminazione a barra LED dimmerabile

### Accessori

- Disponibile come optional filtro carbone Odour Clean Standard ECFB02ST

### Design

- Estetica Inox

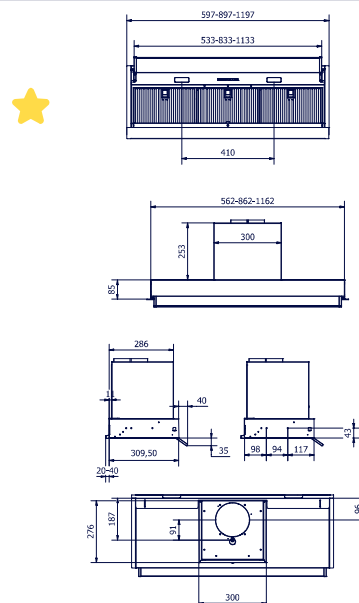

Modello	Codice	Prezzo
KFEC19X	50000308	658,00
KFEC12X	50000361	719,00
KFEC16X	50000276	589,00
ECFB02ST		36,00

## Cappa integrata con veletta Serie 500 ExtractionTech LFP 519 X



PRODUZIONE EUROPA  
Polonia

**60 CM** LFP 516 X - Larghezza 60 cm

### Caratteristiche tecniche

- Larghezza 90 cm
- Classe di efficienza energetica C
- Portata massima aspirante 500 m<sup>3</sup>/h
- Installabile in modalità filtrante/aspirante
- 1 motore da 120 W
- Pulsantiera elettronica
- Regolazione motore a 3 velocità + Intensive
- 2 filtri in metallo lavabili
- 2 luci LED da 6 W

### Accessori

- Disponibile come optional filtro carbone Odour Clean Standard ECFB01ST

### Design

- Estetica inox

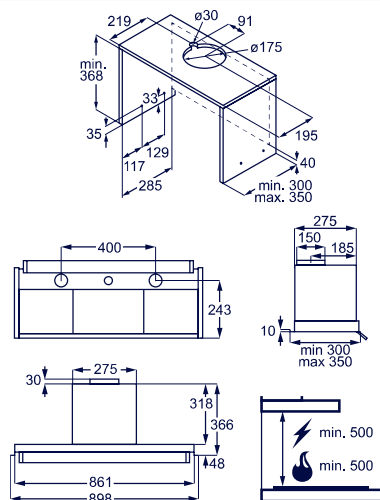

Modello	Codice	Prezzo
LFP519X	50000224	447,00
LFP516X	50000181	361,00
ECFB01ST		36,00

## Lavasciuga | Lavasciuga PerfectCare Serie 700 con DualCare System EW7W84BDBI

NEW 2026



PRODUZIONE ITALIA  
Porcia, Friuli V. G.

### Benefit

- Lavasciuga PerfectCare 700 con Tecnologia DualCare a scomparsa totale
- Classe di efficienza energetica di lavaggio + asciugatura D
- Classe di efficienza energetica di solo lavaggio B
- Capacità di lavaggio 8 kg
- Capacità di asciugatura 4 kg
- Centrifuga 1600 giri/min
- Silenziosità 70 dB(A)
- Inverter a magneti permanenti
- Manopola selezione programmi

### Tecnologie

- Tecnologia SteamCare: rinfresca i tessuti ed elimina le pieghe grazie all'azione del vapore
- Tecnologia DualCare: regola la temperatura e il movimento del cesto in base al peso del carico e al tipo di tessuto
- Tecnologia SensiCare: autoriduzione dei consumi in base al carico

### Programmi e opzioni

- Programma lana con certificazione Woolmark Blue + Certificazione Dash/Lenor
- Programmi: Cotone, Delicati, Eco 40-60, Hygiene, Pulizia Macchina, Mixcare 69Min, Outdoor, Rapido 20'/NonStop 60', Risciacquo, Centrifuga/ Scarico, Sport, Vapore Refresh, Sintetici, Lana
- Opzioni: Freddo, Partenza ritardata, Asciugatura, Prelavaggio, Start/Pausa, Temperatura 5, Time Manager, Lavaggio

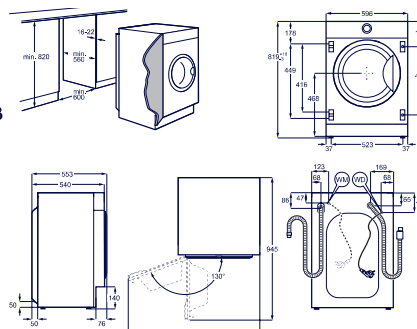

### Specifiche tecniche

- Aqua control sensor
- Flussimetro
- Prosense

### Estetica

- Display LED
- Cesto con Microfori
- 4 piedini regolabili
- Dimensioni: 81,9x59,6x54 cm

Modello	Codice	Prezzo
EW7W84BDBI	50000734	1.460,00

## Lavatrice | PerfectCare Serie 700 con SteamCare System EW7F7BBI

NEW 2026



PRODUZIONE ITALIA  
Porcia, Friuli V. G.

### Benefit

- Lavatrice PerfectCare 700 con Tecnologia SteamCare a scomparsa totale
- Classe di efficienza energetica B
- Classe di efficienza di centrifuga B
- Capacità di carico 7 kg
- Centrifuga 1400 giri/min
- Silenziosità 69 dB(A)
- Inverter a magneti permanenti
- Display LED

### Tecnologie

- Tecnologia SteamCare: rinfresca i tessuti ed elimina le pieghe grazie all'azione del vapore
- Tecnologia SensiCare: autoriduzione dei consumi in base al carico

### Programmi e opzioni

- Programmi: Cotone, Delicati, Denim, Piumoni, Eco 40-60, Hygiene, Outdoor, Rapido 14 minuti, Risciacquo, Centrifuga/ Scarico, Capi sportivi, Vapore FreshScent, Sintetici, Lana/Seta
- Opzioni: Freddo, Notte, No centrifuga, Vapore Finale, Prelavaggio, Risciacquo, SoftPlus, Livello Centrifuga 3, Start/Pausa, Temperatura 5
- Certificazione Woolmark Blue + Certificazione Dash/Lenor
- TimeManager®
- Partenza ritardata

### Specifiche tecniche

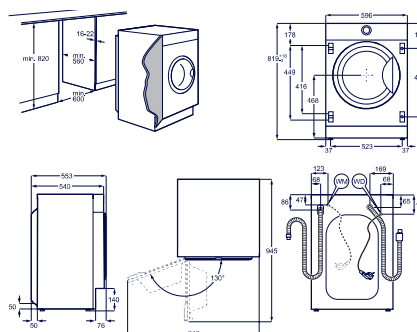

- Aqua control sensor
- Flussimetro
- Prosense
- Pressostato (dispositivo anti allagamento)
- Fondo chiuso
- Filtro ispezionabile
- Grado di umidità residua in % 53,9
- 4 piedini regolabili

Modello	Codice	Prezzo
EW7F7BBI	50000509	<del>1.128,00</del> 920,00

**PR** Lavastoviglie integrata totale Serie 800 ComfortLift®  
KL82 B500 S



PRODUZIONE ITALIA  
Solaro, Lombardia

**Benefit**

- Cesto inferiore ComfortLift®
- Vasca XXL inox
- Connettività integrata (Wi-Fi)
- Mulinello satellitare inferiore 360Clean Pro
- LightOnFloor: indicatore luminoso di avanzamento ciclo
- Tecnologia AirDry

**Caratteristiche tecniche**

- Classe di efficienza energetica B
- Capacità 14 coperti
- Silenziosità 42 dB(A) re 1 pW
- Opzione **ExtraQuiet** fino a 2dBa in meno
- Consumo d'acqua del programma ECO per ciclo **8,4 litri**
- Motore **Inverter**
- Sistema di sicurezza integrato AquaControl
- Sensore di torbidità dell'acqua
- Gestione allacciamento acqua calda (risparmio energetico fino al 35%)

**Dotazione interna**

- Vassoio portaposate **FlexiMax Plus** con supporto per coltelli
- Specifiche cesto superiore: regolabile in altezza anche a pieno carico su uno o entrambi i lati, **6 supporti SoftGrips e 2 supporti SoftSpikes per calici e bicchieri**, 2 scomparti per bicchieri reclinabili, 2 scomparti per piattini reclinabili, 2 porta tazze reclinabili, maniglia in acciaio inox
- Specifiche cesto inferiore: **cesto ComfortLift®, pareti laterali più alte**, 4 scomparti piatti reclinabili maniglia in acciaio inox

**Pannello di Controllo**

- Cruscotto nero con display touch e LED bianchi
- Comandi Sliding **QuickSelect 2.0 Connect (QS3)**

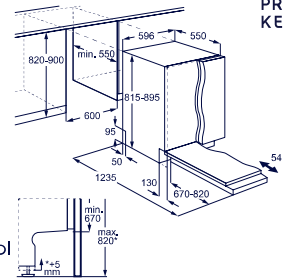

**NEW 2026**  
PREDECESSORE  
KECB 7310 L

**Programmi e Opzioni**

- 8 programmi di lavaggio: Quick 30min., 1h, 1h30min., 2h, ECO, AUTOClean, MachineClean, Ammollo
- 3 opzioni: **DualZone, ExtraHygiene, GlassCare**
- Partenza ritardata 1-24h

**Programmi e Opzioni via App**

- 1 programma di lavaggio: Extra Silenzioso
- 5 opzioni: ExtraQuiet, SprayZone, ExtraDry, PowerBoost, Un cestello

**Installazione**

- Larghezza 60cm
- Cerniere autobilancianti **sliding**
- Peso anta (min-max): **4-12kg**
- Altezza minima zoccolo: **0 cm**

Modello	Codice	Prezzo
KL82B500S	50000663	1.600,00

**PR** Lavastoviglie integrata totale Serie 800 Classe A-10%, 38 dB(A)  
KL82 X220 T

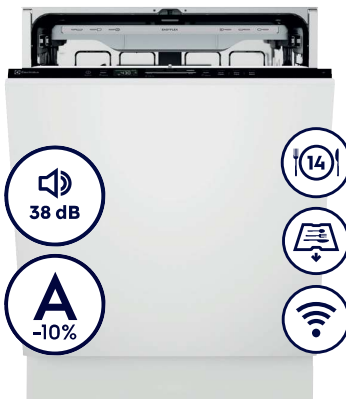

PRODUZIONE ITALIA  
Solaro, Lombardia

**Benefit**

- Vasca XXL inox
- Connettività integrata (Wi-Fi)
- Mulinello satellitare inferiore 360Clean Pro
- **Luce interna**
- **TimeOnFloor:** indicatore luminoso di avanzamento ciclo
- Tecnologia AirDry

**Caratteristiche tecniche**

- Classe di efficienza energetica **A-10%**
- Capacità 14 coperti
- Silenziosità **38 dB(A) re 1 pW**
- Opzione **ExtraQuiet** fino a 2dB in meno
- Consumo d'acqua del programma ECO per ciclo **8,4 litri**
- Motore **Inverter**
- Sistema di sicurezza integrato AquaControl
- Sensore di torbidità dell'acqua
- Gestione allacciamento acqua calda (risparmio energetico fino al 35%)

**Dotazione interna**

- Vassoio portaposate **FlexiMax Plus** con supporto per coltelli
- Specifiche cesto superiore: regolabile in altezza anche a pieno carico su uno o entrambi i lati, **6 supporti SoftGrips e 2 supporti SoftSpikes per calici e bicchieri**, 2 scomparti per bicchieri reclinabili, 2 scomparti per piattini reclinabili, 2 porta tazze reclinabili, maniglia in acciaio inox
- Specifiche cesto inferiore: **pareti laterali alte, 2 supporti multifunzione per piatti piani e fondi**, 4 scomparti piatti reclinabili

**Pannello di Controllo**

- Cruscotto nero con display touch e LED bianchi
- Comandi Sliding **QuickSelect 2.0 Connect (QS3)**

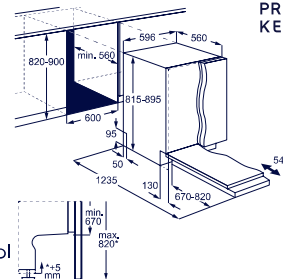

**NEW 2026**  
PREDECESSORE  
KEGB 8600 W

**Programmi e Opzioni**

- 8 programmi di lavaggio: Quick 30min., 1h, 1h30min., 2h, ECO, AUTOClean, MachineClean, Ammollo
- 3 opzioni: **DualZone, ExtraHygiene, GlassCare**
- Partenza ritardata 1-24h

**Programmi e Opzioni via App**

- 1 programma di lavaggio: Extra Silenzioso
- 5 opzioni: ExtraQuiet, SprayZone, ExtraDry, PowerBoost, Un cestello

**Installazione**

- Larghezza 60cm
- Cerniere autobilancianti **sliding**
- Peso anta (min-max): **4-12kg**
- Altezza minima zoccolo: **0 cm**

Modello	Codice	Prezzo
KL82X220T	50000679	1.350,00

**PR** Lavastoviglie integrata totale Serie 700 Push2Open  
KL72 A200 P



PRODUZIONE ITALIA  
Solaro, Lombardia

**Benefit**

- Sistema di apertura porta Push2Open
- Vasca XXL inox
- Connettività integrata (Wi-Fi)
- LightOnFloor: Indicatore luminoso di avanzamento ciclo
- Tecnologia AirDry

**Caratteristiche tecniche**

- Classe di efficienza energetica A
- Capacità 14 coperti
- Silenziosità 42 dB(A) re 1 pW
- Opzione ExtraQuiet fino a 2dBA in meno
- Consumo d'acqua del programma ECO per ciclo **8,4 litri**
- Motore Inverter
- Sistema di sicurezza integrato AquaControl
- Sensore di torbidità dell'acqua
- Gestione allacciamento acqua calda (risparmio energetico fino al 35%)

**Dotazione interna**

- Vassoio portaposate FlexiMax con supporto per coltelli
- Specifiche cesto superiore: regolabile in altezza anche a pieno carico su uno o entrambi i lati, **2 supporti SoftSpikes per bicchieri**, 2 scomparti reclinabili per bicchieri, 2 porta tazze reclinabili
- Specifiche cesto inferiore: 4 scomparti piatti reclinabili

**Pannello di Controllo**

- Cruscotto nero con display touch e LED bianchi
- Comandi Sliding QuickSelect 2.0 Connect (QS2)

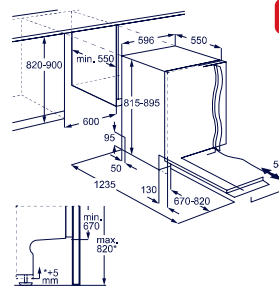

**NEW 2026**

**Programmi e Opzioni**

- 8 programmi di lavaggio: Quick 30min., 1h, 1h30min., 2h, ECO, AUTOClean, MachineClean, Ammollo
- 2 opzioni: **GlassCare, PowerBoost**
- Partenza ritardata 1-24h

**Programmi e Opzioni via App**

- 1 programma di lavaggio: Extra Silenzioso
- 5 opzioni: ExtraQuiet, ExtraHygiene, SprayZone, ExtraDry, Un cestello

**Installazione**

- Larghezza 60cm
- Cerniere autobilancianti **sliding**
- Peso anta (min-max): **4-12kg**
- Altezza minima zoccolo: **0 cm**

Modello	Codice	Prezzo
KL72A200P	50000628	1.250,00

**PR** Lavastoviglie integrata totale Serie 700 con cerniere sliding rinforzate 4-15kg  
KL72 A202 S



PRODUZIONE ITALIA  
Solaro, Lombardia

**Benefit**

- Vasca XXL
- Connettività integrata (Wi-Fi)
- LightOnFloor: Indicatore luminoso di avanzamento ciclo
- Tecnologia AirDry

**Caratteristiche tecniche**

- Classe di efficienza energetica A
- Capacità 14 coperti
- Silenziosità 42 dB(A) re 1 pW
- Opzione ExtraQuiet fino a 2dBA in meno
- Consumo d'acqua del programma ECO per ciclo **8,4 litri**
- Motore Inverter
- Sistema di sicurezza integrato AquaControl
- Sensore di torbidità dell'acqua
- Gestione allacciamento acqua calda (risparmio energetico fino al 35%)

**Dotazione interna**

- Vassoio portaposate FlexiMax con supporto per coltelli
- Specifiche cesto superiore: regolabile in altezza anche a pieno carico su uno o entrambi i lati, **2 supporti SoftSpikes per bicchieri**, 2 scomparti reclinabili per bicchieri, 2 porta tazze reclinabili
- Specifiche cesto inferiore: 4 scomparti piatti reclinabili

**Pannello di Controllo**

- Cruscotto nero con display touch e LED bianchi
- Comandi Sliding QuickSelect 2.0 Connect (QS2)

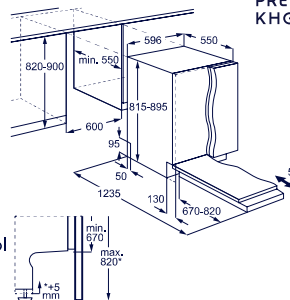

**NEW 2026**

PREDECESSORE  
KHGB 9400 L

**Programmi e Opzioni**

- 8 programmi di lavaggio: Quick 30min., 1h, 1h30min., 2h, ECO, AUTOClean, MachineClean, Ammollo
- 2 opzioni: **GlassCare, PowerBoost**
- Partenza ritardata 1-24h

**Programmi e Opzioni via App**

- 1 programma di lavaggio: Extra Silenzioso
- 5 opzioni: ExtraQuiet, ExtraHygiene, SprayZone, ExtraDry, Un cestello

**Installazione**

- Larghezza 60cm
- Cerniere autobilancianti **sliding**
- Peso anta (min-max): **4-15kg**
- Altezza minima zoccolo: **0 cm**

Modello	Codice	Prezzo
KL72A202S	50000603	1.200,00

**PR** Lavastoviglie integrata totale Serie 700  
KL72 A201 S



PRODUZIONE ITALIA  
Solero, Lombardia

**Benefit**

- Vasca XXL inox
- Connettività integrata (Wi-Fi)
- LightOnFloor: Indicatore luminoso di avanzamento ciclo
- Tecnologia AirDry

**Caratteristiche tecniche**

- Classe di efficienza energetica A
- Capacità 14 coperti
- Silenziosità 42 dB(A) re 1 pW
- Opzione **ExtraQuiet** fino a 2dBa in meno
- Consumo d'acqua del programma ECO per ciclo **8,4 litri**
- Motore **Inverter**
- Sistema di sicurezza integrato AquaControl
- Sensore di torbidità dell'acqua
- Gestione allacciamento acqua calda (risparmio energetico fino al 35%)

**Dotazione interna**

- Vassoio portaposate FlexiMax con supporto per coltelli
- Specifiche cesto superiore: regolabile in altezza anche a pieno carico su uno o entrambi i lati, **2 supporti SoftSpikes per bicchieri**, 2 scomparti reclinabili per bicchieri, 2 porta tazze reclinabili
- Specifiche cesto inferiore: 4 scomparti piatti reclinabili

**Pannello di Controllo**

- Cruscotto nero con display touch e LED bianchi
- Comandi Sliding **QuickSelect 2.0 Connect (QS2)**

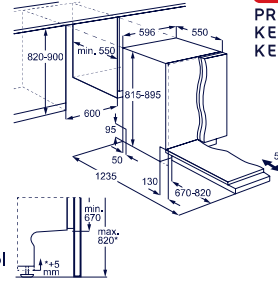

**NEW 2026**  
PREDECESSORE  
KEGB 8500 L  
KEGB 9400 L

**Programmi e Opzioni**

- 8 programmi di lavaggio: Quick 30min., 1h, 1h30min., 2h, ECO, AUTOClean, MachineClean, Ammollo
- 2 opzioni: **GlassCare, PowerBoost**
- Partenza ritardata 1-24h

**Programmi e Opzioni via App**

- 1 programma di lavaggio: Extra Silenzioso
- 5 opzioni: ExtraQuiet, ExtraHygiene, SprayZone, ExtraDry, Un cestello

**Installazione**

- Larghezza 60cm
- Cerniere autobilancianti **sliding**
- Peso anta (min-max): **4-12kg**
- Altezza minima zoccolo: **0 cm**

Modello	Codice	Prezzo
KL72A201S	50000503	<del>1.058,00</del> <b>920,00</b>

**PR** Lavastoviglie integrata totale Serie 600  
KL62 B201 S



PRODUZIONE EUROPA  
Polonia

**Benefit**

- Vasca inox
- LightOnFloor: Indicatore luminoso di avanzamento ciclo
- Tecnologia AirDry

**Caratteristiche tecniche**

- Classe di efficienza energetica B
- Capacità 14 coperti
- Silenziosità 44 dB(A) re 1 pW
- Consumo d'acqua del programma ECO per ciclo 9.5 litri
- Motore **Inverter**
- Sistema di sicurezza integrato AquaControl
- Sensore di torbidità dell'acqua
- Gestione allacciamento acqua calda (risparmio energetico fino al 35%)

**Dotazione interna**

- Vassoio portaposate FlexiMax con supporto per coltelli
- Specifiche cesto superiore: regolabile in altezza anche a pieno carico, **2 supporti SoftSpikes per bicchieri**, 2 porta tazze reclinabili
- Specifiche cesto inferiore: 2 scomparti piatti reclinabili

**Pannello di Controllo**

- Cruscotto nero con display touch e LED bianchi
- Comandi Sliding **QuickSelect 2.0 (QS2)**

**Programmi e Opzioni**

- 8 programmi di lavaggio: Quick 30min., 1h, 1h30min., 2h, ECO, AUTOClean, MachineClean, Ammollo
- 2 opzioni: **GlassCare, PowerBoost**
- Partenza ritardata 1-24h

**NEW 2026**

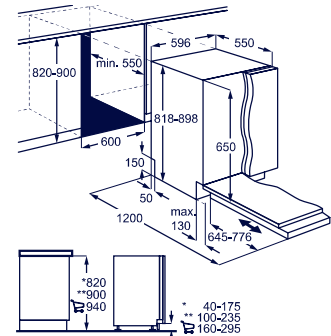

**Installazione**

- Larghezza 60cm
- Cerniere autobilancianti **sliding**
- Peso anta (min-max): **2-10kg**
- Altezza minima zoccolo: **4 cm**

Modello	Codice	Prezzo
KL62B201S	50000478	<b>950,00</b>

## Lavastoviglie integrata totale Serie 500 KL52 C200 S



PRODUZIONE EUROPA  
Polonia

### Benefit

- Vasca inox
- LightOnFloor: indicatore luminoso di avanzamento ciclo
- Tecnologia AirDry

### Caratteristiche tecniche

- Classe di efficienza energetica C
- Capacità 14 coperti
- Silenziosità 44 dB(A) re 1 pW
- Consumo d'acqua del programma ECO per ciclo 10,5 litri
- Motore **Inverter**
- Sistema di sicurezza integrato AquaControl
- Sensore di torbidità dell'acqua
- Gestione allacciamento acqua calda (risparmio energetico fino al 35%)

### Dotazione interna

- Vassoio portaposate FlexiMax
- Specifiche cesto superiore: regolabile in altezza anche a pieno carico, **2 supporti SoftSpikes per bicchieri**, 2 porta tazze reclinabili
- Specifiche cesto inferiore: 2 scomparti piatti reclinabili

### Pannello di Controllo

- Cruscotto nero con display touch e LED bianchi
- Comandi TimeSet

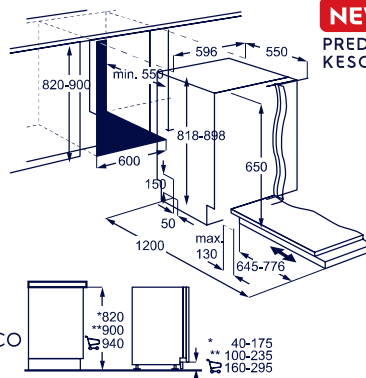

**NEW 2026**

PREDECESSORE  
KESC 8300 L

### Programmi e Opzioni

- 6 programmi di lavaggio: Quick 30min., 1h30min., ECO, AUTOClean, MachineClean, Ammollo
- 1 opzione: **PowerBoost**
- Partenza ritardata 3-6-9h

### Installazione

- Larghezza 60cm
- Cerniere autobilancianti **sliding**
- Peso anta (min-max): 2-10kg
- Altezza minima zoccolo: 4 cm

Modello	Codice	Prezzo
KL52C200S	50000399	<del>893,00</del> 750,00

## PR Lavastoviglie integrata totale Serie 700 KL72 B100 S



PRODUZIONE ITALIA  
Solaro, Lombardia

### Benefit

- Vasca **XXL** inox
- LightOnFloor: Indicatore luminoso di avanzamento ciclo
- Tecnologia AirDry

### Caratteristiche tecniche

- Classe di efficienza energetica B
- Capacità 13 coperti
- Silenziosità 42 dB(A) re 1 pW
- Consumo d'acqua del programma ECO per ciclo **8,4 litri**
- Motore **Inverter**
- Sistema di sicurezza integrato AquaControl
- Sensore di torbidità dell'acqua
- Gestione allacciamento acqua calda (risparmio energetico fino al 35%)

### Dotazione interna

- **Cestello portaposate divisibile e scorrevole**
- Specifiche cesto superiore: regolabile in altezza anche a pieno carico su uno o entrambi i lati, **2 supporti SoftSpikes per bicchieri**, 2 scomparti reclinabili per bicchieri, 2 porta tazze reclinabili
- Specifiche cesto inferiore: 4 scomparti piatti reclinabili

### Pannello di Controllo

- Cruscotto nero con display touch e LED bianchi
- Comandi Sliding **QuickSelect 2.0 (QS2)**

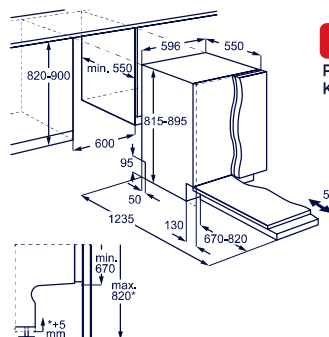

**NEW 2026**

PREDECESSORE  
KEZB 7400 L

### Programmi e Opzioni

- 8 programmi di lavaggio: Quick 30min., 1h, 1h30min., 2h, ECO, AUTOClean, MachineClean, Ammollo
- 2 opzioni: **GlassCare**, **PowerBoost**
- Partenza ritardata 1-24h

### Installazione

- Larghezza 60cm
- Cerniere autobilancianti **sliding**
- Peso anta (min-max): **4-12kg**
- Altezza minima zoccolo: 0 cm

Modello	Codice	Prezzo
KL72B100S	50000499	<del>1050,00</del> 895,00

**PR** Lavastoviglie integrata totale Serie 600  
KL62 B101 S



PRODUZIONE EUROPA  
Polonia

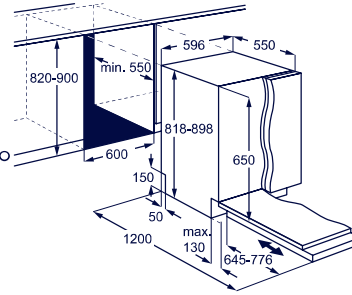

**NEW 2026**

**Benefit**

- Vasca inox
- LightOnFloor: Indicatore luminoso di avanzamento ciclo
- Tecnologia AirDry

**Caratteristiche tecniche**

- Classe di efficienza energetica B
- Capacità 13 coperti
- Silenziosità 44 dB(A) re 1 pW
- Consumo d'acqua del programma ECO per ciclo 9.5 litri
- Motore Inverter
- Sistema di sicurezza integrato AquaControl
- Sensore di torbidità dell'acqua
- Gestione allacciamento acqua calda (risparmio energetico fino al 35%)

**Dotazione interna**

- Cestello portaposate
- Specifiche cesto superiore: regolabile in altezza anche a pieno carico, **2 supporti SoftSpikes per bicchieri**, 2 porta tazze reclinabili
- Specifiche cesto inferiore: 2 scomparti piatti reclinabili

**Pannello di Controllo**

- Cruscotto nero con display touch e LED bianchi
- Comandi Sliding QuickSelect 2.0 (QS2)

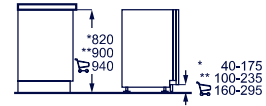

**Programmi e Opzioni**

- 8 programmi di lavaggio: Quick 30min., 1h, 1h30min., 2h, ECO, AUTOClean, MachineClean, Ammollo
- 2 opzioni: **GlassCare**, **PowerBoost**
- Partenza ritardata 1-24h

**Installazione**

- Larghezza 60cm
- Cerniere autobilancianti **sliding**
- Peso anta (min-max): 2-10kg
- Altezza minima zoccolo: 4 cm

Modello	Codice	Prezzo
KL62B101S	50000370	<del>850,00</del> 680,00

Lavastoviglie integrata totale Serie 500  
KL52 E100 S



PRODUZIONE EUROPA  
Polonia

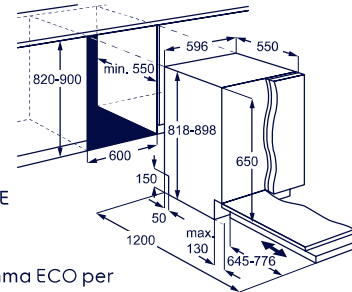

**NEW 2026**  
PREDECESSORE  
ESL 5315 LO

**Benefit**

- Vasca inox
- Tecnologia AirDry

**Caratteristiche tecniche**

- Classe di efficienza energetica E
- Capacità 13 coperti
- Silenziosità 47 dB(A) re 1 pW
- Consumo d'acqua del programma ECO per ciclo 9.9 litri
- Motore Inverter
- Sistema di sicurezza integrato AquaControl
- Gestione allacciamento acqua calda (risparmio energetico fino al 35%)

**Dotazione interna**

- Cestello portaposate
- Specifiche cesto superiore: regolabile in altezza, 2 porta tazze reclinabili

**Pannello di Controllo**

- Cruscotto nero con display elettronico e LED bianchi
- Comandi TimeSet

**Programmi e Opzioni**

- 5 programmi di lavaggio: Quick 30min., 1h30min., 2h, ECO, Ammollo
- Partenza ritardata 3h

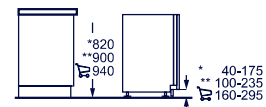

**Installazione**

- Larghezza 60cm
- Cerniere autobilancianti **sliding**
- Peso anta (min-max): 2-10kg
- Altezza minima zoccolo: 4 cm

Modello	Codice	Prezzo
KL52E100S	50000314	<del>720,00</del> 570,00

## Lavastoviglie integrata totale Serie 300 con AirDry ESL 5315 LO



PRODUZIONE EUROPA  
Polonia

FINO A ESAURIMENTO SCORTE



### Benefit

- Tecnologia AirDry (apertura automatica della porta a fine ciclo)
- Cruscotto nero con display elettronico e LED bianchi

### Caratteristiche tecniche

- Larghezza 60 cm
- Classe di efficienza energetica E
- Capacità 13 coperti
- Silenziosità 49 dB(A) re 1 pW
- Motore Inverter
- Specifiche cesto superiore: regolabile in altezza, supporti laterali porta tazze reclinabili
- Cestello portaposate
- Specifiche cesto inferiore: Griglia portapiatti fissa
- Gestione allacciamento acqua calda (risparmio energia fino al 35%)

### Programmi

- 5 programmi di lavaggio: 2 h 40 min, 1 h 30 min, Eco, Quick, Pre-Risciacquo

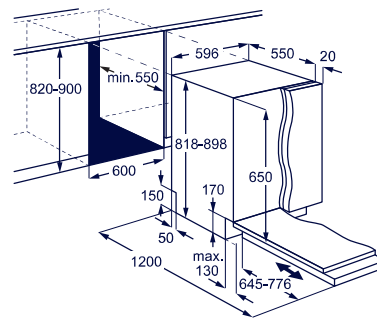

- Avvisatore acustico di fine ciclo, Mancanza sale e brillantante
- Partenza ritardata 3 ore
- Mezzo carico automatico

### Installazione

- Integrata totale
- Cerniere autobilancianti sliding
- Peso anta (min-max): 2-10 kg
- Altezza minima zoccolo 4 cm

Modello	Codice	Prezzo
ESL5315LO	50000290	<del>700,00</del> 495,00

## Lavastoviglie integrata totale Serie 600 55cm a colonna KESC 5300 L



PRODUZIONE EUROPA  
Polonia

### Benefit

- Vasca inox
- Tecnologia AirDry

### Caratteristiche tecniche

- Classe di efficienza energetica D
- Capacità 12 coperti
- Silenziosità 44 dB(A) re 1 pW
- Consumo d'acqua del programma ECO per ciclo 9,9 litri
- Motore Inverter
- Sistema di sicurezza integrato AquaControl
- Sensore di torbidità dell'acqua
- Gestione allacciamento acqua calda (risparmio energetico fino al 35%)

### Dotazione interna

- Cestello portaposate
- Specifiche cesto superiore: regolabile in altezza anche a pieno carico, 2 porta tazze reclinabili
- Specifiche cesto inferiore: 4 scomparti piatti reclinabili

### Pannello di Controllo

- Cruscotto nero con display touch e LED bianchi
- Comandi Sliding QuickSelect (QS2)

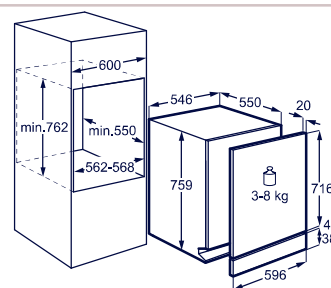

### Programmi e Opzioni

- 8 programmi di lavaggio: Quick 30min., 1h, 1h30min., 2h, ECO, AUTOClean, MachineClean, Ammolto
- 2 opzioni: GlassCare, ExtraPower
- Partenza ritardata 1-24h

### Installazione

- Larghezza 55 cm
- Installabile in colonna
- Cerniere a doppio fulcro autobilancianti
- Peso anta (min-max): 2,5-11,5kg
- Fissaggio anta a trascinamento

Modello	Codice	Prezzo
KESC5300L	50000754	1.500,00

## Lavastoviglie integrata parziale Serie 600 E62I B200 SX

NEW 2026

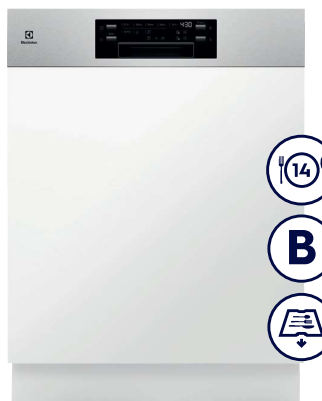

PRODUZIONE EUROPA  
Polonia

### Benefit

- Vasca inox
- Tecnologia AirDry

### Caratteristiche tecniche

- Classe di efficienza energetica B
- Capacità 14 coperti
- Silenziosità 44 dB(A) re 1 pW
- Consumo d'acqua del programma ECO per ciclo 9,5 litri
- Motore Inverter
- Sistema di sicurezza integrato AquaControl
- Sensore di torbidità dell'acqua
- Gestione allacciamento acqua calda (risparmio energetico fino al 35%)

### Dotazione interna

- Vassoio portaposate FlexiMax
- Specifiche cesto superiore: regolabile in altezza anche a pieno carico, 2 supporti SoftSpikes per bicchieri, 2 porta tazze reclinabili
- Specifiche cesto inferiore: 2 scomparti piatti reclinabili

### Pannello di Controllo

- Cruscotto inox con display elettronico e LED bianchi
- Comandi TimeSet

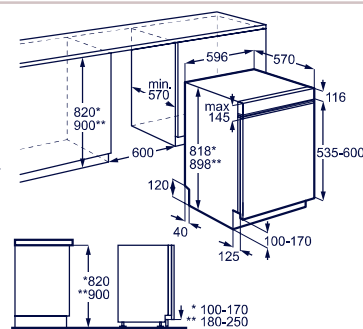

### Programmi e Opzioni

- 8 programmi di lavaggio: Quick 30min., 1h, 1h30min., 2h, ECO, AUTOClean, MachineClean, Ammolto
- 3 opzioni: ExtraIgiene, GlassCare, PowerBoost
- Partenza ritardata 1-24h

### Installazione

- Larghezza 60cm
- Cerniere a singolo fulcro autobilancianti
- Peso anta (min-max): 2-8kg
- Altezza minima zoccolo: 10 cm

Modello	Codice	Prezzo
E62IB200SX	50000593	1.180,00

## Lavastoviglie integrata totale Serie 300 45cm

KEGB 3300 L



PRODUZIONE EUROPA  
Polonia

### Benefit

- Vasca inox
- Beam on Floor: Indicatore luminoso di avanzamento ciclo a due colori
- Tecnologia AirDry

### Caratteristiche tecniche

- Classe di efficienza energetica D
- Capacità 10 coperti
- Silenziosità 44 dB(A) re 1 pW
- Consumo d'acqua del programma ECO per ciclo 9,9 litri
- Motore Inverter
- Sistema di sicurezza integrato AquaControl
- Sensore di torbidità dell'acqua
- Gestione allacciamento acqua calda (risparmio energetico fino al 35%)

### Dotazione interna

- Vassoio portaposate MaxiFlex con supporto per coltelli e divisori removibili
- Specifiche cesto superiore: regolabile in altezza anche a pieno carico, 6 supporti SoftGrips e 2 supporti SoftSpikes per calici e bicchieri, 2 porta tazze reclinabili
- Specifiche cesto inferiore: 2 scomparti piatti reclinabili

### Pannello di Controllo

- Cruscolto nero con display touch e LED bianchi
- Comandi Sliding QuickSelect (QS3)

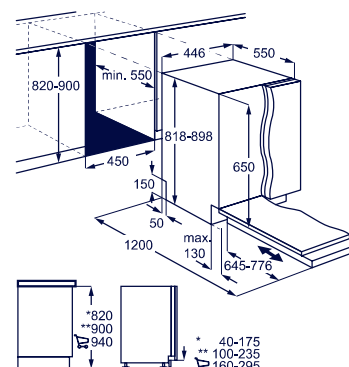

### Programmi e Opzioni

- 8 programmi di lavaggio: Quick 30min., 1h, 1h30min., 2h, ECO, AUTOClean, MachineClean, Ammollo
- 3 opzioni: ExtraHygiene, GlasCare, ExtraPower
- Partenza ritardata 1-24h

### Installazione

- Larghezza 45 cm
- Cerniere autobilancianti sliding
- Peso anta (min-max): 2-6kg
- Altezza minima zoccolo: 4 cm

Modello	Codice	Prezzo
KEGB3300L	50000578	1.150,00

## PR Lavastoviglie integrata totale Serie 300 45cm

KEAD 2221 L



PRODUZIONE EUROPA  
Polonia

### Benefit

- Vasca inox
- Tecnologia AirDry



### Caratteristiche tecniche

- Classe di efficienza energetica E
- Capacità 9 coperti
- Silenziosità 46 dB(A) re 1 pW
- Consumo d'acqua del programma ECO per ciclo 9,9 litri
- Motore Inverter
- Sistema di sicurezza integrato AquaControl
- Sensore di torbidità dell'acqua
- Gestione allacciamento acqua calda (risparmio energetico fino al 35%)

### Dotazione interna

- Cestello portaposate
- Specifiche cesto superiore: regolabile in altezza, 2 porta tazze reclinabili

### Pannello di Controllo

- Cruscolto nero con display touch e LED bianchi
- Comandi TimeSet

### Programmi e Opzioni

- 6 programmi di lavaggio: Quick 30min., 1h30min., ECO, AUTOClean,

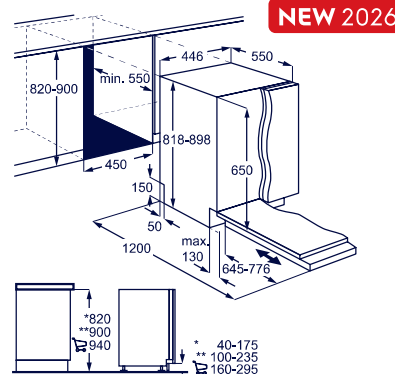

### MachineClean, Ammollo

- 1 opzione: ExtraPower
- Partenza ritardata 3h

### Installazione

- Larghezza 45 cm
- Cerniere autobilancianti sliding
- Peso anta (min-max): 2-6kg
- Altezza minima zoccolo: 4 cm

Modello	Codice	Prezzo
KEAD2221L	50000399	<del>986,00</del> 740,00

## Lavastoviglie integrata totale compatta

ESL 2500 RO



### Caratteristiche tecniche

- Classe di efficienza energetica F
- Capacità 6 coperti
- Silenziosità 49 dB(A) re 1 pW
- Sistema di sicurezza integrato AquaStop
- Gestione allacciamento acqua calda (risparmio energia fino al 35%)

### Dotazione interna

- Cestello portaposate

### Pannello di Controllo

- Cruscolto nero con display elettronico

### Programmi

- 6 programmi di lavaggio: 20min (party), Eco 55, GlasCare 40°, Intensivo 70 °C, Normale 65 °C, QuickPlus 50°

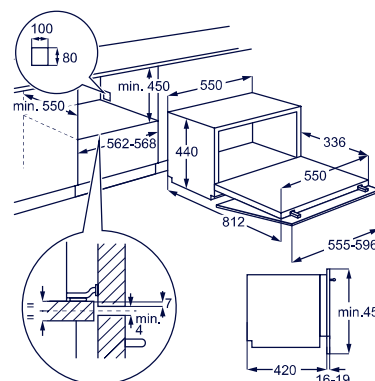

### Installazione

- Larghezza 55cm

Modello	Codice	Prezzo
ESL2500RO	50000478	950,00

**PR** Frigocongelatore combinato Serie 800 MaxiSpace TwinTech® Total NoFrost GreenZone+  
KNG 8 TD 75 S

**NEW 2026**

PREDECESSORE  
KNP 7 TE 75 S



PRODUZIONE ITALIA  
Susegana, Veneto

**Benefit**

- AI CoolAssist® adatta automaticamente le impostazioni in base alla tua routine quotidiana in funzioni/programmi Tecnologia
- TwinTech® Total No Frost: due sistemi di raffreddamento indipendenti
- Ventilazione DynamicAir con ventola radiale
- 45% di capacità in più\*
- Cassetto sigillato GreenZone Plus con controllo umidità automatico per preservare al meglio le vitamine, il sapore e la consistenza della frutta e verdura fresca
- Vani interni realizzati con il 70% di plastica riciclata
- Compressore inverter con garanzia 10 anni

**Specifiche tecniche**

- Classe di efficienza energetica D
- Capacità totale frigorifero 287 litri
- Capacità totale congelatore 89 litri
- Capacità di congelamento 4.5 kg/24 h
- Silenziosità 35 dB(A)
- Pannello digitale con DualControl: regolazione separata della temperatura del frigorifero e del congelatore
- Illuminazione a LED superiore e 1 laterale
- Humidity control

**Funzioni/Programmi**

- AI CoolAssist (AUTO)
- Funzione FastFreeze: congelamento rapido
- Allarme luminoso/acustico alta temperatura
- Allarme luminoso porta aperta
- Allarme acustico porta aperta

\* rispetto ad un frigocongelatore tradizionale

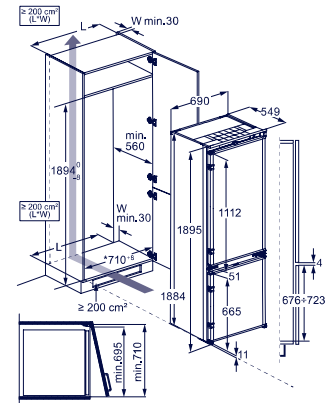

**Installazione**

- Installazione a traino
- 2 porte reversibili con incernieramento a destra

**Dotazione**

- Vano frigorifero: 4 ripiani in vetro, 1 griglia portabottiglie piatta, 1 cassetto Greenzoneplus, 1 cassetto ExtraZone, 1 contenitore burro, 1 mensola per bottiglie, 1 mensola trasparente
- Vano congelatore: 3 cassette

Modello	Codice	Prezzo
KNG8TD75S	50000754	<del>1.575,00</del> 1.390,00

**PR** Frigocongelatore combinato Serie 700 MultiSpace TwinTech® Total NoFrost AI CoolAssist  
KNA 7 CE 19 S1

**NEW 2026**

PREDECESSORE  
KNT 6 ME 19 S1



PRODUZIONE ITALIA  
Susegana, Veneto

**Benefit**

- AI CoolAssist® adatta automaticamente le impostazioni in base alla tua routine quotidiana in funzioni/programmi
- Tecnologia TwinTech® Total No Frost: due sistemi di raffreddamento indipendenti
- Cooling 360 con ventilazione Multiflow
- MultiSpace
- Vani interni realizzati con il 70% di plastica riciclata
- Compressore inverter con garanzia 10 anni

**Specifiche tecniche**

- Classe di efficienza energetica E
- Capacità totale vano frigorifero 207 litri
- Capacità totale vano congelatore 62 litri
- Capacità di congelamento 5 kg/24 h
- Silenziosità 37 dB(A)
- Pannello digitale con DualControl: regolazione separata della temperatura del frigorifero e del congelatore
- Illuminazione a LED superiore

**Funzioni/Programmi**

- AI CoolAssist (AUTO)
- Funzione FastFreeze: congelamento rapido
- Allarme luminoso/acustico alta temperatura
- Allarme luminoso porta aperta
- Allarme acustico porta aperta

**Installazione**

- Installazione a traino
- 2 porte reversibili con incernieramento a destra

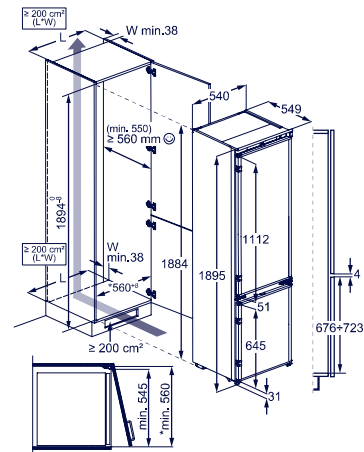

**Dotazione**

- Vano frigorifero: 4 ripiani in vetro, 1 griglia portabottiglie piatta, 1 cassetto verdura, 1 cassetto ExtraChill, Controporta CustomFlex®: 1 mensola per bottiglie, 2 mensole piccole, 3 mensole medie
- Vano congelatore: 2 ripiani in vetro, 3 cassette

Modello	Codice	Prezzo
KNA7CE19S1	50000670	1.425,00

**PR** Frigocongelatore combinato Serie 800 TwinTech® Total No Frost GreenZone+  
ENG 8 MD 18 S

**NEW 2026**



PRODUZIONE ITALIA  
Susegana, Veneto

Esclusivo



**Benefit**

- AI CoolAssist® adatta automaticamente le impostazioni in base alla tua routine quotidiana in funzioni/programmi
- Tecnologia TwinTech® Total No Frost: due sistemi di raffreddamento indipendenti
- Cassetto sigillato GreenZone Plus con controllo umidità automatico per preservare al meglio le vitamine, il sapore e la consistenza della frutta e verdura fresca
- Vani interni realizzati con il 70% di plastica riciclata
- Cooling 360: ventilazione Multiflow con pannello in acciaio inox
- Compressore Inverter con garanzia 10 anni

**Specifiche tecniche**

- Classe di efficienza energetica D
- Capacità totale frigorifero 186 litri
- Capacità totale congelatore 62 litri
- Capacità di congelamento 5 kg/24 h
- Silenziosità 34 dB(A)
- Pannello digitale con DualControl: regolazione separata della temperatura del frigorifero e del congelatore
- Illuminazione a LED superiore e 2 laterali
- Humidity Control

**Funzioni/Programmi**

- AI CoolAssist (AUTO)
- Funzione FastFreeze: congelamento rapido
- Allarme luminoso/acustico alta temperatura
- Allarme luminoso porta aperta
- Allarme acustico porta aperta

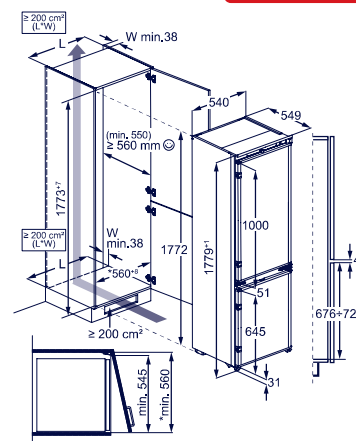

**Installazione**

- Installazione a traino
- 2 porte reversibili con incernieramento a destra

**Dotazione**

- Vano frigorifero: 3 ripiani in vetro, 1 griglia portabottiglie piatta, 1 cassetto Greenzoneplus, 1 cassetto ExtraChill, 1 contenitore burro, 1 mensola per bottiglie, 1 mensola trasparente
- Vano congelatore: 2 ripiani in vetro, 3 cassette

Modello	Codice	Prezzo
ENG8MD18S	50000773	1.700,00

**PR** Frigocongelatore combinato serie 700 TwinTech® Total NoFrost AI CoolAssist  
KNA 7 CE 18 S1

**NEW 2026**

PREDECESSORE  
KNT 6 ME 18 S1



PRODUZIONE ITALIA  
Susegana, Veneto

Esclusivo



**Benefit**

- AI CoolAssist® adatta automaticamente le impostazioni in base alla tua routine quotidiana in funzioni/programmi
- Tecnologia TwinTech® Total No Frost: due sistemi di raffreddamento indipendenti
- Cooling 360 con ventilazione Multiflow
- Vani interni realizzati con il 70% di plastica riciclata
- Compressore inverter con garanzia 10 anni

**Specifiche tecniche**

- Classe di efficienza energetica E
- Capacità totale vano frigorifero 186 litri
- Capacità vano congelatore 62 litri
- Capacità di congelamento 5 kg/24 h
- Silenziosità 37 dB(A)
- Pannello digitale con DualControl: regolazione separata della temperatura del frigorifero e del congelatore
- Illuminazione a LED superiore

**Funzioni/Programmi**

- AI CoolAssist (AUTO)
- Funzione FastFreeze: congelamento rapido
- Allarme luminoso/acustico alta temperatura
- Allarme luminoso porta aperta
- Allarme acustico porta aperta

**Installazione**

- Installazione a traino
- 2 porte reversibili con incernieramento a destra

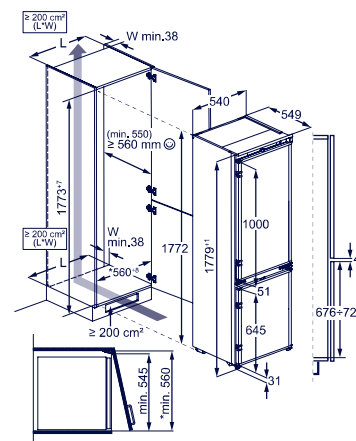

**Dotazione**

- Vano frigorifero: 4 ripiani in vetro, 1 cassetto verdura, 1 cassetto ExtraChill, 1 contenitore burro, 1 mensola per bottiglie, 1 mensola trasparente
- Vano congelatore: 2 ripiani in vetro, 2 cassette, 1 ripiano scorrevole

Modello	Codice	Prezzo
KNA7CE18S1	50000564	1.240,00
KNA7CD18S	50000692	1.378,00

KNA 7 CD 18 S  
• Classe di efficienza energetica D

## Frigocongelatore combinato Serie 700 TwinTech® NoFrost AI CoolAssist LNA 7 NE 18 S

**NEW 2026**

PREDECESSORE  
LNT 6 NE 18 S



### Benefit

- AI CoolAssist® adatta automaticamente le impostazioni in base alla tua routine quotidiana in funzioni/programmi
- Tecnologia TwinTech® No Frost: due sistemi di raffreddamento indipendenti
- Vani interni realizzati con il 70% di plastica riciclata
- Compressore inverter con garanzia 10 anni

### Specifiche tecniche

- Classe di efficienza energetica E
- Capacità totale vano frigorifero 195 litri
- Capacità vano congelatore 62 litri
- Capacità di congelamento 4.5 kg/24 h
- Silenziosità 35 dB(A)
- Controllo elettronico con pannello digitale
- Luce LED integrata sul pannello di controllo

### Funzioni/Programmi

- AI CoolAssist (AUTO)
- Funzione FastFreeze: congelamento rapido
- Allarme luminoso/acustico alta temperatura
- Allarme acustico porta aperta

### Installazione

- Installazione a traino
- 2 porte reversibili con incernieramento a destra

### Dotazione

- Vano frigorifero: 4 ripiani in vetro, 2 cassette verdura, 1 contenitore burro, 1 mensola per bottiglie, 1 mensola trasparente
- Vano congelatore: 2 ripiani in vetro, 2 cassette, 1 ripiano scorrevole

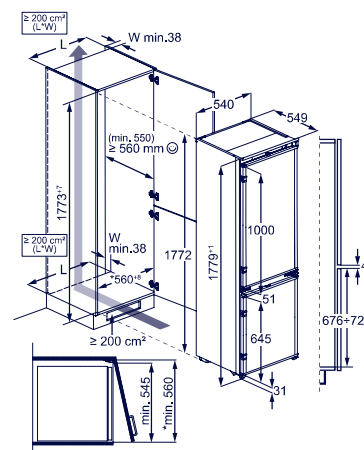

Indicatore di temperatura IT4

PRODUZIONE ITALIA  
Susegana, Veneto

Modello	Codice	Prezzo
LNA7NE18S	50000460	<del>1.100,00</del> 850,00

## PR Frigocongelatore combinato Serie 600 LowFrost AI CoolAssist LNA 6 LD 18 S

**NEW 2026**

DISPONIBILE DA  
SETTEMBRE 2026



Esclusivo



### Benefit

- AI CoolAssist® adatta automaticamente le impostazioni in base alla tua routine quotidiana in funzioni/programmi
- Tecnologia Low Frost
- Vani interni realizzati con il 70% di plastica riciclata
- Compressore inverter con garanzia 10 anni

### Specifiche tecniche

- Classe di efficienza energetica D
- Capacità totale vano frigorifero 198 litri
- Capacità vano congelatore 73 litri
- Capacità di congelamento 4.5 kg/24 h
- Silenziosità 34 dB(A)
- Controllo elettronico con pannello digitale
- Luce LED integrata sul pannello di controllo

### Funzioni/Programmi

- AI CoolAssist (AUTO)
- Funzione FastFreeze: congelamento rapido
- Allarme luminoso/acustico alta temperatura
- Allarme acustico porta aperta

### Installazione

- Installazione a traino
- 2 porte reversibili con incernieramento a destra

### Dotazione

- Vano frigorifero: 4 ripiani in vetro, 2 cassette verdura, 1 contenitore burro, 1 mensola per bottiglie, 1 mensola trasparente
- Vano congelatore: 2 ripiani in vetro, 2 cassette, 1 ripiano scorrevole

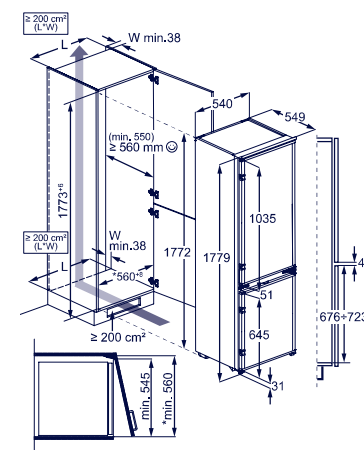

PRODUZIONE ITALIA  
Susegana, Veneto

Modello	Codice	Prezzo
LNA6LD18S	50000513	1.020,00

## Frigocongelatore combinato Serie 600 LowFrost AI CoolAssist KNA 6 DE 18 S



**NEW 2026**

PREDECESSORE  
KND 5 FE 18 S



Indicatore di temperatura IT4

PRODUZIONE ITALIA  
Susegana, Veneto

### Benefit

- AI CoolAssist® adatta automaticamente le impostazioni in base alla tua routine quotidiana in funzioni/programmi
- Ventilazione DynamicAir con ventola radiale
- Vani interni realizzati con il 70% di plastica riciclata
- Compressore inverter con garanzia 10 anni

### Specifiche tecniche

- Classe di efficienza energetica E
- Capacità totale vano frigorifero 196 litri
- Capacità vano congelatore 73 litri
- Capacità di congelamento 3.3 kg/24 h
- Silenziosità 34 dB(A)
- Controllo elettronico con pannello digitale
- Luce LED integrata sul pannello di controllo

### Funzioni/Programmi

- AI CoolAssist (AUTO)
- Funzione FastFreeze: congelamento rapido
- Allarme luminoso/acustico alta temperatura
- Allarme acustico porta aperta

### Installazione

- Installazione a traino
- 2 porte reversibili con incernieramento a destra

### Dotazione

- Vano frigorifero: 4 ripiani in vetro, 2 cassetti verdura, 1 contenitore burro, 1 mensola per bottiglie, 1 mensola trasparente
- Vano congelatore: 2 ripiani in vetro, 2 cassetti, 1 ripiano scorrevole

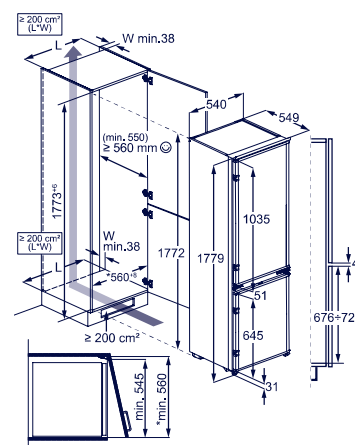

Modello	Codice	Prezzo
KNA6DE18S	50000423	<del>931,00</del> 780,00

## Frigocongelatore combinato Serie 600 LowFrost AI CoolAssist KNA 6 LE 18 S

**NEW 2026**

PREDECESSORE  
KNS 5 LE 18 S



Indicatore di temperatura IT4

PRODUZIONE ITALIA  
Susegana, Veneto

### Benefit

- AI CoolAssist® adatta automaticamente le impostazioni in base alla tua routine quotidiana in funzioni/programmi
- Vani interni realizzati con il 70% di plastica riciclata
- Compressore inverter con garanzia 10 anni

### Specifiche tecniche

- Classe di efficienza energetica E
- Capacità totale vano frigorifero 198 litri
- Capacità totale vano congelatore 73 litri
- Capacità di congelamento 3,3 kg/24 h
- Silenziosità 34 dB(A)
- Controllo elettronico con pannello digitale
- Luce LED integrata sul pannello di controllo

### Funzioni/Programmi

- AI CoolAssist (AUTO)
- Funzione FastFreeze: congelamento rapido
- Allarme luminoso/acustico alta temperatura
- Allarme acustico porta aperta

### Installazione

- Installazione a traino
- 2 porte reversibili con incernieramento a destra

### Dotazione

- Vano frigorifero: 4 ripiani in vetro, 2 cassetti verdura, 1 contenitore burro, 1 mensola per bottiglie, 1 mensola trasparente
- Vano congelatore: 2 ripiani in vetro, 2 cassetti, 1 ripiano scorrevole

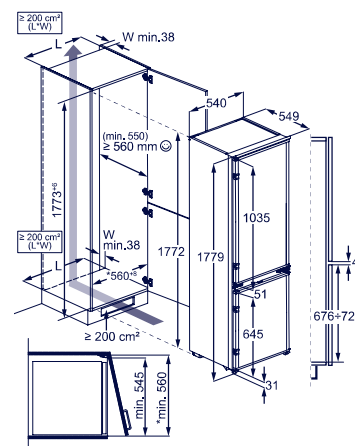

Modello	Codice	Prezzo
KNA6LE18S	50000395	<del>884,00</del> 720,00

## Frigorifero armadio Serie 600 ventilato con vano congelatore KFF 6 DD 18 S



### Benefit

- Vano congelatore \*\*\*\*
- Ventilazione DynamicAir con ventola radiale
- Compressore Inverter con 10 anni di garanzia
- Vani interni realizzati con il 70% di plastica riciclata

### Specifiche tecniche

- Classe di efficienza energetica D
- Capacità totale vano frigorifero 261 litri
- Capacità totale vano congelatore 22 litri
- Capacità di congelamento 5,5 kg/24 h
- Silenziosità 29 dB(A)
- Controllo elettronico con pannello digitale
- Illuminazione a LED
- Sicurezza bambini

### Funzioni/Programmi

- Funzione FastFreeze: congelamento rapido
- Funzione ShoppingMode: raffreddamento rapido
- Allarme acustico porta aperta

### Installazione

- Installazione a traino
- Porta reversibile con incernieramento a destra

### Dotazione

- Vano frigorifero:

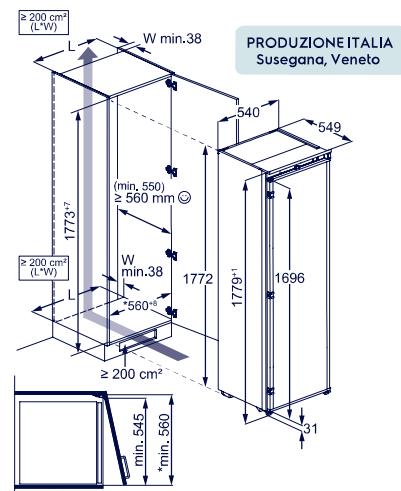

PRODUZIONE ITALIA  
Susegana, Veneto

4 ripiani in vetro di cui 1 sdoppiabile FlexiShelf,  
1 cassetto verdura su guide telescopiche  
totalmente estensibile, 1 cassetto ExtraZone,  
Controporta CustomFlex: 4 mensole piccole,  
4 mensole medie, 1 mensola per bottiglie

Modello	Codice	Prezzo
KFF6DD18S	50000840	1.600,00

## Frigorifero Armadio Serie 600 ventilato KRD 6 DE 18 S4



### Benefit

- Ventilazione DynamicAir con ventola radiale
- Compressore Inverter con 10 anni di garanzia
- Vani interni realizzati con il 70% di plastica riciclata

### Specifiche tecniche

- Classe di efficienza energetica E
- Capacità totale vano frigorifero 310 litri
- Silenziosità 32 dB(A)
- Controlli interni
- Illuminazione a LED

### Funzioni/Programmi

- Funzione ShoppingMode: raffreddamento rapido

### Installazione

- Installazione a traino
- Porta reversibile con incernieramento a destra

### Dotazione

- Vano frigorifero:  
6 ripiani in vetro, 1 cassetto verdura  
su guide telescopiche totalmente estensibile,  
1 contenitore burro, 1 mensola per bottiglie,  
3 mensole trasparenti

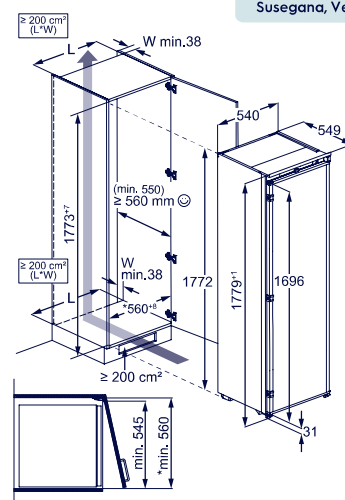

PRODUZIONE ITALIA  
Susegana, Veneto

Modello	Codice	Prezzo
KRD6DE18S4	50000684	1.280,00

## Congelatore Armadio Serie 700 No Frost KUN 7 NE 18 S



### Benefit

- Tecnologia No Frost
- Compressore Inverter con 10 anni di garanzia
- Vani interni realizzati con il 70% di plastica riciclata

### Specifiche tecniche

- Classe di efficienza energetica E
- Capacità totale vano frigorifero 212 litri
- Capacità di congelamento 16,5 kg/24 h
- Silenziosità 35 dB(A)
- Controllo elettronico con pannello digitale

### Funzioni/Programmi

- Funzione FastFreeze: congelamento rapido
- Allarme luminoso/acustico alta temperatura
- Allarme luminoso/acustico porta aperta
- Sicurezza bambini

### Installazione

- Installazione a traino
- Porta reversibile con incernieramento a destra

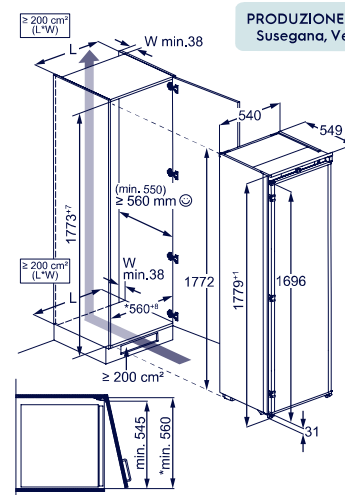

PRODUZIONE ITALIA  
Susegana, Veneto

Modello	Codice	Prezzo
KUN7NE18S	50000750	1.650,00

## Frigorifero Armadio Serie 500 con vano congelatore KFB 1 AE 12 S

PRODUZIONE EUROPA  
Ungheria



E



### Benefit

- Vano congelatore \*\*\*\*

### Specifiche tecniche

- Classe di efficienza energetica E
- Capacità totale vano frigorifero 174 litri
- Capacità totale vano congelatore 14 litri
- Capacità di congelamento 2 kg/24 h
- Silenziosità 35 dB(A)
- Controlli interni
- Illuminazione a LED

### Funzioni/Programmi

- Funzione ShoppingMode:raffreddamento rapido

### Installazione

- Installazione a traino
- Porta reversibile con incernieramento a destra

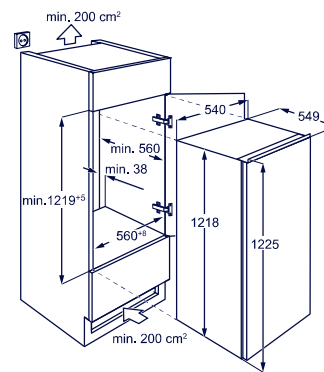

Indicatore di temperatura IT4

### Dotazione

- Vano frigorifero:  
4 ripiani in vetro, 1 cassetto verdura,  
1 mensola per bottiglie, 3 mensole

Modello	Codice	Prezzo
KFB1AE12S	50000361	740,00

## Frigorifero Armadio Serie 500 KRB 3 AE 12 S

PRODUZIONE EUROPA  
Ungheria



E



### Specifiche tecniche

- Classe di efficienza energetica E
- Capacità totale vano frigorifero 208 litri
- Silenziosità 34 dB(A)
- Controlli interni
- Illuminazione a LED

### Installazione

- Installazione a traino
- Porta reversibile con incernieramento a destra

### Dotazione

- Vano frigorifero:  
5 ripiani in vetro, 1 contenitore burro,  
2 mensole trasparenti, 1 mensola per  
bottiglie, 1 portauova, 1 cassetto verdura

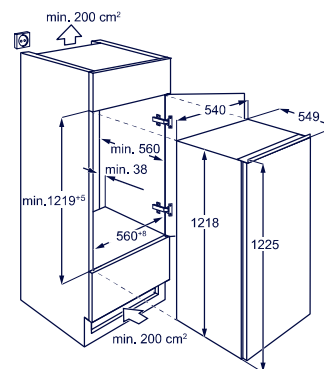

Indicatore di temperatura IT4

Modello	Codice	Prezzo
KRB3AE12S	50000376	770,00

## Frigorifero Armadio Serie 500 con vano congelatore KFB 2 AE 10 S1

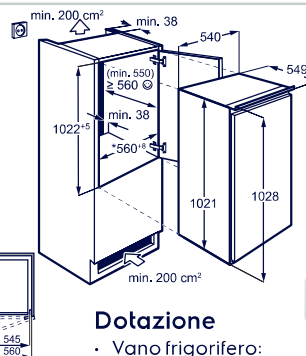

PRODUZIONE EUROPA  
Ungheria



E



Humidity control

### Benefit

- Vano congelatore \*\*\*\*

### Specifiche tecniche

- Classe di efficienza energetica E
- Capacità totale vano frigorifero 148 litri
- Capacità totale vano congelatore 17 litri
- Capacità di congelamento 3 kg/24 h
- Silenziosità 36 dB(A)
- Controlli interni
- Illuminazione a LED

### Installazione

- Installazione a traino
- Porta reversibile con incernieramento a destra

### Dotazione

- Vano frigorifero:  
3 ripiani in vetro, 1 cassetto verdura,  
1 contenitore burro, 1 mensola per bottiglie,  
2 mensole, 1 portauova

Modello	Codice	Prezzo
KFB2AE10S1	50000417	830,00

## Frigorifero Armadio Serie 500 KRB 2 AE 88 S

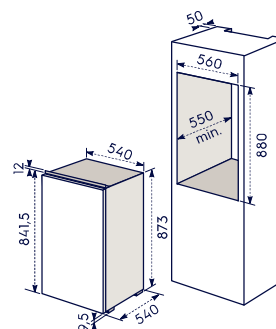

PRODUZIONE EUROPA  
Ungheria



E



Indicatore di temperatura IT4

### Specifiche tecniche

- Classe di efficienza energetica E
- Capacità totale vano frigorifero 142 litri
- Silenziosità 38 dB(A)
- Controlli interni
- Illuminazione a LED

### Installazione

- Installazione a traino
- Porta reversibile con incernieramento a destra

### Dotazione

- Vano frigorifero:  
4 ripiani in vetro, 1 contenitore burro,  
1 mensola trasparente, mezzo ripiano

- amovibile, 1 mensola per bottiglie,  
1 portauova, 1 cassetto verdura

Modello	Codice	Prezzo
KRB2AE88S	50000303	620,00

## Frigocongelatore Doppia Porta Serie 300 Low Frost KTS 3 LE 16 S



**E**



### Specifiche tecniche

- Classe di efficienza energetica E
- Capacità totale vano frigorifero 201 litri
- Capacità vano congelatore 41 litri
- Capacità di congelamento 2.6 kg/24 h
- Silenziosità 37 dB(A)
- Controllo elettronico con pannello digitale
- Luce LED integrata sul pannello di controllo

### Funzioni/Programmi

- Allarme acustico porta aperta

### Installazione

- Installazione a traino
- 2 porte reversibili con incernieramento a destra

### Dotazione

- Vano frigorifero:
  - 4 ripiani in vetro, 1 cassetto verdura,
  - 1 contenitore burro, 1 mensola per bottiglie,
  - 2 mensole trasparenti
- Vano congelatore: 1 ripiano in vetro

**NEW 2026**

PREDECESSORE  
KTS 5 LE 16 S

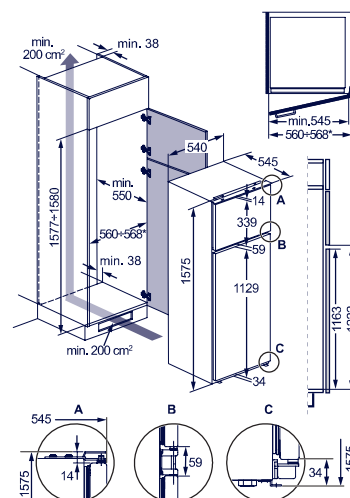

Modello	Codice	Prezzo
KTS3LE16S	50000375	747,00

## Frigocongelatore Doppia Porta Serie 300 Low Frost KTS 3 LE 14 S



**E**



### Specifiche tecniche

- Classe di efficienza energetica E
- Capacità totale vano frigorifero 183 litri
- Capacità vano congelatore 37 litri
- Capacità di congelamento 2,6 kg/24 h
- Silenziosità 37 dB(A)
- Controllo elettronico con pannello digitale
- Luce LED integrata sul pannello di controllo

### Funzioni/Programmi

- Allarme acustico porta aperta

### Installazione

- Installazione a traino
- 2 porte reversibili con incernieramento a destra

### Dotazione

- Vano frigorifero: 4 ripiani in vetro, 1 cassetto verdura, 1 contenitore burro, 1 mensola per bottiglie, 2 mensole trasparenti
- Vano congelatore: 1 ripiano in vetro

**NEW 2026**

PREDECESSORE  
KTS 5 LE 14 S

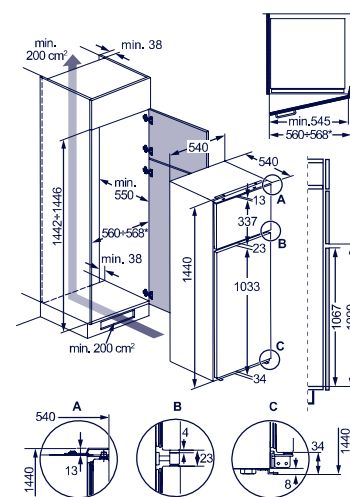

Modello	Codice	Prezzo
KTS3LE14S	50000330	657,00

## Congelatore Armadio Serie 600 Low Frost KUB 3 AE 88 S



PRODUZIONE EUROPA  
Ungheria

### Benefit

- Tecnologia Low Frost

### Specifiche tecniche

- Classe di efficienza energetica E
- Capacità totale vano congelatore 98 litri
- Capacità di congelamento 4,5 kg/24 h
- Autonomia congelatore in assenza d'elettricità 20 ore
- Silenziosità 34 dB(A)
- Controlli interni elettronici

### Funzioni/Programmi

- Funzione **FastFreeze**: congelamento rapido
- Allarme luminoso/acustico alta temperatura

### Installazione

- Installazione a traino
- Porta reversibile con incernieramento a destra

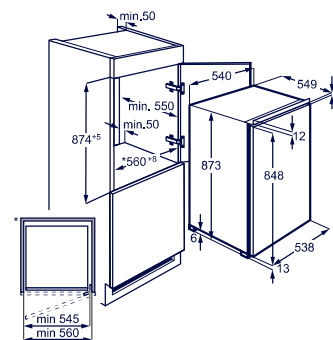

### Dotazione

- Vano congelatore:  
4 cassetti, 1 vaschetta del ghiaccio,  
3 ripiani in vetro a tutta larghezza

Modello	Codice	Prezzo
KUB3AE88S	50000405	830,00

## Congelatore Sottotavolo Serie 600 KYB 2 AE 82 S



PRODUZIONE EUROPA  
Ungheria

### Specifiche tecniche

- Classe di efficienza energetica E
- Capacità totale vano congelatore 95 litri
- Capacità di congelamento 6,7 kg/24 h
- Silenziosità 39 dB(A)
- Controlli elettronici

### Funzioni/Programmi

- Funzione **FastFreeze**: congelamento rapido
- Allarme luminoso/acustico alta temperatura

### Installazione

- Installazione a traino
- Porta reversibile con incernieramento a destra

### Dotazione

- Vano congelatore: 3 cassetti

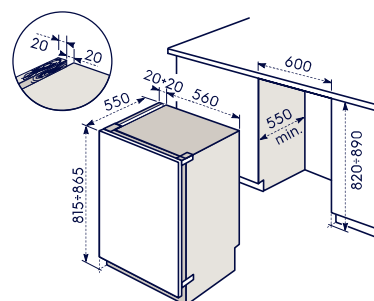

Modello	Codice	Prezzo
KYB2AE82S	50000457	910,00

## Frigorifero Sottotavolo Serie 600 con vano congelatore KSB 2 AE 82 S



PRODUZIONE EUROPA  
Ungheria

### Benefit

- Vano congelatore \*\*\*\*

### Specifiche tecniche

- Classe di efficienza energetica E
- Capacità totale vano frigorifero 90 litri
- Capacità totale vano congelatore 16 litri
- Capacità di congelamento 3,1 kg/24 h
- Silenziosità 39 dB(A)
- Controlli interni
- Illuminazione a LED

### Installazione

- Installazione a traino
- Porta reversibile con incernieramento a destra

### Dotazione

- Vano frigorifero:  
3 ripiani in vetro, 1 cassetto verdura,  
1 contenitore burro, 1 mensola per bottiglie,  
mezzo ripiano amovibile

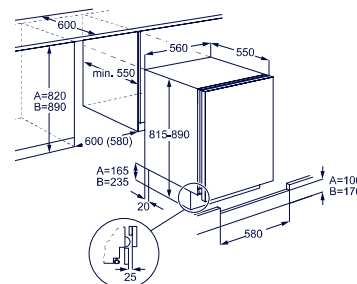

### Indicatore di temperatura IT4

#### KXB 2 AE 82 S

- NO Vano congelatore \*\*\*\*
- Vano frigorifero:  
4 ripiani in vetro, 1 cassetto verdura,  
1 contenitore burro, 1 mensola per bottiglie,  
mezzo ripiano amovibile

Modello	Codice	Prezzo
KSB2AE82S	50000353	703,00
KXB2AE82S	50000367	730,00

### KXB 2 AE 82 S



Libera installazione | Frigocongelatore Slot In Serie 800 con tecnologia Total No Frost  
LLT 8 HE 49 U0

NEW 2026



Humidity control

**Benefit**

- Perfect Fit Slot In: il 4 porte che ti offre l'esperienza dei frigoriferi incasso. Grazie alla sua modalità di installazione, solo 4mm di gap, si integra perfettamente in qualsiasi cucina
- Tecnologia Total NoFrost: la temperatura ideale in frigorifero e congelatore, previene la formazione di brina e ghiaccio
- Ventilazione Cooling 360°: Multiflow con pannello in acciaio inox
- Motore inverter

- Cassetto sigillato GreenZone con controllo umidità per preservare al meglio le vitamine, il sapore e la consistenza della frutta e verdura fresca
- Cassetto a temperatura variabile (-4°/0°/+4°C) per preservare al meglio i tagli freschi di carne, pesce e crostacei
- Maniglie incassate

**Specifiche tecniche**

- Classe di efficienza energetica E
- Capacità totale vano frigorifero 280 litri
- Capacità totale vano congelatore 205 litri
- Capacità di congelamento 10 kg/24 h
- Silenziosità 38 dB(A)
- Controllo elettronico della temperatura con display LCD esterno
- Illuminazione a LED
- Illuminazione superiore vano congelatore
- Sbrinamento e scongelamento automatici

**Funzioni/Programmi**

- Funzione HolidayMode
- Funzione FastFreeze: congelamento rapido
- Allarme acustico porta aperta frigorifero e congelatore

**Installazione**

- Slot In e libera installazione in colore acciaio Inox
- Ruote per lo spostamento e piedini regolabili
- Dimensioni (A x L x P): 193x83,9x59,8 cm

**Dotazione**

- Vano frigorifero: 4 ripiani in vetro, 1 GreenZone, 1 cassetto a temperatura variabile
- Controporta: 2 porta bottiglie, 4 mensole trasparenti, 1 portauova
- Vano congelatore: 4 mezzi cassette, 1 ripiano in vetro

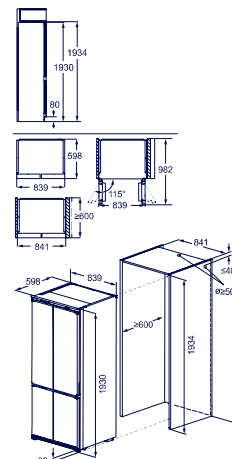

Modello	Codice	Prezzo
LLT8HE49U0	50001362	2.710,00

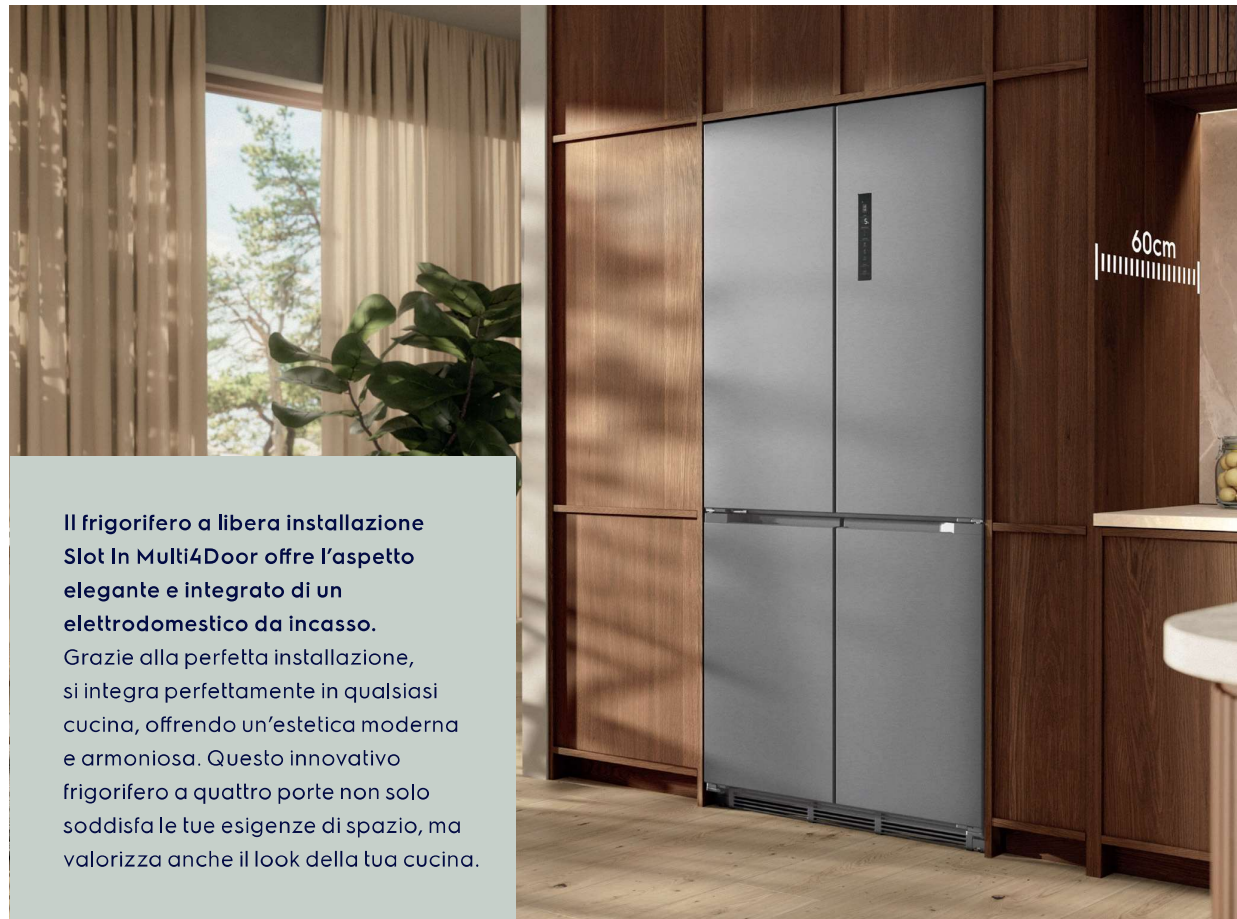

Il frigorifero a libera installazione Slot In Multi4Door offre l'aspetto elegante e integrato di un elettrodomestico da incasso. Grazie alla perfetta installazione, si integra perfettamente in qualsiasi cucina, offrendo un'estetica moderna e armoniosa. Questo innovativo frigorifero a quattro porte non solo soddisfa le tue esigenze di spazio, ma valorizza anche il look della tua cucina.